



**WACKER  
NEUSON**  
*all it takes!*

## DT23

### Pásový dumper

Silný a výkonný pásový dumper

Silný v nasadení, šetrný k podkladu a neobmedzený v teréne: DT23 je silák, ktorý bez námahy zvládne každé nasadenie a pritom je dobre ovládateľný a výkonný. Voliteľná prídavná hydraulika pre dvojstupňový pohon pojazdu a pripojenie externých zariadení, ako je kladivo alebo miešačka betónu, z neho robia univerzálny stroj na každom stavenisku. Vďaka citlivému hydrostatickému pohonu pojazdu si s dumprom poradia aj netrénovaní vodiči. S dokonale zladenými komponentmi dokáže DT23 napriek jednoduchej technike pre ľahkú údržbu bodovať svojou veľkolepou ťažnou silou.

### Najdôležitejšie informácie

- Hydrostatické jazdné vlastnosti
- Štvorvalcový turbodieselový motor
- Otočná vyklápacia korba
- Ochranný sklopný rám (ROPS)
- Prídavná hydraulika

### Technické údaje

#### Hydraulika

Pracovný tlak hydrauliky	180,0 bar
Hydraulické čerpadlo	Variabilný objem a zubové čerpadlo
Dopravované množstvo	106,0 l/min
Dopravované množstvo max.	115,0 l/min
Objem nádrže	20,0 L

#### Mechanické výkonové údaje

Stúpavosť	27,0 %
Prevádzkový tlak	180,0 bar
Rýchlosť pojazdu	7,5 km/h

#### Mechanické údaje

Dĺžka	3.304,0 mlai
Šírka	1.312,0 mm
Výška	2.523,0 mm
Užitočné zaťaženie max.	2.300,0 KG
Prevádzková hmotnosť (min.-max.)	2.265,0 KG

#### Spaľovací motor

Typ motora	Dieselový motor
Valce	4,0
Zdvihový objem	1.498,0 cm <sup>3</sup>
Menovitý výkon	18,5 kW
Menovité otáčky	2.300,0 1/min
Výrobca motora	Kubota
Označenie motora	V1505
Zdvih	78,0 mm
Vrtanie	78,0 mm

#### Environmentálne parametre

Hladina akustického tlaku LpA	87,0 dB(A)
Akustický výkon LWA, nameraný	101,0 dB(A)

#### Preprava a skladovanie

Prepravná hmotnosť	2.190,0 KG
--------------------	------------

## Rozmery

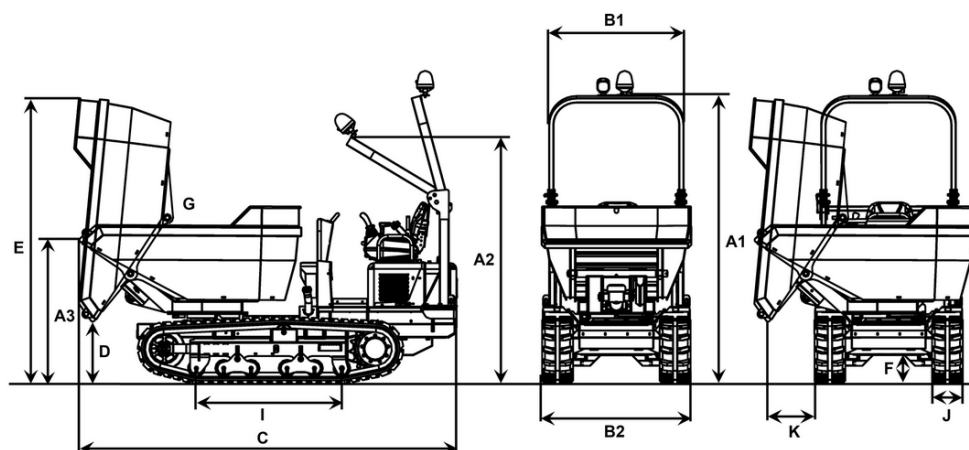

### Otočná vyklápacia korba

A1	Výška ROPS	2.523 mm
A2	Výška ROPS sklopený	2.163 mm
A3	Výška predná hrana korby	1.262 mm
B1	Šírka korba	1.312 mm
B2	Šírka spodok vozidla	1.300 mm
C	Celková dĺžka	3.304 mm
D	Výsypná výška max.	547 mm
E	Výška korby sklopená	2.505 mm
F	Svetlá výška	160 mm
G	Uhol vyklopenia	85 °
I	Dĺžka dotyková plocha pásu	1.275 mm
J	Rozchod	270 mm
K	Výsypná vzdialenosť bočne	408 mm