



1260LP Hoftrac

■ Moottorin tiedot, vakio

Moottorin valmistaja	Perkins
Moottorin tyyppi	403 J-17
Sylinterit	3
Moottorin teho	18,4 kW
Moottorin teho	25 hv
enimmäiskierrosluvulla	2.800 r/min
Iskutilavuus	1.663 cm ³
Jäähdytysaineen tyyppi	vesi
Pakokaasustandardi	V
Pakokaasun jälkikäsitely	-

■ Sähkölaitteet

Käyttäjännite	12 V
Akku	77 Ah
Laturi	85 A

■ Painot

Käyttöpaino	1.830 - 2.240 kg
Repäisyvoima (enint.)	2.069 - 2.582 daN
Nostovoima (enint.)	1.779 - 2.395 daN
Kaatokuorma kauhalla – kone suorassa, nostorunko vaakasuora	1.160 - 1.690 kg
Kaatokuorma kauhalla – kone taitettuna, nostorunko vaakasuora	980 - 1.440 kg
Kaatokuorma kauhalla – kone suorassa, nostorunko alimmassa asennossa	1.770 - 2.850 kg
Kaatokuorma kauhalla – kone taitettuna, nostorunko alimmassa asennossa	1.260 - 2.430 kg
Kaatokuorma lavahaarukalla – kone suorassa, nostorunko vaakasuora	890 - 1.260 kg
Kaatokuorma lavahaarukalla – kone taitettuna, nostorunko vaakasuora	740 - 1.080 kg
Kaatokuorma lavahaarukalla – kone suorassa, kuljetusasento	1.070 - 1.580 kg
Kaatokuorma lavahaarukalla – kone taitettuna, kuljetusasento	900 - 1.340 kg

■ Ohjaamo

Ohjaamo	FSD (ohjaamo)
---------	---------------

■ Täyttömäärät

Polttoainesäiliön tilavuus	18 l
Hydrauliikkaöljysäiliön tilavuus	18 l

■ Käyttövoima

Käyttötapa	dwDrive (Direct Wheel Drive)
Voimansiirto	hydrostaattisesti neljän napamoottorin kautta
Ajonopeudet	1
Ajonopeus, vakio	0-20 km/h
Käyttöjarru	Hydrostaattinen voimansiirto, joka vaikuttaa kaikkiin 4 pyörään
Pysäköintijarru	Sähköhydrauliset monilevyjarrut taka-akselilla

■ Hydrauliikkajärjestelmä

Ajohydrauliikan työpaine (enint.)	420 bar
Työhydrauliikan tuotto (enint.)	44,8 l/min
Työhydrauliikan työpaine (enint.)	185 (225) bar

■ Kinematiikka

Kinematiikan tyyppi	P
Iskusylinteri	2
Kallistussylinteri	1
Pikavaihtojärjestelmä	mekaaninen (hydraulinen)

■ Ohjaus

Ohjaustapa	Hydraulinen runkonivel
Ohjaussylinteri	1
Heilahduskulma	± 8 aste

■ Melun ominaisarvot

Keskimääräinen äänenvoimakkuuden taso L _{WA} (ohjaamon suojakatto)	99,4 dB(A)
Taattu äänenvoimakkuuden taso L _{WA} (ohjaamon suojakatto)	101 dB(A)
Ilmoitettu äänenpaineen taso L _{pA} (ohjaamon suojakatto)	84 dB(A)
Keskimääräinen äänenvoimakkuuden taso L _{WA} (ohjaamo)	99,4 dB(A)
Taattu äänenvoimakkuuden taso L _{WA} (ohjaamo)	101 dB(A)
Ilmoitettu äänenpaineen taso L _{pA} (ohjaamo)	80 dB(A)

■ Lisätietoja

FSD = Kuljettajan suojakatto

eps = Easy Protection System (taittuva ohjaamon suojakatto)

DPF = Dieselhiukkassuodatin

DOC = Dieselhapetuskatalysaattori

Kaatokuormanlaskenta standardin ISO 14397 mukaisesti

Mitat

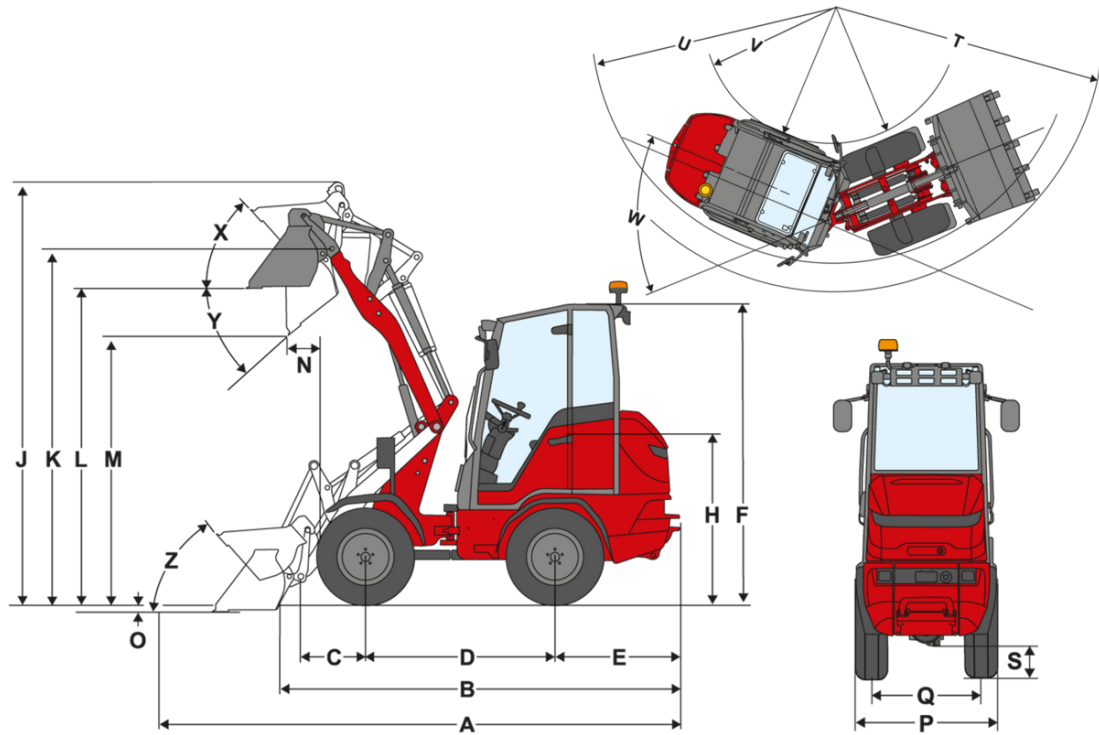

		P-kinematiikka (vakio)	P-kinematiikka (pitkä)	P-kinematiikka (erittäin pitkä)
	Vakiovarusteet	27x8.50-15 BKT EM ET30	27x8.50-15 BKT EM ET30	27x8.50-15 BKT EM ET30
A	Total length	3.830 mm	3.830 mm	4.030 mm
B	Total length without bucket	3.240 mm	3.240 mm	3.440 mm
C	Bucket pivot point (to center of axle)	505 mm	505 mm	704 mm
D	Wheel base	1.670 mm	1.670 mm	1.670 mm
E	Rear overhang	955 mm	955 mm	955 mm
F	Height with operator's canopy fixed	1.980 mm	1.980 mm	1.980 mm
	Height with fold-down operator's canopy (eps)			
	Height with cab	1.990 mm	1.990 mm	1.990 mm
H	Seat height	1.000 mm	1.000 mm	1.000 mm
J	Total working height	3.050 mm	3.230 mm	3.440 mm
K	Bucket pivot point (max. lift height)	2.510 mm	2.700 mm	2.900 mm
L	Load-over height	2.220 mm	2.410 mm	2.620 mm
M	Dumping height	1.790 mm	2.040 mm	2.240 mm
N	Reach (at M)	80 mm	275 mm	
O	Digging depth	120 mm	100 mm	130 mm
P	Total width	980 mm	980 mm	980 mm
Q	Track width	761 mm	761 mm	761 mm
S	Ground clearance			
T	Maximum radius	3.100 mm	3.020 mm	3.020 mm
U	Radius on the outer edge	2.730 mm	2.730 mm	2.730 mm
V	Inner radius	1.610 mm	1.610 mm	1.610 mm
W	Articulation angle	43 °	43 °	43 °
X	Rollback angle at max. lift height	49 °	50 °	47 °
Y	Dumping angle	50 °	39 °	40 °
Z	Rollback angle on ground	48 °	48 °	49 °

Vakiovarusteet

Moottori

- Perkins 403 J-17, 18,4 kW / 25 hv, stage V

Renkaat

- 27 x 8,50 - 15 EM ET30

Ohjausjärjestelmä

- Hydraulinen taittuva nivelohjaus
- Ohjaussylinterit: 1

Ohjaamo

- ROPS-/FOPS-hyväksytty ohjaamon suojakatto turvajärjestelmällä
- Kaikki ohjaamot ovat erittäin tilavia
- Ergonominen kulku ohjaamoon
- Takalasi
- Sisätaustapeili

Kuljettajan istuin

- Turvavyöllä ja täydellä jousituksella varustettu mukavuisistuin, jonka selkänöjan kulmaa voidaan muuttaa ja joka on säädettävissä pituussuunnassa ja kuljettajan painon mukaan

Valaistus

- LED-työskentelyvalonheittimet: 2 edessä, 1 takana kuljettajan suojakatossa

Voimansiirto ja akselit

- Voimansiirto: hydrostaattinen, neljä pyörännapamoottoria (keskipaine)
- Nopeus: 20 km/h
- Ajonopeudet: 1
- Käyttöjarru: hydrostaattinen voimansiirto, joka vaikuttaa kaikkiin 4 pyörään (kulumaton)
- Pysäköintijarru: sähköhydraulinen monilevyjarru taka-akselissa

Lastauslaite

- Kuormausvarren nostokorkeus 2 510 mm, pikavaihtojärjestelmä (Weidemann MV/HT - C), mekaaninen
- Kinematiikka: P
- Nostosylinterit: 2
- Kallistussylinterit: 1
- Nosto- ja kallistussylinterien kellunta-asento

Hydrauliikka

- Mekaanisesti esiohjattu ohjaussauva ajosuunnan kytkimellä
- 3. ohjauspiiri edessä vivulla
- Hydrauliikkaöljyn jäähdytin

Valinnaiset varusteet

Ohjaamo

- Ohjaamo, 1-ovinen, sis. lämmityksen ja tuuletuksen (oikealla avattava ikkuna)
- Keinonahkaistuin MSG 83
- Keinonahkaistuin, ilmajousitus MSG 93
- Keinonahkaistuin, ilmajousitus, istuinlämmitys MSG 93
- Kangasistuin MSG 83
- Kangasistuin, ilmajousitus MSG 93
- Kangasistuin, ilmajousitus, istuinlämmitys MSG 93
- DAB+-radiovalmius (antenni, kaiutin)
- DAB+-radio
- Pistorasia, 3-napainen
- Säädettävä ohjauspylväs (kallistus)

Valaistus

- Saksan StVZO-lain mukainen valaistus (sis. Ulkostaustapeilin) (ulkovalaistuksen leveys: 1 004 mm)
- LED Performance -työskentelyvalonheittimet, (2 000 lm) katossa, 2 edessä, 2 takana

- LED-majakkavalot (keltainen), paikallisia määräyksiä on noudatettava!

Rekisteröinti ja tieliikennekäyttö

- Erillinen käyttöluva 25 km/h
- Rekisterikilven pidike edessä ja takana
- Varoituskolmio

Voimansiirto ja akselit

- Moottorin lämmitys (jäähdytysvesi) + hydraulioöljyn lämmitys 230 V
- Proportionaalinen nopeudenrajoitin (ryömintämekanismi)

Renkaat

- 27x10.50-15 BKT EM ET-5, profiili EM, leveys 1088 mm, korkeus + 4,0 mm
- 255/75-15.3 Starco AS-Dumper ET-10, profiili AS, leveys 1098 mm, korkeus 49,5 mm
- 27x10.0-15.3 BKT AS-504 ET0, profiili AS, leveys 1082 mm, korkeus + 9,5 mm
- 31x15.5-15 Mitas TR-07 ET-50, profiili AS, leveys 1295 mm, korkeus + 48,5 mm
- 400/50-15 Starco AS-Dumper ET-50, profiili AS, leveys 1302 mm, korkeus + 52,0 mm
- 260/70R16.5 Michelin BibSt ET-60, profiili BS, leveys 1208 mm, korkeus +48,5 mm
- 315/55 R16 Continental MPT81 ET-20, profiili MPT81, leveys 1197 mm, korkeus + 37,0 mm
- Renkaat käännetty

Lastauslaite

- Suuri nostokorkeus (2 700 mm)
- Suuri nostokorkeus (2 900 mm)

Pikakiinnikkeet

- Weidemann HV/HT - C (hydraulinen)
- Weidemann HV/HT - C - ECS (hydraulinen – easy coupler system)
- Euro (hydraulinen – ISO23206 EURO HV), (sis. kaksi SVK-liitintä koko 3)
- SMS HV (hydraulinen)
- Laskujarruventtiili (putkenrepeämän varmistus nosto- ja kallistussylinterissä)
- Kuormausrinnan vaimennus

Hydrauliikka

- Shell PANOLIN S4 HLP Synth 46 (biohydrauliikkaöljy)

Hydrauliikka edessä

- 3. ohjauspiiri vivulla (kaksi Flatface-liitintä koko 2) sis. ohjausvivun lukituksen, yksinkertainen
- 3. ohjauspiiri Komfort, sis. yksinkert. lukituksen vivussa 3. ohjauspiirille (käyttö: ohjaussauvan painikkeella + nosto ja kaato)
- 4. ohjauspiiri Komfort, sis. yksinkert. lukituksen vivussa 3. ohjauspiirille (käyttö: ohjaussauvan painikkeella + nosto ja kaato), (3. ohjauspiiriä edessä ei voi käyttää samanaikaisesti)
- 4. ohjauspiiri lisäksi neliventtiilillä, sis. yksinkert. lukituksen vivussa 3. ohjauspiirille (käyttö: erillisellä vivulla)
- Paineeton paluu edessä (1 Flatface koko 3, pistoke) sis. vuotoöljyjohdon (1 Flatface koko 2, pistoke)

Sähköliitännät edessä

- Edessä 13-napainen pistorasia (2 sähkötoimintoa E1/E2 ja valaistus), (käyttö: 1 painikkeella ohjauspylväessä, 1. toiminto lukkiutuva, 2. toiminto lukkiutuva)

Sähköliitännät takana

- Pistorasia takana, 7-napainen, taakse kiinnitettyjen työlaitteiden valaistus

Turvallisuusvaihtoehdot

- Peruutusvaroitusslaiteisto (äänellä)

Kustomoitu ulkovaeri

- Erikoismaalaus, RAL, yksivärinen – Weidemann-punaisen sijasta
- Erikoismaalaus, RAL, monivärinen

Muu

- Vastapaino, peruslevy (100 kg)
- Työkalaatikko sis. työkalusarjan ja käsikäyttöisen rasvapuristimen
- Laatikko hätäpakkaukselle
- Hätäpakkaus (varoituskolmio/ensiapulaukku)

Takuun pidennys

- Economy 24 kuukautta (2500 h)
- Economy 36 kuukautta (3000 h)

- Economy 48 kuukautta (3500 h)
- Economy 60 kuukautta (4000 h)
- Premium 24 kuukautta (3000 h)
- Premium 36 kuukautta (4000 h)
- Premium 48 kuukautta (5000 h)
- Premium 60 kuukautta (6000 h)

EquipCare (telematiikka)

- EquipCare 36 kuukautta (sis. App Managerin)

Perävaunu ja kunnostuslaitteisto

- Hinauskytkeä (Ei sallittu perävaunun käytön yhteydessä!)