



T6025

Chariots télescopiques

Caractéristiques techniques

■ Système électrique

Tension de service	12 V
Batterie	77 Ah
Alternateur	120 A

■ Poids

Charge utile (max.)	2.500 kg
Poid de fonctionnement	4.650 kg

■ Cabine de conduite

Cabine de conduite	Cabine
--------------------	--------

■ Capacité

Capacité réservoir à carburant	95 l
Capacité du réseau d'huile hydraulique	29 l

■ Transmission

Type de transmission	ecDrive (Electronic Controlled Drive)
Système d'entraînement	Hydrostatique par boîte de transfert et arbre de transmission
Gammes de vitesse	2
Essieu	PAL 1660
Vitesse d'avancement standard	0-20 km/h
Vitesse d'avancement Option 1	0-25 km/h
Vitesse d'avancement Option 2	0-35 km/h
Frein de service	Frein à disque
Frein de stationnement	Frein à disque
Blocage du différentiel	100 % essieu avant

■ Système hydraulique

Pression de travail du système hydraulique de translation (max.)	410 (470) bar
Débit du système hydraulique de travail (max.)	75 l/min
Pression de travail du système hydraulique de travail (max.)	250 bar

■ Cinématique

Vérin(s) de levage	1
Vérin de cavage	1
Système de changement rapide	mécanique (hydraulique)

■ Direction

Mode de direction	Direction hydraulique quatre roues directrices avec synchronisation automatique en fin de course
Vérins de direction	2
Angle de braquage max.	2x38 degré
Débattement du pont arrière	± 8 degré

■ Données moteur standard

Fabricant du moteur	Perkins
Type de moteur	404J-E22T
Cylindre	4
Puissance du moteur	45 kW
Puissance du moteur	61 ch
au régime moteur max	2.600 tr/min
Couple max.	222 Nm
Cylindrée	2.216 cm³
Type d'agent réfrigérant	eau
Phase de la norme d'émissions de gaz d'échappement	V
Post-traitement des gaz d'échappement	DOC/DPF

Niveau de puissance acoustique moyen LwA (cabine)	94 dB (A)
Niveau de puissance acoustique garanti LwA (cabine)	97 dB (A)
Niveau de pression acoustique déclaré LpA (cabine)	70 dB (A)

■ Données moteur Option 1

Fabricant du moteur	Perkins
Type de moteur	404J-E22TA

Cylindre	4
Puissance du moteur	55 kW
Puissance du moteur	75 ch
au régime moteur max	2.600 tr/min
Couple max.	270 Nm
Cylindrée	2.216 cm ³
Type d'agent réfrigérant	eau

Phase de la norme d'émissions de gaz d'échappement V

Post-traitement des gaz d'échappement DOC/DPF

Niveau de puissance acoustique moyen LwA (cabine) 95,6 dB (A)

Niveau de puissance acoustique garanti LwA (cabine) 97 dB (A)

Niveau de pression acoustique déclaré LpA (cabine) 71 dB (A)

Dimensions

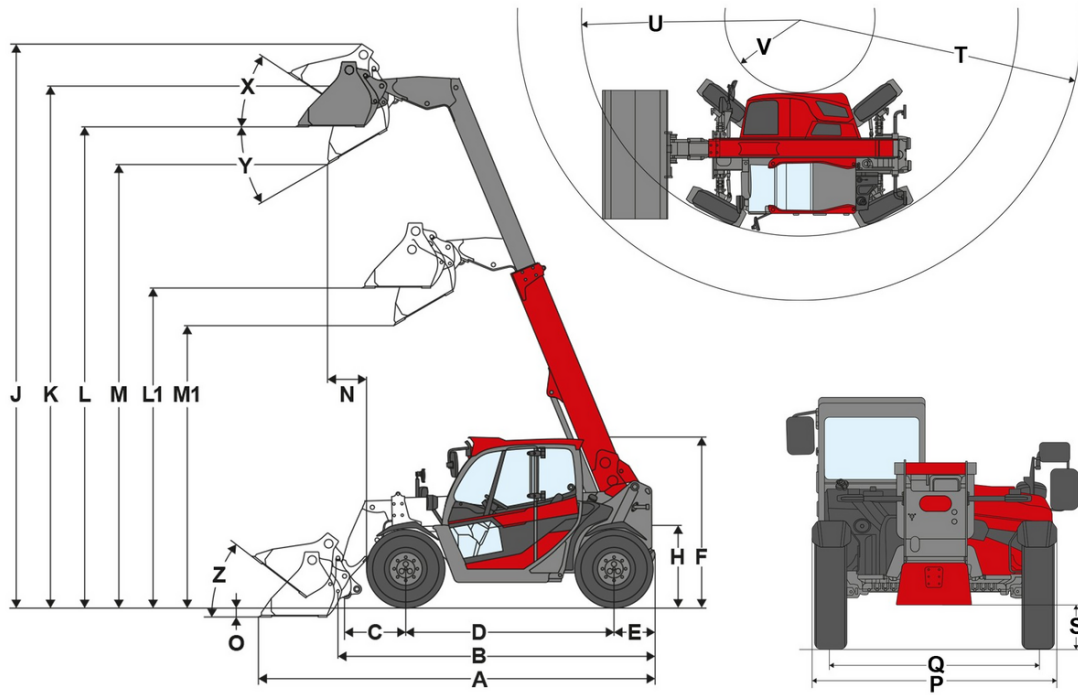

A	Longueur totale	4.665 mm
B	Longueur totale sans godet	3.887 mm
C	Axe du godet (jusqu'au centre de l'axe)	720 mm
D	Empattement	2.449 mm
E	Déport arrière	487 mm
F	Hauteur avec cabine	1.995 mm
H	Hauteur siège conducteur	957 mm
J	Hauteur de travail totale	6.618 mm
K	Axe du godet (hauteur de levage max.)	6.123 mm
L1	Hauteur de franchissement bras télescopique rentré	3.747 mm
L	Hauteur de franchissement bras télescopique sorti	5.642 mm
M1	Hauteur de déversement bras télescopique rentré	3.307 mm
M	Hauteur de déversement bras télescopique sorti	5.201 mm
N	Portée (à M)	454 mm
O	Profondeur de décapage	121 mm
P	Largeur totale	1.900 mm
Q	Largeur des chenilles	1.660 mm
S	Garde au sol	285 mm
T	Rayon maximal	4.337 mm
U	Rayon au bord extérieur	3.347 mm
V	Rayon intérieur	1.161 mm
X	Angle de rappel à la hauteur de levage max.	34 °
Y	Angle de déversement	30 °
Z	Angle de rappel au sol	38 °

Équipement de série

Moteur

- Perkins 404J-E22T, 45 kW / 61,2 PS (DOC+DPF) EU: phase V

Direction

- Direction hydraulique quatre roues directrices avec synchronisation automatique en fin de course
- Braquage max. 2x38°
- Débattement de l'essieu arrière $\pm 8^\circ$
- Vérins de direction : 2

Poste de conduite

- Cabine avec chauffage et ventilation certifiée ROPS / FOPS avec vitre en verre de sécurité VSG à droite
- Essuie-glaces avant, au toit et arrière
- Vitre arrière chauffée
- Indicateur d'angle d'inclinaison
- Store pare-soleil
- Accoudoir

Siège conducteur

- Siège à suspension intégrale grand confort avec ceinture de sécurité, réglages du poids, du dossier et de la longueur

Éclairage

- Phare de travail LED Basic (1000 lm) sur le toit, 1 à l'avant, 1 à l'arrière

Transmission & Essieux

- Essieu : Essieu directeur à réducteurs planétaires PAL1660
- Entraînement : transmission hydrostatique à quatre roues motrices, à commande électronique, ecDrive (Electronic Controlled Drive)
- Modes de conduite : mode Auto ; mode ECO (réduction du régime moteur lorsque la vitesse réglée est atteinte)
- Vitesse : 20 km/h (en option 25 km/h / 35 km/h)
- Vitesses : 2 | 10 km/h / 20 km/h
- Frein de service : frein à tambour sur l'essieu avant agissant sur l'essieu arrière via un arbre à cardan
- Frein de stationnement : frein à tambour ; actionnement au moyen d'un levier de frein à main sur l'essieu avant, agissant sur l'essieu arrière via un arbre à cardan
- Type de direction : direction intégrale

Pneumatiques

- 10,5 / 80 - 18 BKT AS 504 ET17, profil AS, largeur 1904 mm, hauteur 1995 mm

Installation de chargement

- Bras de levage télescopique
- Dispositif d'attache rapide (Weidemann MV/TH-C) mécanique
- Vérin(s) de levage : 1
- Vérin(s) de cavage : 1

Système hydraulique

- Joystick à commande électrique avec inverseur de translation et fonction de télescopage proportionnelle
- 3e circuit hydraulique à l'avant électrique proportionnel par joystick
- vls (Vertical Lift System)
- Radiateur d'huile hydraulique

Divers

- Avertisseur de marche arrière (sonore)

EquipCare (télématique)

- EquipCare 36 mois

Options

Poste de conduite & Cabine

- Chauffage de vitres à droite et à l'arrière
- Grille de protection pour le pare-brise, démontable
- Siège, habillage textile ; suspension pneumatique ; MSG95
- Siège, habillage textile ; suspension pneumatique ; haut dossier ; MSG95
- Siège, habillage textile ; suspension pneumatique ; chauffage de siège ; MSG95
- Siège, habillage textile ; suspension pneumatique ; chauffage de siège ; haut dossier ; MSG95
- Climatisation
- Pré-équipement radio DAB+ (antenne, haut-parleurs)
- Équipement radio complet DAB+
- 1 prise électrique : 2xUSB
- 2 prises : 12 V / 3 pôles
- 2 prises : 2xUSB / 3 pôles
- Colonne de direction réglable (hauteur et inclinaison)
- Rétroviseur panoramique intérieur
- Support de téléphone portable

Éclairage

- Éclairage conforme au StVZO (code de la route allemand)
- Protection des phares
- 2 phares de travail LED Basic supplémentaires à l'avant
- Phares de travail LED Basic (1000 lm) sur le toit, 2 à l'arrière
- Phares de travail LED Basic (1000 lm) sur le bras télescopique, 1 à l'avant
- 2 phares de travail LED Performance supplémentaires à l'avant
- Phares de travail LED Performance (2000 lm) sur le toit, 2 à l'arrière
- Phares de travail LED Performance (2000 lm) sur le bras télescopique, 1 à l'avant
- Gyrophare LED (jaune), (les dispositions nationales doivent être respectées)

Homologation & Conduite sur route

- Homologation comme tracteur CE (international)
- Homologation comme tracteur CE + document pour l'immatriculation en Allemagne
- Document pour l'immatriculation
- Support de plaque d'immatriculation avant et arrière petit

Transmission & Essieux

Entraînement

- Moteur diesel Perkins / 404 J-E22TA / 55,0 kW (74,8 ch)
- Accélérateur manuel
- Préchauffage : eau de refroidissement, huile hydraulique ; 230 V, fiche de type E/F
- Ventilateur réversible

Essieux

- PAL 1660 Basic avec blocage de différentiel à 100 %
- Essieu planétaire PAL1660 Economy avec blocage de différentiel à 100 %
- PAL 1660 Performance
- PAL 1660 Performance avec blocage de différentiel à 100 %

Mode de conduite

- Mode de conduite Auto / Eco / M-Drive
- Limiteur de vitesse proportionnel (dispositif de conduite lente)

Vitesse de conduite

- 20 km/h Augmentation de la vitesse
- 25 km/h Augmentation de la vitesse
- 35 km/h Augmentation de la vitesse

Divers

- Réglage des modes de direction
- Protection du soubassement fermée

Pneumatiques

- 425 / 50 - 18 Starco AS ET36, profil AS, largeur 72003 mm{78,86 pouces}, hauteur 2000 mm
- 10,5 / 80 - 18 Beefy Baby ET17, profil EM, largeur 1900 mm, hauteur 1910 mm
- 15,5 / 55 R 18 Alliance 601 ET50, profil EM, largeur 1922 mm, hauteur 1985 mm
- 12.0 / 75 - 18 Alliance 317 ET10, profil MPT, largeur 1959 mm, hauteur 2001 mm
- 425 / 50 - 18 Starco Alptrak ET36, profil Alptrak, largeur 2015 mm, hauteur {1993 mm

Installation de chargement

Plaques d'attache rapide

- Weidemann HV/TH - C (hydraulique)
- SkidSteer (hydraulique - SAEJ2513 SSL HV)
- Manitou (hydraulique)
- Euro (hydraulique - ISO23206 EURO HV) (y compris deux raccords SVK t. 3)
- SMS HV (hydraulique)
- Amortissement du bras de levage
- Verrouillage du vérin(s) de cavage
- Pack de repositionnement automatique du & godet fonction vibrante
- Racleurs de nettoyage sur le bras télescopique

Système hydraulique

- Réglage quantité d'huile du 3e circuit hydraulique

Huile hydraulique biodégradable

- Shell Panolin S4 HLP Synth46 (huile hydraulique biodégradable)

Hydraulique à l'avant

- 3e circuit hydraulique proportionnel avec fonctionnement longue durée par commutateur
- Ligne de retour dépressurisée à l'avant (1 x Flatface taille 3, connecteur) avec conduite de fuite d'huile (1 x Flatface taille 2, connecteur)
- Clapet de commutation à l'avant sur le 3e circuit hydraulique (3e circuit hydraulique à 4 raccords)
- Décompression 3. Circuit de commande à l'avant du système de chargement

Hydraulique à l'arrière

- Raccord hydraulique à l'arrière à double effet via le clapet de commutation (deux raccords SVK taille 3)

Raccords électriques à l'avant

- Prise à l'avant 13 pôles, (2x fonctions électriques E1/ E2 et éclairage) ; Commande : Via 2 boutons sur le joystick ; 1re fonction à touche, 2e fonction à bascule
- Prise à l'avant 13 pôles, (2x fonctions électriques E1/ E2 et éclairage) ; Commande : Via 2 boutons sur le joystick ; 1re fonction à bascule, 2e fonction à touche
- Prise à l'avant 13 pôles (2x fonctions électriques E1/ E2 et éclairage) ; Commande : Via 2 boutons sur le joystick ; 1re fonction à touche, 2e fonction à touche
- Prise à l'avant 13 pôles (2x fonctions électriques E1/ E2 et éclairage) ; Commande : Via 2 boutons sur le joystick ; 1re fonction à bascule, 2e fonction à bascule

Raccordements électriques à l'arrière

- Prise de courant à l'arrière, 7 pôles pour l'éclairage des équipements arrière

Options de sécurité

- Caméra de recul
- Dispositif anti-démarrage à clé de contact (Commande : Via clé de contact codée)

Peinture spéciale

- Peinture spéciale unicolore RAL - au lieu du rouge Weidemann
- Peinture spéciale RAL (plusieurs couleurs)

Divers

- Boîte à outils avec jeu d'outillage
- Sac Sécurité (triangle de signalisation / trousse de premier secours)
- Graissage centralisé entièrement automatique

Extension de la garantie

- Economy 24 mois (2500 h)
- Economy 36 mois (3000 h)
- Economy 48 mois (3500 h)
- Economy 60 mois (4000 h)
- Premium 24 mois (3000 h)
- Premium 36 mois (4000 h)
- Premium 48 mois (5000 h)
- Premium 60 mois (6000 h)

Dispositifs d'attelage et de dépannage

- Rétroviseur pour attelage de remorque
- Dispositif d'attelage 38 mm, automatique
- Attelage de manœuvre (non autorisé pour une utilisation de remorque !)
- Attelage de remorque à rotule K50
- Attelage de manœuvre + attelage de remorque à rotule K50
- Attelage de remorque automatique +attelage de remorque à rotule K50
- Attelage de remorque Auto-Hitch

Les illustrations, équipements et caractéristiques indiqués peuvent être différents du programme de livraison applicable à votre pays. Dans certains cas, des équipements spéciaux soumis à un supplément sont représentés sur les illustrations. Sous réserve de modifications.

Homologation comme tracteur

- Homologation comme tracteur CE (CoC) (International)
- Homologation comme tracteur CE (CoC) + confirmation de données pour l'Allemagne

Équipement conforme au code de la route

- confirmation des données