



4060

Cargadora sobre ruedas

Ficha técnica

■ Datos del motor estándar

Fabricante del motor	Rehiko
Modelo de motor	KDI 2504 TCR
No. de cilindros	4
Potencia del motor	55,4 kW
Potencia del motor	74,3 HP
Con número de revoluciones máx.	2.300 rpm
Cilindrada	151,46 in ³
Tipo de refrigerante	agua
Norma sobre emisiones	V
Postratamiento de gases de escape	DOC/DPF

■ Sistema eléctrico

Tensión de servicio	12 V
Batería	100 Ah
Generador	120 A

■ Pesos

Peso de servicio	12.699 - 13.404 lb
Fuerza de excavación (máx.)	5.950 daN
Fuerza de elevación (máx.)	4.190 daN
Carga de volteo con cuchara - máquina recta, tijera de elevación horizontal	7.099 - 7.606 lb
Carga de volteo con cuchara - máquina articulada, tijera de elevación horizontal	6.085 - 6.526 lb
Carga de volteo con cuchara; máquina recta, tijera de elevación en la posición inferior	9.326 - 9.987 lb
Carga de volteo con cuchara; máquina articulada, tijera de elevación en la posición inferior	8.025 - 8.598 lb
Carga de volteo con horquilla para palés - máquina recta, tijera de elevación horizontal	6.327 - 6.768 lb
Carga de volteo con horquilla para palés - máquina articulada, tijera de elevación horizontal	5.467 - 5.842 lb

Carga de vuelco con horquilla para palés; máquina recta, posición de transporte 7.363 - 7.848 lb

Carga de vuelco con horquilla para palés; máquina articulada, posición de transporte 6.371 - 6.812 lb

■ Cabina del conductor

Cabina del conductor	Cabina
----------------------	--------

■ Volúmenes

Capacidad del depósito de combustible	21,13 US gal
Capacidad del depósito de aceite hidráulico	8,45 US gal

■ Accionamiento

Tipo de accionamiento	ecDrive (Electronic Controlled Drive)
Transmisión	hidrostática con engranaje de distribución y eje articulado
Velocidades de marcha	2
Eje	PA 1422
Velocidad de desplazamiento estándar	0-12.43 mph
Velocidad de desplazamiento opción 1	0-18.64 mph
Freno de servicio	Freno de disco (opcional: freno multidisco)
Freno de estacionamiento	Freno de disco (opcional: freno multidisco)
Bloqueo diferencial	100 % en el eje delantero+ eje trasero

■ Sistema hidráulico

Presión de trabajo de la hidráulica de marcha (máx.)	7,252 lb/pulg ²
Caudal de la hidráulica de trabajo (máx.)	20.34 (25.10) gpm
Presión de trabajo de la hidráulica de trabajo (máx.)	3,408 lb/pulg ²

■ Cinemática

Tipo de cinemática	Z
Cilindro elevador	1

Las imágenes, el equipamiento y los datos que se muestran pueden diferir de la gama de productos actualmente disponible en su país. Puede que en determinadas circunstancias se muestren equipamientos opcionales sujetos a un recargo en el precio. Se reserva el derecho a realizar cualquier modificación.

Cilindro de volteo	1
Sistema de cambio rápido	Hidráulico

■ Dirección

Tipo de dirección	Unión articulada pendular hidráulica
Cilindro de dirección	1
Ángulo de oscilación	± 10 grado

■ Valores característicos del ruido

Nivel de potencia acústica medio LwA (cabina)	99,8 dB(A)
Nivel de potencia acústica garantizado LwA (cabina)	101 dB(A)
Nivel de presión acústica indicado LpA (cabina)	71 dB(A)

■ Otra información

DPF = filtro de partículas diésel
 DOC = catalizador de oxidación diésel
 SCR = reducción catalítica selectiva (por sus siglas en inglés)
 Cálculo de la carga de volteo según ISO 14397

Dimensiones

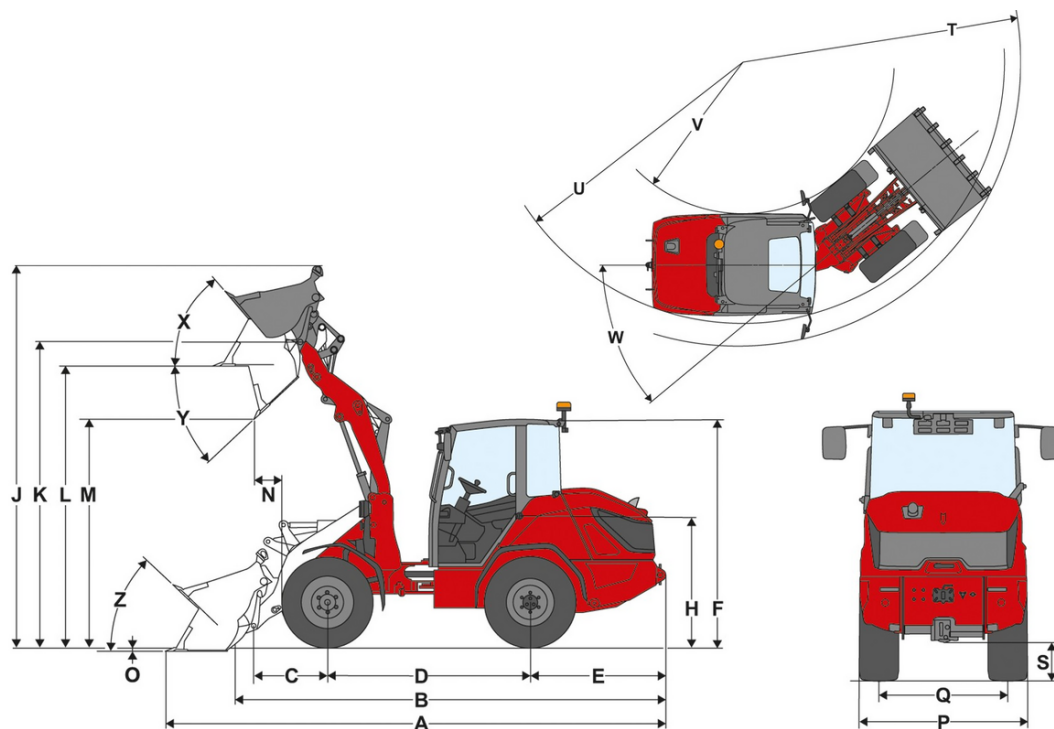

A	Longitud total	240,7 in
B	Longitud total sin cuchara	207,7 in
C	Punto de giro de cuchara (hasta el centro del eje)	60,2 in
D	Distancia entre ruedas	84,6 in
E	Saliente posterior	56,5 in
F	Altura con cabina	99,8 in
H	Altura del asiento	59,4 in
J	Altura de trabajo total	180,3 in
K	Punto de giro de cuchara (altura de elevación máxima)	145,7 in
L	Altura útil de descarga	135,8 in
M	Altura de descarga	110,8 in
N	Alcance (con M)	41,9 in
O	Profundidad de excavación	3,1 in
P	Anchura total	69,7 in
Q	Anchura de la oruga	53,5 in
S	Altura libre sobre el suelo	15,4 in
T	Radio máximo exterior	182,9 in
U	Radio de giro borde exterior	157,1 in
V	Radio interno	82,7 in
W	Ángulo unión articulada	40 °
X	Ángulo de retroceso con altura de elevación máxima	63 °
Y	Ángulo de vaciado	45 °
Z	Ángulo de retroceso en el suelo	47 °