



## T4512

### Teleskooppikuormaajat

#### ■ Moottorin tiedot, vakio

Moottorin valmistaja	Yanmar
Moottorin tyyppi	3TNV80FT
Sylinterit	3
Moottorin teho	18,4 kW
Moottorin teho	25 hv
enimmäiskierrosluvulla	2.600 r/min
Iskutilavuus	1.226 cm <sup>3</sup>
Jäähdytysaineen tyyppi	vesi
Pakokaasustandardi	V
Pakokaasun jälkikäsitely	-
Keskimääräinen äänenvoimakkuuden taso LwA (ohjaamo)	93,5 dB(A)
Taattu äänenvoimakkuuden taso LwA (ohjaamo)	94 dB(A)
Ilmoitettu äänenpaineen taso LpA (ohjaamo)	78 dB(A)

#### ■ Moottorin tiedot, vaihtoehto 1

Moottorin valmistaja	Yanmar
Moottorin tyyppi	3TNV86CHT
Sylinterit	3
Moottorin teho	33,3 kW
Moottorin teho	45,3 hv
enimmäiskierrosluvulla	2.600 r/min
Iskutilavuus	1.568 cm <sup>3</sup>
Jäähdytysaineen tyyppi	vesi
Pakokaasustandardi	V
Pakokaasun jälkikäsitely	DOC/DPF
Keskimääräinen äänenvoimakkuuden taso LwA (ohjaamo)	94,1 dB(A)
Taattu äänenvoimakkuuden taso LwA (ohjaamo)	95 dB(A)
Ilmoitettu äänenpaineen taso LpA (ohjaamo)	78 dB(A)

#### ■ Sähkölaitteet

Käyttöjännite	12 V
Akku	77 Ah

Laturi	80 A
--------	------

#### ■ Painot

Hyötykuorma (enint.)	1.250 kg
Käyttöpaino	2.750 - 2.900 kg

#### ■ Ohjaamo

Ohjaamo	Ohjaamo
---------	---------

#### ■ Täyttömäärät

Polttoainesäiliön tilavuus	33 l
Hydrauliikkaöljysäiliön tilavuus	36 l

#### ■ Käyttövoima

Käyttötapa	ecDrive (Electronic Controlled Drive)
Voimansiirto	hydrostaattisesti jakovaihteiston ja vetoakselin kautta
Ajonopeudet	2
Akseli	PAL 1155
Ajonopeus, vakio	0-20 km/h
Ajonopeus, vaihtoehto 1	0-30 km/h
Käyttöjarru	Hydrauliset levyjarrut etuakselissa vaikuttaen taka-akseliin vetoakselin kautta Sähköhydraulinen jarru, jossa on jousiakku etuakselissa ja joka vaikuttaa taka-akseliin vetoakselin kautta
Pysäköintijarru	
Tasauspyörästön lukitus	100% etuakseli + taka-akseli

#### ■ Hydrauliikkajärjestelmä

Ajohydrauliikan työpaine (enint.)	380 bar
Työhydrauliikan tuotto (enint.)	36,4 (41,6-70) l/min
Työhydrauliikan työpaine (enint.)	220 bar

#### ■ Kinematiikka

Iskusylinteri	1
Kallistussylinteri	1
Pikavaihtojärjestelmä	mekaaninen (hydraulinen)

#### ■ Ohjaus

Ohjaustapa	Hydraulinen nelipyöräohjaus ääriasentosynkronoinnilla
------------	---

Ohjaussylinteri	2
Suurin ohjauskulma	2x38 aste
Taka-akselin heilahduskulma	± 7 aste

#### ■ Lisätietoja

DPF = Dieselhiukkassuodatin  
DOC = Dieselhapetuskatalysaattori  
SCR = Selektiivinen katalyyttinen pelkistäminen

# Mitat

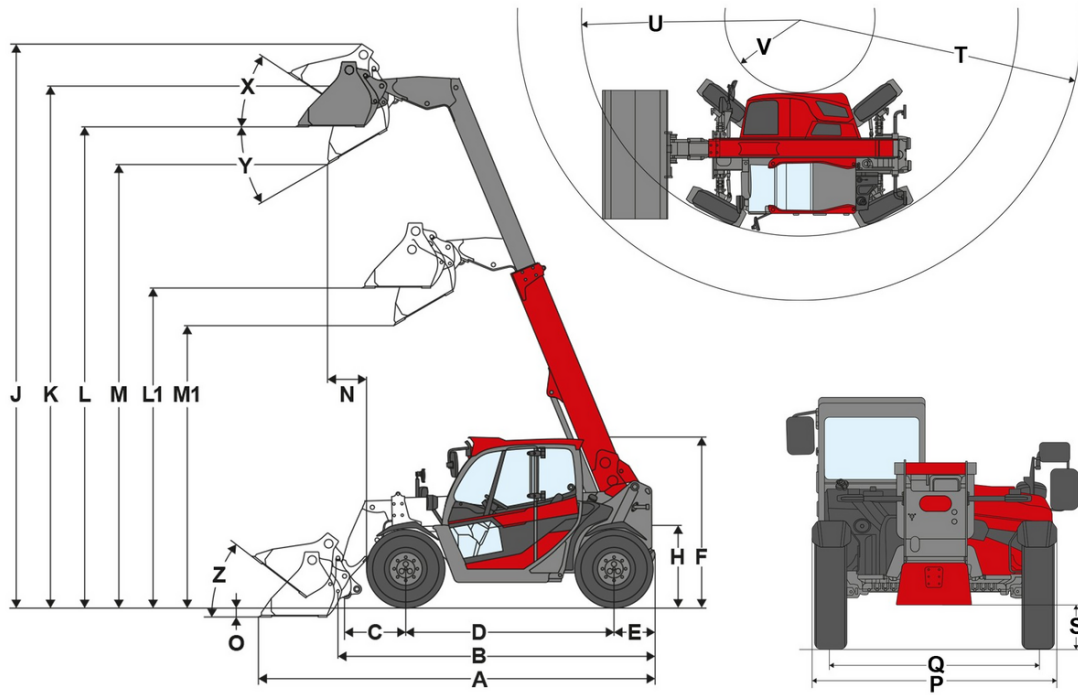

	Vakiovarusteet	10.0/75-15.3 AS ET-40 Starcoo
<b>A</b>	Total length	3.944 mm
<b>B</b>	Total length without bucket	2.991 mm
<b>C</b>	Bucket pivot point (to center of axle)	450 mm
<b>D</b>	Wheel base	1.922 mm
<b>E</b>	Rear overhang	427 mm
<b>F</b>	Height with cab lowered	
	Height with cab	1.995 mm
	Height with cab raised	
<b>H</b>	Seat height	978 mm
<b>J</b>	Total working height	5.280 mm
<b>K</b>	Bucket pivot point (max. lift height)	4.537 mm
<b>L1</b>	Load-over height telescopic arm retracted	2.949 mm
<b>L</b>	Load-over height telescopic arm extended	4.163 mm
<b>M1</b>	Dumping height telescopic arm retracted	2.415 mm
<b>M</b>	Dumping height telescopic arm extended	3.630 mm
<b>N</b>	Reach (at M)	557 mm
<b>O</b>	Digging depth	91 mm
<b>P</b>	Total width	1.564 mm
<b>Q</b>	Track width	1.245 mm
<b>S</b>	Ground clearance	294 mm
<b>T</b>	Maximum radius	3.506 mm
<b>U</b>	Radius on the outer edge	2.695 mm
<b>V</b>	Inner radius	951 mm
<b>X</b>	Rollback angle at max. lift height	52 °
<b>Y</b>	Dumping angle	31 °
<b>Z</b>	Rollback angle on ground	44 °

# Vakiovarusteet

## Moottori

- Yanmar 3 TNV 80 FT, 18,4 kW / 25 hv, EU-luokka V

## Renkaat

- 255 / 75 - 15.3 (10.0/75-15.3) Starco AS ET-40, profiili AS, leveys 1560 mm, korkeus 1995 mm

## Ohjausjärjestelmä

- Hydraulinen nelipyöräohjaus, jossa pääteasennon synkronointi
- Suurin ohjauskulma 2 x 38°
- Taka-akselin heilahduskulma ± 7°
- Ohjaussylinterit: 2

## Ohjaamo

- Ohjaamo, jossa lämmitys ja tuuletus, ROPS-/FOPS-hyväksytyt, oikealla puolella VSG-turvalasi
- Pyyhkimet edessä, katolla ja takana
- Lämmitettävä takalasi
- Kallistuksen näyttö
- Käsinoja, jossa säilytyslokero
- Aurinkosuojaverho
- Pullonpidike
- Säilytysverkko

## Kuljettajan istuin

- Mukavuusistuin turvavyöllä

## Valaistus

- LED Basic -työskentelyvalonheittimet (1 000 lm) ohjaamossa, 1 edessä, 1 takana

## Voimansiirto

- Akseli: Planeettaohjausakseli PAL1165
- Voimansiirto: Hydrostaattinen neliveto, sähköisesti ohjattu, ecDrive (Electronic Controlled Drive)
- Ajotilat: Auto-tila, ECO-tila (moottorin kierrosnopeutta lasketaan, kun asetettu nopeus saavutetaan)
- Nopeus: 20 km/h
- Vaihteet: 2 | 7 km/h / 20 km/h (valinnainen 30 km/h)
- Käyttöjarru: Hydraulikäyttöinen levyjarru etuakselissa, vaikuttaa taka-akseliin nivelakselin kautta
- Seisontajarru: Sähköhydraulinen jousijarru etuakselissa, vaikuttaa taka-akseliin nivelakselin kautta, sis. Auto-hold-toiminnon

## Lastauslaite

- Teleskooppivarren nostokorkeus 4537 mm
- Pikavaihtojärjestelmä (Weidemann MV/TH - C), mekaaninen
- Nostosylinterit: 1
- Kallistussylinterit: 1

## Hydrauliikka

- Mekaanisesti esiohjattu ohjaussauva ajosuunnan kytkimellä ja teleskooppitoiminnolla
- 3. ohjauspiiri edessä vivulla, Flatface-liitännät koko 2
- vls (Vertical Lift System)
- Hydraulioljyn jäähdytin

## Muu

- Peruutusvaroitussjärjestelmä (äänellä)

## EquipCare (telematiikka)

- EquipCare 36 kuukautta (sis. App & Managerin)

# Valinnaiset varusteet

## Ohjaamo

- Tuulilasin suoja-äleikkö, irrotettava
- Keinonahkaistuin, ilmajousitus, MSG75
- Kangasistuin, ilmajousitus, MSG75

- Kangasistuvin, ilmajousitus, istuinlämmitys, MSG75
- Ilmastointilaite
- DAB+-radiovalmius (antenni, kaiutin)
- DAB+-radio
- Pistorasiat, 2 x USB / 3-napainen
- Säädettävä ohjauspylväs (kallistus ja korkeus)

#### Valaistus

- Saksan StVZO-lain mukainen valaistus
- Saksan StVZO-lain mukainen LED-valaistus
- LED-työskentelyvalonheittimet (1 000 lm) ohjaamon katossa, 2 edessä, 1 takana
- LED Performance -työskentelyvalonheittimet (2 000 lm) katossa, 2 edessä, 2 takana
- LED-työskentelyvalonheitin (1 000 lm) teleskooppivarressa, 1 edessä
- LED Performance -työskentelyvalonheitin (2 000 lm) teleskooppivarressa, 1 edessä
- LED-majakkaavalo (keltainen), paikallisia määryksiä on noudatettava!

#### Rekisteröinti ja tieliikennekäyttö

- Erillinen käyttöluva < 25 km/h
- Erillinen käyttöluva > 25 km/h
- Pieni rekisterikilven pidike edessä ja takana
- Varoitusmerkinnät, paikallisia määryksiä on noudatettava!

#### Voimansiirto ja akselit

- Dieselmoottori Yanmar 3TNV86, 33,3 kW / 45,3 hv (käyttölämpötila -15...+45 °!), stage V
- Käsikaasu
- Moottorin lämmitys (jäähdytysvesi) + hydraulioöljyn lämmitys 230 V
- Esilämmitys: jäähdytysvesi, hydraulikkaöljy, 230 V, pistokkeen tyyppi J (käyttömaa Sveitsi)
- Suuntaa vaihtava tuuletin

#### Akselit

- Planeetta-akseli PAL1165, hydrostaattinen keskipaineneliveto, tasauspyörästön lukitus 100 %

#### Ajotilat

- Ajotilat Auto / Eco / työlaitteet
- Ajotilat Auto / Eco / M-Drive

#### Ajonopeus

- Proportionaalinen nopeudenrajoitin (ryömintämekanismi)
- 30 km/h (ajonopeuden lisäys)
- Ohjaustapojen säätö

#### Renkaat

- 31 x 15.50 - 15 BKT TR 313 ET0, profiili AS, leveys 1560 mm, korkeus 1992 mm
- 400 / 50 - 15 (31x15.5-15) Starco AS ET0, profiili AS, leveys 1560 mm, korkeus 1997 mm
- 270 / 65 - 16.5 (10-16.5) Kenda Power Grip ET-40, profiili EM, leveys 1560 mm, korkeus 2000 mm
- 400 / 50 - 15 Starco Turf Tech ET0, nurmikkoprofiili, leveys 1560 mm, korkeus 1995 mm
- 270 / 65 - 16.5 (10-16.5) Kenda Rock Grip ET-40, profiili SureTrax, leveys 1560 mm, korkeus {2000 mm}
- 315 / 55 R 16 Continental MPT81 ET-30, profiili MPT81, leveys 1560 mm, korkeus 1990 mm

#### Lastauslaite

- Weidemann HV/TH - C (hydraulinen)
- Weidemann HV/TH - C - ECS (hydraulinen – easy coupler system)
- Euro (hydraulinen – ISO23206 EURO HV) (sis. kaksi SVK-liitintä koko 3)
- SkidSteer (hydraulinen – SAEJ2513 SSL HV)
- SMS HV (hydraulinen)
- Kramer HV/TH - C (hydraulinen)

#### Hydrauliikka

- Shell PANOLIN S4 HLP Synth 46 (biohydrauliikkaöljy)

#### Hydrauliikka edessä

- 3. ohjauspiiri vivulla (kaksi Flatface-liitintä koko 2) sis. ohjausvivun lukituksen, yksinkertainen
- 3. ohjauspiiri, proportionaalinen, sis. kestotoiminnon katkaisimella ja proportionaalisen teleskooppitoiminnon, käyttö ohjaussauvan etummaisella käyttöpyörällä
- High Flow -teohydrauliikka, yksitoiminen (70 l/min), (kaksi liitintä, 1 Flatface koko 4A, pistoke / 1 Flatface koko 4A, muhvi), käyttö katkaisimella (0-1) + 3. ohjauspiirin vivulla
- Paineeton paluu edessä (1 Flatface koko 3, pistoke) sis. vuotoöljyjohdon (1 Flatface koko 2, pistoke)
- Faster-pikaliiittimet 2-kertaiset – koneen puolella
- Faster-pikaliiittimet 2-kertaiset – kuormaajan puolella + työlaitteen puolella
- Faster-pikaliiittimet 2 x 2-kertaiset – koneen puolella
- Faster-pikaliiittimet 2 x 2-kertaiset – koneen puolella + työlaitteen puolella

- Vaihtoventtiili, etu, 3. ohjauspiiri (3. ohjauspiiri, 4 Flatface-liitintä koko 2)
- Teleskooppivarressa edessä olevan 3. ohjauspiirin paineenalennus

#### **Hydrauliikka takana**

- Hydrauliikkaliitintä takana, kaksitoiminen vaihtoventtiin kautta (kaksi SVK-liitintä koko 3), (3. ohjauspiiri edessä tai takana), käyttö: katkaisimella (0-1) + 3. ohjauspiiri
- Hydrauliikkaliitintä takana kaksitoiminen (kaksi SVK-liitintä koko 3), sis. erillisen ohjausventtiin, käyttö: katkaisimella (1-0-2)

#### **Sähköliitännät edessä**

- Edessä 13-napainen pistorasia (2 sähkötoimintoa E1/E2 ja valaistus)
- Edessä 13-napainen pistorasia (2 sähkötoimintoa E1/E2 ja valaistus)
- Edessä 13-napainen pistorasia (2 sähkötoimintoa E1/E2 ja valaistus)
- Edessä 13-napainen pistorasia (2 sähkötoimintoa E1/E2 ja valaistus)

#### **Sähköliitännät takana**

- Takana 3-napainen pistorasia (2 sähkötoimintoa E3/E4, kytkettävissä etupistorasiaan)
- Pistorasia takana, 7-napainen, taakse kiinnitettyjen työlaitteiden valaistus
- Akun päävirtakytkin, 2 kytkentäpiiriä (sähköverkon ja generaattorin erottaminen akusta kahta kytkentäreittiä käyttämällä)

#### **Turvallisuusvaihtoehdot**

- Ajonestolukitus, virta-avain (käyttö koodatulla virta-avaimella)

#### **Kustomoitu ulkoväri**

- Erikoismaalaus, RAL, yksivärinen – Weidemann-punaisen sijasta
- RAL-erikoismaalaus, monivärinen

#### **Muu**

- Työkalulaatikko sis. työkalusarjan ja käsikäyttöisen rasvapuristimen
- Häätäpakkaus (varoituskolmio / ensiapulaukku)
- Täysin automaattinen keskusvoitelujärjestelmä

#### **Takuun pidennys**

- Economy 24 kuukautta (2 500 h)
- Economy 36 kuukautta (3 000 h)
- Economy 48 kuukautta (3 500 h)
- Economy 60 kuukautta (4 000 h)
- Premium 24 kuukautta (3 000 h)
- Premium 36 kuukautta (4 000 h)
- Premium 48 kuukautta (5 000 h)
- Premium 60 kuukautta (6 000 h)

#### **Perävaunu ja kunnostuslaitteisto**

- Itselukittuva kytkin (Ei sallittu perävaunun käytön yhteydessä!)
- Hinauskytkentä (Ei sallittu perävaunun käytön yhteydessä!)
- Vetokoukku, kuulapää K50
- Vetokoukku 38 mm, automaattinen
- Hinauskytkentä + vetokoukku, kuulapää K50
- Vetokoukku, automaattinen + vetokoukku, kuulapää K50

#### **Itseliikkuvat työkoneet varustettuna vetokoukulla**

- Vetokoukku 38 mm, automaattinen