



DV90

Dual View-Dumper

Drehung für Sicherheit.

Mehr Beinfreiheit und Ausstiegsmöglichkeit in beide Sitzrichtungen ermöglichen einen noch sicheren und effizienteren Einsatz der Maschine. Bis zu 9 Tonnen Nutzlast bieten nicht nur viel Materialumschlag pro Fahrt, sondern werden auch optional von einem Power-Motor unterstützt, was die Zugkraft und Leistung merklich erhöht. Zusätzliche Sicherheitsfeatures komplettieren die Leistung: Hill-Hold-Funktion, Sitzgurtüberwachung und viele weitere Highlights denken schon mit, bevor was passieren kann.

Highlights

- Drehbarer Fahrersitz mit viel Beinfreiheit
- Sitzgurtüberwachung mit Startfreigabe
- Klappbare Armlehne für beidseitigen Ein- und Ausstieg
- Power-Variante
- Active Sense Control

Technische Daten

Hydraulik

Arbeitsdruck Hydraulik	240,0 bar
Hydraulikpumpe	ZRP
Fördermenge	73,0 l/min
Tankinhalt	48,0 l

Mechanische Leistungsangaben

Nenn Drehzahl	2.300,0 1/min
Fahrgeschwindigkeit	25,0 km/h

Mechanische Angaben

Länge	4.622,0 mm
Breite	2.420,0 mm
Höhe	3.483,0 mm
Nutzlast	9.000,0 kg
Mulde	Frontkipmulde
Muldeninhalt gestrichen	3.750,0 l
Muldeninhalt gehäuft	4.600,0 l
Muldeninhalt Wassermaß	2.400,0 l
Pendelwinkel max.	11,0 °
Betriebsgewicht (min.-max.)	4.852,0 - 5.101,0 kg

Verbrennungsmotor

Kühlung	Wasserkühlung
---------	---------------

Motortyp	Dieselmotor
Zylinder	4,0
Hubraum	2.924,0 cm ³
Kraftstofftyp	HVO EN15940
Tankinhalt	60,0 l
Nennleistung	55,4 kW
Nenn Drehzahl	2.300,0 1/min
Drehmoment max.	260,0 Nm
Drehzahl (Drehmoment max.)	1.600,0 1/min
Abgasgrenzwerte	EU Stage V
Motorhersteller	Deutz
Motorbezeichnung	TD2.9 L4

Umweltkenndaten

Schalleistung LWA, garantiert	101,0 dB(A)
-------------------------------	-------------

Fahrwerk

Wenderadius	6.620,0 mm
Knickwinkel	28,0 °
Hydraulikpumpe	Axialkolbenpumpe
Fördermenge	123,0 l/min

Transport und Lagerung

Transportgewicht	4.545,0 kg
------------------	------------

Verfügbare Motoren

■ 100 kW Turbodieselmotor (Stufe 5)

Motortyp	Dieselmotor
Nennleistung	100 kW
Nenndrehzahl	2.300 1/min
Starterbatterie Spannung	12 V
Motorhersteller	Deutz
Motorbezeichnung	TCD3.6 L4

■ 55,4 kW Dieselmotor (Stufe 5)

Kühlung	Wasserkühlung
Motortyp	Dieselmotor
Verbrennungsverfahren	viertakt
Zylinder	4
Hubraum	2.924 cm ³
Leistung max.	55,4 kW
Drehzahl (Leistung max.)	2.300 1/min
Motorhersteller	Deutz
Motorbezeichnung	TCD 2,9 L4
Lichtmaschine	12V DC - 95A

Abmessungen

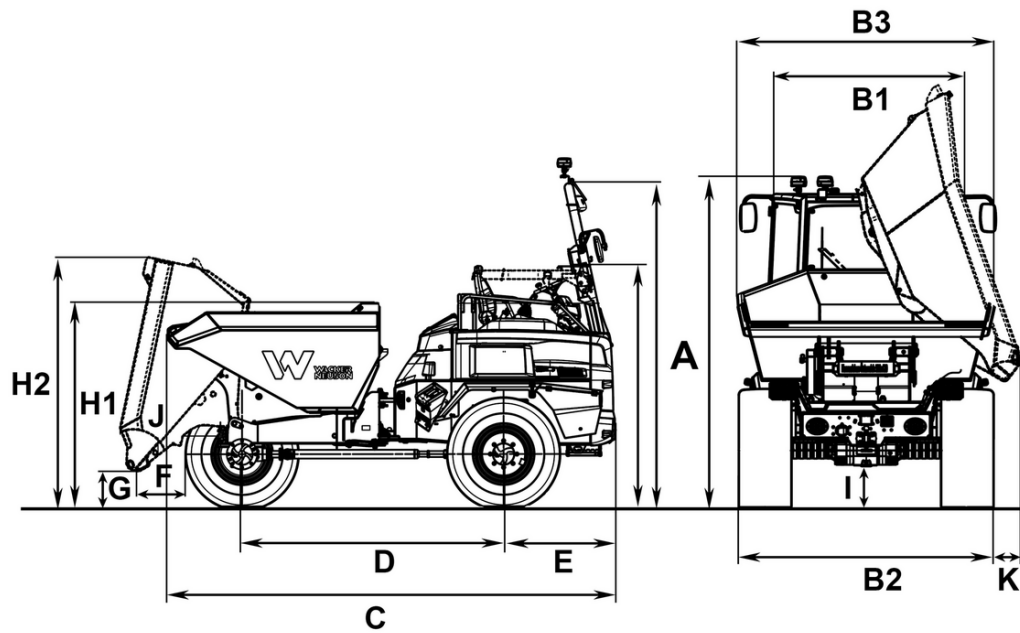

		Frontkipmulde	Drehkipmulde
A	Höhe ROPS	3.483 mm	3.483 mm
	Höhe ROPS mit Rundumkennleuchte	3.593 mm	3.593 mm
A	Höhe ROPS gekippt	2.473 mm	2.473 mm
	Höhe mit Kabine	2.974 mm	2.974 mm
A	Höhe Kabine mit Rundumkennleuchte	3.139 mm	3.139 mm
B1	Breite Kabine	1.629 mm	1.629 mm
B2	Breite Fahrzeug	2.420 mm	2.420 mm
B3	Breite Mulde	2.486 mm	2.453 mm
C	Gesamtlänge ROPS	4.622 mm	4.891 mm
	Gesamtlänge Kabine	4.622 mm	4.891 mm
D	Radstand	2.700 mm	2.700 mm
E	Hecküberhang	1.157 mm	1.157 mm
F	Ausschüttweite	674 mm	553 mm
G	Ausschütthöhe max.	365 mm	1.202 mm
H1	Muldenhöhe	2.099 mm	2.290 mm
H2	Muldenhöhe gekippt	2.573 mm	4.010 mm
I	Bodenfreiheit	390 mm	390 mm
J	Auskipwinkel	49 mm	40 mm
K	Ausschüttweite seitlich		249 mm