



## 2080T

### Teleskophyllæsser

#### Tekniske data

##### ■ Motordata standard

Motorproducent	Deutz
Motortype	TD 2.9 L4 S5
Cylinder	4
Motoreffekt	45 kW
Motoreffekt	61 hk
ved maks. omdrejningstal	2.300 o/min
Slagvolumen	2.900 cm <sup>3</sup>
Kølemiddeltype	vand
Emissionsklasse	V
Efterbehandling af udstødningsgas	DOC/DPF
Gennemsnitligt lydeffektniveau LwA (kabine)	98,8 dB(A)
Garanteret lydeffektniveau LwA (kabine)	100 dB(A)
Angivet lydtryksniveau LpA (kabine)	74 dB(A)

##### ■ Motordata option 1

Motorproducent	Deutz
Motortype	TCD 2.9 L4 S5
Cylinder	4
Motoreffekt	55,4 kW
Motoreffekt	75 hk
ved maks. omdrejningstal	2.300 o/min
Slagvolumen	2.900 cm <sup>3</sup>
Kølemiddeltype	vand/ladeluft
Emissionsklasse	V
Efterbehandling af udstødningsgas	DOC/DPF
Gennemsnitligt lydeffektniveau LwA (kabine)	100 dB(A)
Garanteret lydeffektniveau LwA (kabine)	101 dB(A)
Angivet lydtryksniveau LpA (kabine)	77 dB(A)

##### ■ Elektrisk system

Driftsspænding	12 V
----------------	------

Batteri	100 Ah
Dynamo	95 A

##### ■ Vægt

Driftsvægt	4.600 kg
Tippelast med skovl - maskine lige, mast vandret	2.714 kg
Tippelast med skovl - maskine med knæk, mast vandret	2.260 kg
Tippelast med skovl - maskine lige (udkørt)	1.562 kg
Tippelast med skovl - maskine med knæk (udkørt)	1.295 kg
Tippelast med pallegaffel - maskine lige, mast vandret	2.383 kg
Tippelast med pallegaffel - maskine med knæk, mast vandret	1.999 kg
Tippelast med pallegaffel - maskine lige (udkørt)	1.455 kg
Tippelast med pallegaffel - maskine med knæk (udkørt)	1.213 kg

##### ■ Førerkabine

Førerkabine	Kabine
-------------	--------

##### ■ Fyldmængder

Tankindhold brændstof	75 l
Tankindhold hydraulikolie	50 l

##### ■ Drev

Drevtype	hydrostatisk
Køredrev	Kardanaksel
Køretrin	2
Aksel	PA 1200
Kørehastighed standard	0-20 km/h
Kørehastighed option 1	0-28 km/h
Driftsbremse	Hydrostatisk køredrev på alle fire hjul (slidfrit)
Parkeringsbremse	Drifts- og parkeringsbremse i transmissionen på alle fire hjul
Differentiallås	100 % foraksel + bagaksel

##### ■ Hydraulikanlæg

Kørehydraulik arbejdstryk (maks.)	450 bar
-----------------------------------	---------

Arbejdshydraulik transportmængde (maks.) 57,5 (74) l/min

Arbejdshydraulik arbejdstryk (maks.) 235 bar

#### ■ Kinematik

Løftecylinder 1

Tipcylinder 1

Hurtigt skifte system hydraulisk

#### ■ Styring

Styringstype Hydraulisk knæk-pendulstyring

Styre-cylinder 1

Pendulvinkel  $\pm 12$  grad

#### ■ Andre oplysninger

FSD = førertag  
DPF = dieselpartikelfilter  
DOC = dieseloxidationskatalysator  
SCR = selektiv katalytisk reduktion  
Vippelastberegning i henhold til ISO 14397

## Dimensioner

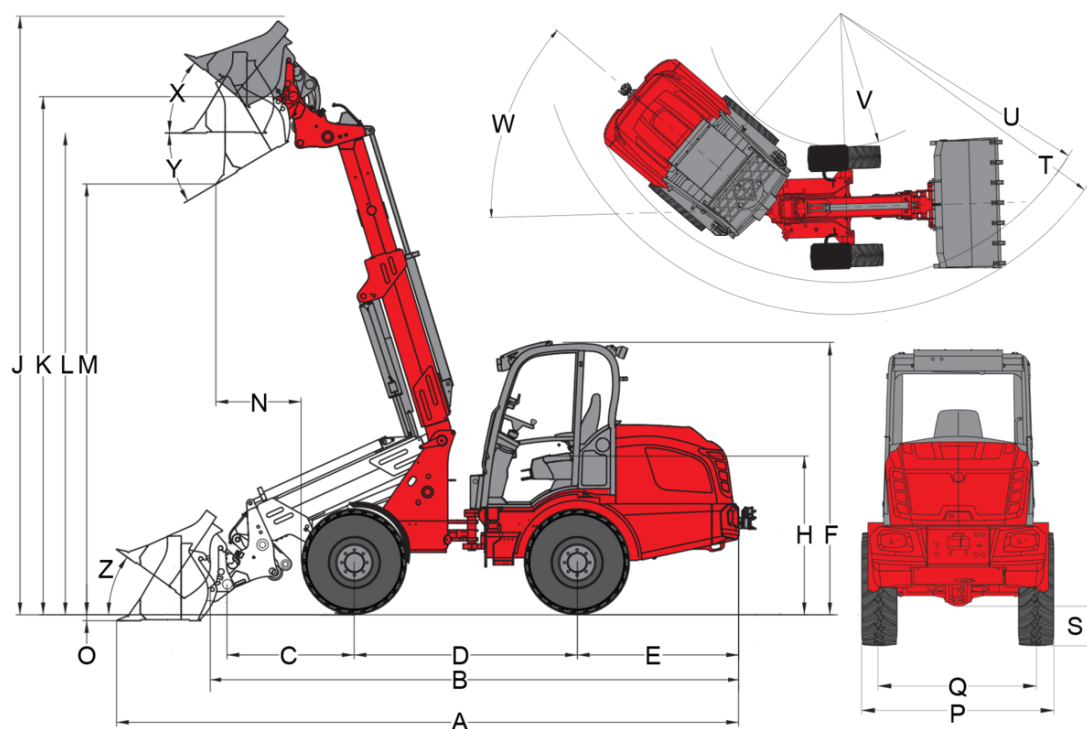

### Teleskoparm (Z-kinematik)

	Standardudstyr	11.5/80 - 15.3 AS ET40
<b>A</b>	Samlet længde	5.500 mm
<b>B</b>	Samlet længde uden skovl	4.190 mm
<b>C</b>	Skovlmdrejningspunkt (til akselmidtpunkt)	680 mm
<b>D</b>	Akselafstand	2.050 mm
<b>E</b>	Bagudhæng	1.420 mm
<b>F</b>	Højde med lavt sikkerhedstag	
	Højde med højt sikkerhedstag	
	Højde med lav kabine	2.360 mm
	Højde med høj kabine	2.540 mm
	Højde med kabine	
<b>H</b>	Sædehøjde	1.430 mm
<b>J</b>	Samlet arbejds højde	5.080 mm
<b>K</b>	Skovlmdrejningspunkt (maks. løftehøjde)	4.290 mm
<b>L1</b>	Overlæsningshøjde teleskoparm indkørt	
<b>L</b>	Overlæsningshøjde teleskoparm udkørt	3.940 mm
	Overlæsningshøjde	
<b>M1</b>	Tiphøjde teleskoparm indkørt	
<b>M</b>	Tiphøjde	
	Tiphøjde teleskoparm udkørt	3.400 mm
<b>N</b>	Rækkevidde (ved M)	890 mm
<b>O</b>	Skrabedybde	150 mm
<b>P</b>	Samlet bredde	1.410 mm
<b>Q</b>	Sporvidde	1.120 mm
<b>S</b>	Frihøjde	300 mm
<b>T</b>	Radius maksimalt	3.830 mm
<b>U</b>	Radius på udvendig kant	3.320 mm
<b>V</b>	Indvendig radius	1.730 mm
<b>W</b>	Knækvinkel	45 °
<b>X</b>	Returrullevinkel ved maks. løftehøjde	40 °
<b>Y</b>	Udtipningsvinkel	33 °
<b>Z</b>	Returrullevinkel på jorden	32 °

## Standardudstyr

### Motor

- Deutz TD 2.9 L4 S5, 45 kW / 61 PS, stage V

### Dæk

- 11.5/80 - 15.3 AS ET40, Profil AS, Bredde 1.410 mm

### Styring

- Hydraulisk knæk-pendulstyring, pendulvinkel  $\pm 12^\circ$
- Styrecylinder: 1

### Drev

- Hydrostatisk firehjulstræk, køreretning vælges via Joystick
- Driftsbremse: Hydrostatisk køredrev på alle 4 hjul (slidfrit)
- Central drifts- og parkeringsbremse i transmissionen på alle 4 hjul
- 100% elektrisk-hydraulisk differentialsperre kan kobles til ved for- og bagaksel

### Hydraulik

- 3. Styrekreds foran elektrisk proportional via joystick, inkl. dobbelt stop
- Hydraulikoliekøler
- Trykløst returløb foran
- Flydeindstilling for løftecylinder
- Dæmpning i den teleskopiske cylinder (på begge sider)

### Førerplads

- 2-dørs komfortkabine, lavt
- Komfortkabine med varme og ventilation
- kan vippe til siden
- ROPS / FOPS-testet
- Komfortsæde med sikkerhedssele, fuldt fjedret, vægt-, ryglæns- og længdeindstilling
- Hydraulisk styret joystick med betjening af køreretning og integreret knap til differentialsperre og proportional teleskopfunktion
- Arbejdslygter 2 foran og 2 bag
- Driftstimetæller
- Brændstofindikator
- Justerbart rat

### Andet

- Værktøjskasse bag i køretojet
- Belysningsanlæg i henhold til StVZO
- Stikdåse foran 3-polet til dobbelt funktion (1. funktion tastende, 2. funktion låsende)
- Selvindstillelig kobling

### Læssesystem

- Bremsesænkeventil (rørbrudssikring på løfte- og tipcylinder)

### Belysning

- Weidemann hydraulisk

### EquipCare (telematik)

- EquipCare 36 måneder (inkl. app & Manager)

## Ekstraudstyr

### Førerplads

- Kabine komfort med 2 døre høj
- Opbevaringsrum med flaskeholder (til venstre under førersæde)
- Radioforberedelse DAB+ (antenne, højttaler)
- Radio DAB + komplet
- Klimaanlæg
- Kabinestikdåse 230 V (tilslutningskapacitet maks. 2000 W), (funktion kun ved tilsluttet motorforvarmer ved 230 V-nettilslutning)

## Førersæde

- Sæde, stof; sædevarme (MSG 85)
- Sæde, stof; luftaffjedring (MSG 95AL/722)
- Sæde, stof; luftaffjedring; sædevarme (MSG 95AL/732)

## Belysning

- LED-arbejdslygter, 2 foran, 2 bagest
- Rotorblink (gult), (national lovgivning skal overholdes)

## Udstyr i henhold til StVZO

- Særlig godkendelseserklæring < 25 km/t
- Særlig godkendelseserklæring > 25 km/t
- Nummerpladeholder

## Motor

- Turbo dieselmotor Deutz / TCD 2.9 L4 S5 DPF / 55,4 kW (75 hk) / emissionsklasse: Trin V
- Håndspeeder
- Motorforvarmer (kølevand)
- Forvarmning af hydraulikolie 230 V

## Drev & aksler

- 28 km/t (hastighedsforøgelse)
- Håndbetjent krybegear (til langsom kørsel)

## Dæk

- 15.0/55-17 AS ET0, Profil AS, Bredde 1600 mm
- 15.0/55-17 AS ET-40, Profil AS, Bredde 1660 mm
- 425/55 R 17 AS ET-40 Alliance 570, Profil AS, Bredde 1700 mm
- 15.5/55 R 18 EM ET0, Profil EM, Bredde 1570 mm
- 33x15.50-15 RP ET-37, profil græsesprofil, bredde 1680 mm
- 12-16.5 Sure Trax ET0 BKT, Profil SureTrax, Bredde 1530 mm

## Vandpåfyldning

- Vandpåfyldningsventil uden påfyldning (forhjul)
- Vandpåfyldningsventil uden påfyldning (baghjul)
- Vandpåfyldningsventil uden påfyldning (for- og baghjul)
- Vandpåfyldningsventil med påfyldning (forhjul)
- Vandpåfyldningsventil med påfyldning (baghjul)
- Vandpåfyldningsventil med påfyldning (for- og baghjul)

## Læssesystem

- Lastarmsdæmpning

## Hurtigskiftplader

- Euro hydraulisk
- Mattbro hydraulisk
- Kramer hydraulisk
- Volvo TPV hydraulisk
- SMS hydraulisk

## Hydraulik foran

- Arbejdshydraulik (74 l/min) stor pumpe
- Omskifterventil foran ved 3. styrekreds (3. styrekreds med 4 tilslutninger), (Betjening: valg via kontakt (0 - 1))
- Hurtigkobling 4-dobbelt faster - på maskine
- Hurtigkobling 4-dobbelt faster - på redskab
- Hydraulikoliekøler ekstra

## Hydraulik bagest

- Trykløst returløb bag
- En hydrauliktilslutning bag, dobbeltvirkende over omskifterventil (l/min. som 3. styrekreds foran), (3. styrekreds foran eller bag), (Betjening: via kontakt (0 - 1) på joystick konsol + 3. styrekreds).
- En hydrauliktilslutning bag (51 l/min) dobbeltvirkende (to koblinger) inkl. separat styreventil (Betjening: Via kontakt (1 - 0 - 2) på joystick konsol)
- To hydrauliktilslutninger bag (51 l/min) dobbeltvirkende (fire koblinger) inkl. separat styreventil, (Betjening: 1 dobbelt tilslutning via kontakt (1 - 0 - 2), 1 dobbelt tilslutning via knapper (1 - 0 - 2)), (Tilslutninger kan betjenes samtidigt)

## Biohydraulikolie

- Shell PANOLIN S4 HLP Synth 46 (biohydraulikolie)

## Elektriske tilslutninger foran

- 3-polet stikdåse foran til dobbelt funktion (betjening: Via 2 knapper på joysticket; 1. funktion låsende, 2. funktion tastende)
- 3-polet stikdåse foran til dobbelt funktion (betjening: Via 2 knapper på joysticket; 1. funktion tastende, 2. funktion tastende)
- 3-polet stikdåse foran til dobbelt funktion (betjening: Via 2 knapper på joysticket; 1. funktion låsende, 2. funktion låsende)

## Elektriske tilslutninger bagest

- 7-polet stikdåse bagest til belysning af bagmonterede redskaber
- Stikdåse bag, 3-benet (Betjening: Via kontakt (1 - 0 - 2) på joystick konsol)

## Ekstra vægt

- Ballastvægt bundplade (122 kg)

## Sikkerhedsudstyr

- Bakalarm (akustisk)
- Startspærre (betjening via kodet tændingsnøgle)

## Andet

- Batteriafbryder 2 kredse (afbrydelse af ledningsnettet og generatoren via 2 koblingsbaner fra batteriet)
- Manuel smøring
- Kombitaske (advarselstrekant/forbindskasse)
- Værktøjssæt
- Fuldautomatisk centralsmøreanlæg

Forlængelse af garantien\*

Economy 24 måneder (2500 h)

Economy 36 måneder (3000 h)

Economy 48 måneder (3500 h)

Economy 60 måneder (4000 h)

Premium 24 måneder (3000 h)

Premium 36 måneder (4000 h)

Premium 48 måneder (5000 h)

Premium 60 måneder (6000 h)

\*Tilbud i forbindelse med forlængelse af garantien er i Tyskland i øjeblikket under revision – yderligere oplysninger følger så hurtigt som muligt.

## Speciallak

- Speciallakering i RAL-farve (ensfarvet) - i stedet for Weidemann rød
- Speciallakering RAL flere farver

## Anhænger- og redningsanordninger

- Anhængerkobling automatisk

## Selvkørende arbejdsmaskine med anhængerkobling

- Anhængerkobling automatisk