



## T4512

### Teleskoplastare

#### Tekniska data

##### ■ Elsystem

Arbetsspänning	12 V
Batteri	77 Ah
Generator	80 A

##### ■ Vikter

Nyttolast (max.)	1.250 kg
Arbetsvikt	2.750 - 2.900 kg

##### ■ Förarhytt

Förarhytt	Förarhytt
-----------	-----------

##### ■ Volymer

Drivmedeltankens volym	33 l
Hydrauloljetankens volym	36 l

##### ■ Drivsystem

Drivningssätt	ecDrive (Electronic Controlled Drive)
Drivning	Hydrostatisk genom fördelningsväxellåda och kardanaxel
Körlägen	2
Axel	PAL 1155
Standard hastighet	0-20 km/h
Körhastighet Tillval 1	0-30 km/h
Driftsbroms	Hydraulisk skivbroms på framaxeln som påverkar bakaxeln via kardanaxel
Parkeringsbroms	Elhydraulisk fjäderbelastad broms i framaxeln som verkar på bakaxeln via kardanaxeln
Differentiallås	100% Framaxel + bakaxel

##### ■ Hydraulsystem

Arbetstryck, körsystemets hydraulsystem (max.)	380 bar
Flöde, arbetssystemets hydraulsystem (max.)	36,4 (41,6-70) l/min
Arbetstryck, arbetssystemets hydraulsystem (max.)	220 bar

##### ■ Kinematik

Lyftcylinder	1
Tippcylinder	1
Snabbväxlingssystem	mekanisk (hydraulisk)

##### ■ Styrning

Styrningstyp	Hydraulisk fyrhjulsstyrning med ändlägessynkronisering
Styrcylinder	2
Styruslag maximalt	2x38 Grad
Pendelvinkel bakaxel	± 7 Grad

##### ■ Motordata, Standard

Motortillverkare	Yanmar
Motormodell	3TNV80FT
Cylinder	3
Motoreffekt	18,4 kW
Motoreffekt	25 PS
vid max. varvtal	2.600 U/min
Cylindervolym	1.226 cm <sup>3</sup>
Kylmedelstyp	vatten
Avgaskrav EU steg	V
Avgasefterbehandling	-
Genomsnittlig bullerexponering LwA (förarhytt)	93,5 dB(A)
Garanterad bullerexponering LwA (förarhytt)	94 dB(A)
Angivet ljudtryck LpA (Förarhytt)	78 dB(A)

##### ■ Motordata Tillval 1

Motortillverkare	Yanmar
Motormodell	3TNV86CHT
Cylinder	3
Motoreffekt	33,3 kW
Motoreffekt	45,3 PS

vid max. varvtal	2.600 U/min	Avgasefterbehandling	DOC/DPF
Cylindervolym	1.568 cm <sup>3</sup>	Genomsnittlig bullerexponering LwA (förarhytten)	94,1 dB(A)
Kylmedelstyp	vatten	Garanterad bullerexponering LwA (förarhytten)	95 dB(A)
Avgaskrav EU steg	V	Angivet ljudtryck LpA (Förarhytt)	78 dB(A)

# Mått

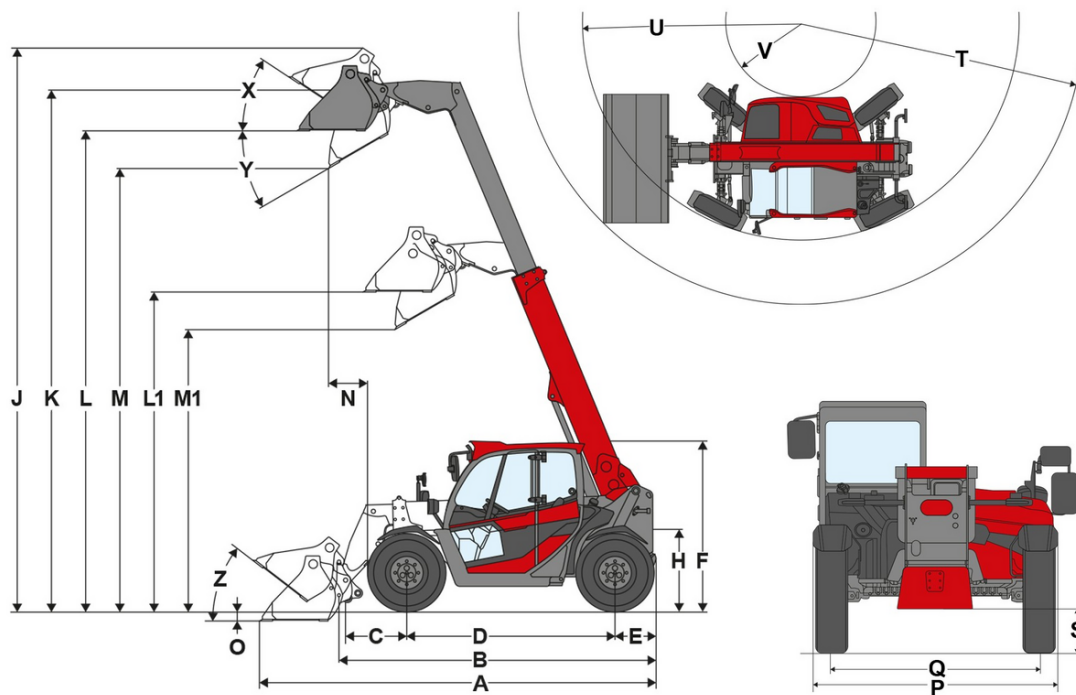

A	Total längd	3.944 mm
B	Total längd utan skopa	2.991 mm
C	Skopvridpunkt (till axelmitt)	450 mm
D	Hjulbas	1.922 mm
E	Bakre överhäng	427 mm
F	Höjd med förarhytt	1.995 mm
H	Sitthöjd	978 mm
J	Total arbetshöjd	5.280 mm
K	Skopvridpunkt (maximal lyfthöjd)	4.537 mm
L1	Lasthöjd teleskoparm inkörd	2.949 mm
L	Lasthöjd teleskoparm utmatad	4.163 mm
M1	Dumpningshöjd med inkörd teleskoparm	2.415 mm
M	Dumpningshöjd med utmatad teleskoparm	3.630 mm
N	Räckvidd (hos M)	557 mm
O	Grävdjup	91 mm
P	Total bredd	1.564 mm
Q	Bandbredd	1.245 mm
S	Markfrigång	294 mm
T	Maximal radie	3.506 mm
U	Radie vid ytterkant	2.695 mm
V	Innerradie	951 mm
X	Återtippningsvinkel vid maximal lyfthöjd	52 °
Y	Tippningsvinkel	31 °
Z	Återtippningsvinkel på marken	44 °

# Standardutrustning

## Motor

- Yanmar 3 TNV 80 FT, 18,4 kW / 25 hk, EU steg V

## Däck

- 255 / 75 - 15.3 (10.0/75-15.3) Starco AS ET-40, profil AS, bredd 1560 mm, höjd 1995 mm

## Styrning

- Hydraulisk fyrhjulsstyrning med ändlägessynkronisering
- Rattutslag max. 2x38°
- Pendelvinkel bakaxel  $\pm 7^\circ$
- Styr cylinder: 2

## Förarplats

- Hytt med värme och ventilation. Godkänd ROPS / FOPS med laminerat säkerhetsglas på höger sida
- Vindrutetorkare på rutor fram, bak och i taket
- Uppvärmd bakruta
- Lutningsindikator
- Armstöd med förvaringsfack
- Solrullgardin
- Flaskhållare
- Förvaringsnät

## Förarstol

- Bekväm stol med säkerhetsbälte

## Belysning

- Arbetsstrålkastare Basic med lysdioder (1000 lumen) på förarhytten, 1 fram, 1 bak

## Drivning

- Axlar: PAL1165 med styrning och planetväxel
- Drivning: Hydrostatisk fyrhjulsdrift, elektroniskt styrd, ecDrive (Electronic Controlled Drive)
- Kör lägen: Autoläge; ECO-läge (Minskar motorens varvtal när inställd hastighet är uppnådd)
- Hastighet: 20 km/h
- Kör lägen: 2 | 7 km/h / 20 km/h (tillval 30 km/h)
- Färd broms: Hydraulisk skivbroms på framaxeln som påverkar bakaxeln via kardanaxel
- Parkeringsbroms; Elhydraulisk broms med fjäderspänning på framaxeln, verkar på bakaxeln med hjälp av kardanaxel inkl. automatisk bromsfunktion

## Lastsystem

- Teleskoparm lyfthöjd 4537 mm
- Snabbfäste (Weidemann MV/TH - C ) mekanisk
- Lyftcylinder: 1
- Tippcylinder: 1

## Hydraulik

- Mekanisk styrspak med korriktionsväljare och teleskoperingsfunktion
- Tredje strykrets fram via reglage; kopplingar Flatface strl. 2
- vls (Vertical Lift System)
- Hydrauloljekylare

## Övrigt

- Backvarnare (akustisk)

## EquipCare (telematik)

- EquipCare 36 månader (inkl. App & Manager)

# Tillval

## Förarplats & Hytt

- Skyddsgaller framruta, kan demonteras
- Stol av konstläder; luftfjädring; MSG75
- Stol med klädsel av tyg; luftfjädring; MSG75
- Stol med klädsel av tyg; luftfjädring; stolsvärme; MSG75
- Luftkonditioneringsanläggning
- Förberedd för radio DAB+ (antenn, högtalare)
- Radio DAB+ komplett
- Kontaktdon 2x USB / 3 stift
- Justerbar rattstång (lutning och höjd)

## Belysning

- Belysning enligt tyska bestämmelser för trafik på allmän väg
- Belysning med lysdioder enligt tyska bestämmelser för trafik på allmän väg
- Arbetsstrålkastare med lysdioder (1000 lumen) på förarhyttens tak, 2 fram, 1 bak
- Arbetsstrålkastare Performance med lysdioder (2000 lumen) på förarhyttens tak, 2 fram, 2 bak
- Arbetsstrålkastare med lysdioder (1000 lumen) på teleskoparm, 1 fram
- Arbetsstrålkastare Performance med lysdioder (2000 lumen) på teleskoparm, 1 fram
- Roterande varningsljus med lysdioder (gul), följ nationella bestämmelser!

## Tillstånd & Vägtrafik

- Typgodkänd för trafik på allmän väg &# 60; 25 km/h
- Typgodkänd för trafik på allmän väg &# 62; 25 km/h
- Registreringsskylthållare fram och liten dito bak
- Varningsskyltar, följ nationella bestämmelser!

## Drivningar & axlar

- Dieselmotor Yanmar 3TNV86, 33,3 kW / 45,3 hk (tempintervall från -15°C till +45°C!), steg V
- Handgas
- Motorvärmare (kylarvätska) + förvärmning av hydraulolja, 230 V
- Förvärmning: kylarvätska, hydraulolja; 230 V, kontakdon typ J (för Schweiz)
- Reverserbar kylarfläkt

### Axlar

- Axlar med planetväxel PAL1165, hydrostatisk fyrhjulsdraft med medelhögt tryck, differentialspär 100%

### Körlägen

- Körlägen Auto / Eco / Redskap
- Körlägen Auto / Eco / M-drive

### Körhastighet

- Proportionell farthållare (krypkörningsfunktion)
- (Hastighetsökning till 30 km/h)
- Justering av styrningstyper

## Däck

- 31 x 15.50 - 15 BKT TR 313 ET0, profil AS, bredd 1560 mm, höjd 1992 mm
- 400 / 50 - 15 (31x15.5-15) Starco AS ET0, profil AS, bredd 1560 mm, höjd 1997 mm
- 270 / 65 - 16.5 (10-16.5) Kenda Power Grip ET-40, profil EM, bredd 1560 mm, höjd 2000 mm
- 400 / 50 - 15 Starco Turf Tech ET0, gråsmatteprofil, bredd 1560 mm, höjd 1995 mm
- 270 / 65 - 16.5 (10-16.5) Kenda Rock Grip ET-40, SureTrax-profil, bredd 1560 mm, höjd 2000 mm
- 315 / 55 R 16 Continental MPT81 ET-30, profil MPT81, bredd 1560 mm, höjd 1990 mm

## Lastsystem

- Weidemann HV/TH - C (hydraulisk)
- Weidemann HV/TH - C - ECS (hydraulisk - easy coupler system)
- Euro (hydrauliskt - ISO23206 EURO HV) (inkl. två kopplingar SVK strl. 3)
- Skid Steer (hydraulisk - SAEJ2513 SSL HV)
- SMS HV (hydraulisk)
- Kramer HV/TH - C (hydraulisk)

## Hydraulik

- Shell PANOLIN S4 HLP Synth 46 (biologisk hydraulolja)

## Hydraulik fram

- Tredje styrkrets via spak (två kopplingar Flatface strl. 2) inklusive spärr för enkel styrspak
- Tredje styrkrets, proportionell, inklusive kontinuerlig funktion via brytare inklusive proportionell teleskoperingsfunktion. Handhavande: med ratt på styrspak
- High Flow - hydraulsystem, enkelverkande (70 l/min), (två kopplingar 1 x Flatface strl. 4A, kontaktdon / 1 x Flatface strl. 4A, muff) handhavande: med knapp (0 - 1) + spak för tredje styrkrets
- Trycklös retur fram (1 x Flatface strl. 3, kontaktdon) inkl. läckoljeledning (1 x Flatface strl. 2, kontaktdon)
- Dubbel snabbkoppling Faster - på maskinsidan
- Dubbel snabbkoppling Faster - på maskinsidan + redskapssidan
- 2 x dubbel snabbkoppling Faster - på maskinsidan
- 2 x dubbel snabbkoppling Faster - på maskinsidan + redskapssidan
- Omkopplingsventil fram på tredje styrkretsen (tredje styrkrets med 4 kopplingar Flatface strl. 2)
- Tryckavlastning i tredje styrkrets fram på teleskoparm

## Hydraulik bak

- Dubbelverkande hydraulkopplingar bak med omkopplingsventil (två kopplingar SVK strl. 3), (tredje styrkrets fram eller bak), handhavande: med knapp (0 - 1) + tredje styrkrets
- Dubbelverkande hydraulkopplingar bak (två kopplingar SVK strl. 3), inkl. separat styrventil, handhavande: med knapp (1 - 0 - 2)

## Elanslutningar fram

- Kontaktdon fram 13 stift, (2x elektriska funktioner E1/ E2 och belysning)
- Kontaktdon fram 13 stift, (2x elektriska funktioner E1/ E2 och belysning)
- Kontaktdon fram 13 stift, (2x elektriska funktioner E1/ E2 och belysning)
- Kontaktdon fram 13 stift, (2x elektriska funktioner E1/ E2 och belysning)

## Elanslutningar bak

- Kontaktdon bak med tre stift (2x elektriska funktioner E3/E4, kan växlas till kontaktdon fram)
- Kontaktdon bak 7 stift för belysning av bakre redskap
- Tvåkrets batterifrånskiljare (bryter krets mellan batteri och fordonsnät / generator)

## Säkerhetstillval

- Körspärr med startnyckel (Handhavande: med kodad startnyckel)

## Speciallackering

- Speciallackering RAL enfärgad - i stället för Weidemann röd
- Speciallackering RAL flerfärgad

## Övrigt

- Verktygslåda inklusive verktygssats och manuell fettpress
- Kombinationsväska (varningstriangel / förbandslåda)
- Helautomatisk centralsmörjning

Förlängning av garanti

- Security 24 månader (2500 h)
- Security 36 månader (3000 h)
- Security 48 månader (3500 h)
- Security 60 månader (4000 h)
- Security 24 månader (3000 h)
- Security 36 månader (4000 h)
- Security 48 månader (5000 h)
- Security 60 månader (6000 h)

## Släpvagns- och bärgningsanordningar

- Självbärgningsanordning (ej godkänd för släpvagn!)
- Växlingsdrag (ej godkänd för släpvagn!)
- Dragkula K50
- Draganordning 38 mm, automatisk
- Växlingsdrag + Draganordning med kula K50
- Automatisk draganordning + Dragkula K50

## Självkörande arbetsmaskin med dragkrok

- Draganordning 38 mm, automatisk