



3060 Wielladers

Technische gegevens

■ Elektrische installatie

Bedrijfsspanning	12 V
Accu	100 Ah
Dynamo	120 A

■ Gewichten

Bedrijfsgewicht	5.280 - 5.760 kg
Scheurkracht (max.)	8.135 daN
Hijskracht (max.)	5.515 daN
Kieplast met bak - machine recht, hefinrichting horizontaal	3.350 - 3.770 kg
Kieplast met bak - machine geknikt, hefinrichting horizontaal	2.830 - 3.200 kg
Kieplast met bak - machine recht, hefinrichting onderste stand	4.970 - 5.570 kg
Kieplast met bak - machine geknikt, hefinrichting onderste stand	4.230 - 4.760 kg
Kieplast met palletvork - machine recht, hefinrichting horizontaal	2.830 - 3.170 kg
Kieplast met palletvork - machine geknikt, hefinrichting horizontaal	2.410 - 2.710 kg
Kiepvermogen met palletvork, machine recht, transportstand	3.410 - 3.800 kg
Kiepvermogen met palletvork, machine geknikt, transportstand	2.910 - 3.260 kg

■ Bestuurderscabine

Bestuurderscabine	Cabine
-------------------	--------

■ Inhoud tanks

Tankinhoud brandstof	80 l
Tankinhoud hydraulische olie	32 l

■ Aandrijfsysteem

Type aandrijving	ecDrive (Electronic Controlled Drive)
Rijaandrijving	hydrostatisch via verdelerttransmissie en cardanaandrijving
Rijniveaus	2
As	PA 1422
Rijsnelheid standaard	0-20 km/u

Rijsnelheid optie 1	0-30 km/u
Bedrijfsrem	Trommelrem (optie: lamellenrem)
Handrem	Trommelrem (optie: lamellenrem)
Sperdifferentieel	100% vooras+ achteras

■ Hydraulische installatie

Rijhydraulica werkdruk (max.)	500 bar
Werkhydraulica pompcapaciteit (max.)	74 (91) l/min
Werkhydraulica werkdruk (max.)	235 bar

■ Kinematiek

Kinematiektype	Z
Hefcilinder	1
Kiepcilinder	1
Snelwisselsysteem	hydraulisch

■ Besturing

Stuurtype	Hydraulisch knik-pendelsysteem
Stuurcilinder	1
Slingerhoek	± 10 graden

■ Ruiskarakteristiekwaarden

Gemiddeld geluidsniveau LwA (cabine)	99,6 dB(A)
Gegarandeerd geluidsniveau LwA (cabine)	101 dB(A)
Opgegeven geluidsdrukkniveau LpA (cabine)	73 dB(A)

■ Motorgegevens standaard

Motorfabrikant	Rehko
Motortype	KDI 2504 TCR
Cilinder	4
Motorvermogen	48 kW
Motorvermogen	65 pk
bij max. toerental	2.200 U/min

Maximaal aanhaalmoment	300 Nm
Cilindercapaciteit	2.482 cm ³
Type koelmiddel	water

Uitlaatgasnorm	V
Uitlaatgasnabehandeling	DOC/DPF

Afmetingen

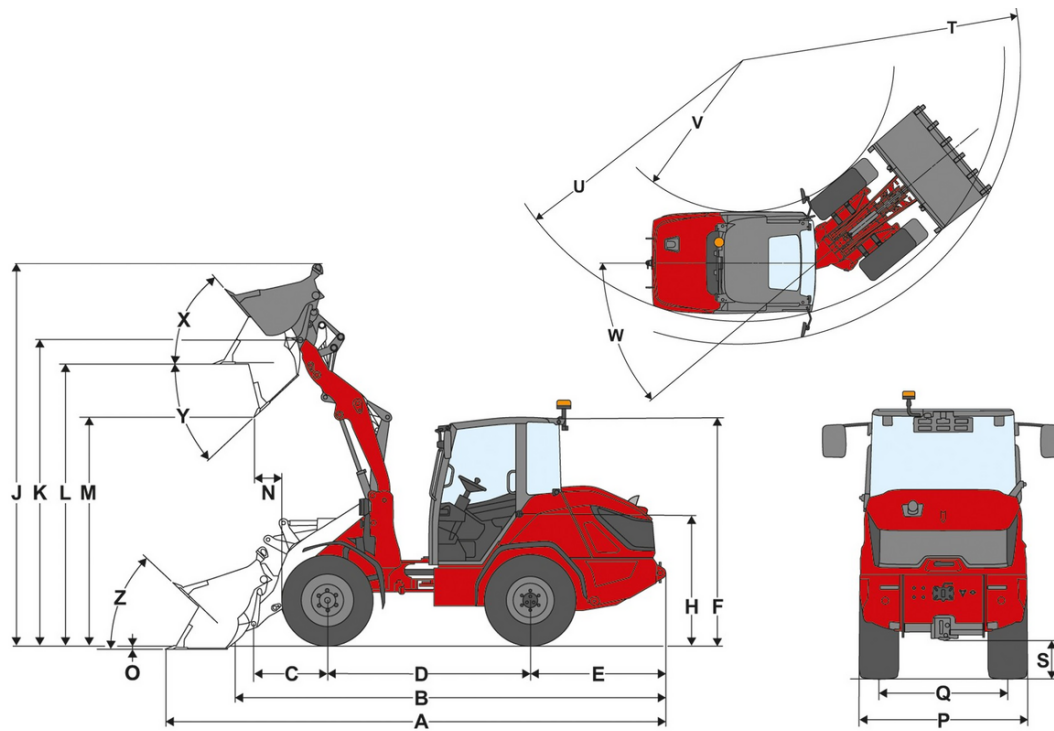

A	Totale lengte	5.590 mm
B	Totale lengte zonder bak	4.880 mm
C	Draaipunt bak (tot middelpunt as)	1.120 mm
D	Wielbasis	2.150 mm
E	Overhangend achterdeel	1.435 mm
F	Hoogte met cabine	2.485 mm
H	Zithoogte	1.460 mm
J	Totale werkhogte	4.215 mm
K	Draaipunt bak (max. hefhoogte)	3.395 mm
L	Overlaadhoogte	3.140 mm
M	Uitstorthoogte	2.590 mm
N	Reikwijdte (bij M)	820 mm
O	Schraapdiepte	145 mm
P	Totale breedte	1.720 mm
Q	Spoorbreedte	1.360 mm
S	Bodemvrijheid	335 mm
T	Maximale buitendraaicirkel	4.385 mm
U	Draaicirkel aan buitenrand	3.935 mm
V	Binnendraaicirkel	2.125 mm
W	Knikhoek	40 °
X	Inkiephoek bij max. hefhoogte	65 °
Y	Uitkiephoek	45 °
Z	Inkiephoek op bodem	45 °

Standaarduitrusting

Motor

- Rehlko 2504 TCR, 48 kW / 65,3 PS, (DOC/DPF), EU: Fase V

Besturing

- Hydraulische knikpendelkoppeling
- Stuurcilinder: 1

Bestuurderscabine

- Comfortcabine met 1 deur met verwarming en ventilatie, ROPS/FOPS-getest
- Veel ruimte
- Spiegels links en rechts
- Ergonomische, ruime toegang
- Verstelbare stuurkolom (hoek en hoogte)

Bestuurdersstoel

- Stoffen stoel, mechanisch geveerd met veiligheidsgordel, gewichts-, rug- en lengteaanpassing

Verlichting

- Verlichting conform StVZO
- Led-werklampen Basic (1000 lm) op het dak, 2 voor, 1 achter

Aandrijfsysteem & assen

- As: planetaire as PA1422
- Aandrijving: hydrostatische vierwielaandrijving, elektronisch geregeld, ecDrive (Electronic Controlled Drive)
- Rijmodi: automatische modus; ECO-modus (vermindering van het motortoerental bij het bereiken van de ingestelde snelheid)
- Blokkering: Differentieelblokkering 100 %, elektrisch-hydraulisch inschakelbaar op voor- en achteras
- Snelheid: 20 km/u (optioneel 30 km/u)
- Rijstanden: 2 | 10 km/u / 20 km/u
- Bedrijfsrem: trommelrem op de vooras, werkt via cardanas op de achteras
- Parkeerrem: trommelrem - bediening met handremhendel op de vooras, werkt via cardanas op de achteras

Banden

- 365 / 70 R 18 BKT Multimax MP513 ET30, profiel AS, breedte 1720 mm, hoogte 2485 mm

Laadsysteem

- Laadarm LS960
- Snelwisselinrichting (Z-HV) hydraulisch
- Kinematiek: Z
- Hefcilinder: 2
- Kiepcilinder: 1
- Zweefstand voor hefcilinders:

Hydrauliek

- Elektrisch gestuurde joystick met rijrichtingsschakelaar en geïntegreerde knop voor differentieelslot
- 3. Elektrisch proportioneel regelcircuit voor via joystick, incl. dubbele vergrendeling
- Werkhydraulica 74 l/min (33,6 ccm)
- Hydraulische oliekoeler

EquipCare (Telematic)

- EquipCare 36 maanden

Opties

Bestuurderscabine

- Cabinedeur tweedelig
- Achteruitkijkspiegel brede hoek in de cabine
- Airconditioning
- Radiovoorbereiding DAB+ (antenne, luidsprekers)
- Radio DAB+ compleet
- 1 stopcontact: 2xUSB
- Zonnegordijn
- Plaatsingsbox (links naast de bestuurdersstoel)
- Panoramaspiegel binnen

Bestuurdersstoel

- Sitz Vinyl
- Kunstlederen stoel; luchtvering; MSG95
- Stoel met stoffen bekleding, luchtvering, hoge rugleuning, MSG95
- Stoel met stoffen bekleding; luchtvering; stoelverwarming; MSG95
- Stoel met stoffen bekleding, luchtvering, stoelverwarming, hoge rugleuning, MSG95
- Stoel met stoffen bekleding; luchtvering; MSG95
- Stoel met stoffen bekleding, hoge rugleuning, MSG85

Verlichting

- Led-verlichting conform StVZO
- Led-werklampen Performance (2000 lm) op het dak, 2 voor, 2 achter
- Led-zwaailicht (geel) (neem de nationale voorschriften in acht.)

Toelating & Rijden op de openbare weg

- Individuele exploitatievergunning < 25 km/u
- Individuele exploitatievergunning > 25 km/u
- Kentekenhouders voor en achter
- Waarschuwingbord driehoekig (neem de nationale voorschriften in acht.)

Aandrijfsysteem & assen

- Handgas
- Voorverwarming: koelwater, hydraulische olie, 230 V, stekker type E/F
- Voorverwarming: koelwater, hydraulische olie, 230 V, stekker type J
- Voorverwarming: koelwater, hydraulische olie, 230 V, stekker type G
- Rijmodi Auto/Eco/aanbouw delen
- Rijmodi Auto/Eco/M-drive
- Snelheidsbegrenzing proportioneel (langzaamrijdend systeem)
- 20 km/u snelheidsverhoging
- 30 km/u snelheidsverhoging
- Elektro-hydraulische lamellenrem met veerbelasting in de vooras, via de stuuras ook op de achtersas werkend, incl. Hill-Hold-functie

Banden

- 405 / 70 R 20 BKT Multimax MP 513 ET30, profiel AS, breedte 1770 mm, hoogte 2535 mm
- 550 / 45 R 22.5 Alliance 331 ET-50, profiel AS, breedte 2070 mm, hoogte 2536 mm
- 400 / 70 R 18 Alliance 585 ETO, profiel EM, breedte 1824 mm, hoogte 2509 mm
- 445 / 70 R 19.5 Alliance 624 ETO, profiel EM, breedte 1865 mm, hoogte 2553 mm
- 440 / 50 R 17 BKT Trac Super ETO, profiel gras, breedte 1861 mm, hoogte 2437 mm

Laadsysteem

Snelwisselplaten:

- SkidSteer (hydraulisch - SAEJ2513 SSL HV)
- Euro (hydraulisch - ISO23206 EURO HV) (incl. twee koppelingen SVK maat 3)
- Euro (hydraulisch - ISO23206 EURO HV) + SMS HV (incl. twee koppelingen SVK maat 3)
- Weidemann HV/WL - L (hydraulisch) (4080 / 5080)

Overige:

- Daalremventiel (buisbreukbeveiliging in hef- en kiepcilinder)
- Lastcompensator
- Aanduiding volumebakstand

Bio-hydraulische olie

- Shell Panolin S4 HLP Synt46 (biologisch hydraulische olie)

Hydrauliek voor

- Werkhydraulica 91 l/min (41,7 ccm)
- Drukloze retourleiding voor (1 x flatface maat 3, stekker) incl. lekkageolieleiding (1 x flatface maat 2, stekker)
- Snelkoppeling FASTER 2-voudig - aan de machinezijde + aan de zijde van het aanbouwapparaat
- Drukontlasting 3. Stuurcircuit vooraan op de telescooparm

Hydrauliek achter

- Hydraulica-aansluiting achter, enkelvoudige werking, via omschakelklep (twee koppelingen SVK maat 3)

Elektro-aansluitingen voor

- Stopcontact voor, 13-polig (2x elektrische functies E1/E2 en verlichting), bediening: via 2 knoppen op de joystick; 1e functie aanraking, 2e functie mechanisch
- Stopcontact voor, 13-polig, (2x elektrische functies E1/E2 en verlichting); bediening: via 2 knoppen op de joystick; 1e functie mechanisch, 2e functie aanraking
- Stopcontact voor, 13-polig, (2x elektrische functies E1/E2 en verlichting); bediening: via 2 knoppen op de joystick; 1e functie aanraking, 2e functie aanraking
- Stopcontact voor, 13-polig, (2x elektrische functies E1/E2 en verlichting); bediening: via 2 knoppen op de joystick; 1e functie mechanisch, 2e functie mechanisch

Elektro-aansluitingen achter

- Stopcontact achter 7-polig voor verlichting aanbouwdeel achter

Elektrisch systeem

Hoofdstroomschakelaar:

- Hoofdstroomschakelaar bestuurderscabine - relaischeidend

Veiligheidsopties

- Waarschuwingssysteem voor achteruit rijden (akoestisch)
- Achteruitrijcamera
- Veiligheidsgordelbewaking
- Startonderbreker contactsleugel (bediening: met de gecodeerde contactsleutel)

Speciale lak

- Speciale lak RAL éénkleurig - in plaats van Weidemann-rood
- Speciale lak RAL meerkleurig

Overige

- Ballastgewicht bodemplaat (200 kg)
- Gereedschapset incl. gereedschap
- Combi-tas (gevaerdriehoek/verbandtrommel)
- Vol-automatische centrale smering

Garantieverlenging

- Economy 24 maanden (2500 h)
- Economy 36 maanden (3000 h)
- Economy 48 maanden (3500 h)
- Economy 60 maanden (4000 h)
- Premium 24 maanden (3000 h)
- Premium 36 maanden (4000 h)
- Premium 48 maanden (5000 h)
- Premium 60 maanden (6000 h)

Aanhangwagen- en sleepooginrichtingen

- Aanhangwagenkoppeling 38 mm, automatisch
- Rangierkoppeling (niet toegestaan voor gebruik met aanhangwagen!)