



**WACKER
NEUSON**
all it takes!



DW60

Dumper de rodas

A potência suave para um uso versátil

O DW60 é um dos maiores Dumpers de rodas da Wacker Neuson. Além de inúmeros recursos básicos de segurança, como monitoramento da caixa de carga basculante ou aviso de inclinação, ele também fornece a opção certa para aplicações muito especiais: Quer sejam pneus de grama para proteger o solo ou uma cabine confortável, incluindo aquecimento dos bancos, rádio Bluetooth com sistema de mãos livres e ar condicionado para utilização em todas as condições climáticas. A articulação pendular e o motor fazem dele uma máquina de trabalho confiável com alta tração, estabilidade e potência, mesmo quando totalmente carregada.

Destaques

- Função Hill-Hold
- Monitoramento de inclinação
- Tração hidráulica nas quatro rodas com Modo ECO automático
- Monitoramento do cinto de segurança e liberação de partida
- Active Sense Control

Dados técnicos

Hidráulica

Pressão de trabalho hidráulica	240,0 Barra
Bomba hidráulica	ZRP
Caudal de descarga	59,0 l/min
Capacidade do tanque de combustível	64,0 eu

mecânica Especificações de performance

Velocidade de marcha	25,0 km/h
Velocidade de marcha (opcional)	25,0 km/h

mecânica Especificação

Comprimento	4.554,0 milímetro
Largura	2.378,0 milímetro
Altura	3.340,0 milímetro
Peso da cabine	4.683,0 kg
Peso do ROPS	4.483,0 kg
Carga útil	6.000,0 kg
Caixa de carga basculante	Caçamba dianteira
Conteúdo da caixa de carga basculante eliminado	2.700,0 eu
Conteúdo da caixa de carga basculante adicionado	3.500,0 eu

Conteúdo da caixa de carga basculante da quantidade de água	1.900,0 eu
Ângulo de giro máx.	11,0 °
Peso operacional (mín.-máx.)	3.799,0 - 4.611,0 kg

Motor de combustão

Arrefecimento	Arrefecimento a água
Tipo de motor	Motor turbo diesel
Cilindro	4,0
Cilindrada	2.200,0 cm ³
Inclinação máx.	20,0 °
Tipo de combustível	HVO EN15940
Potência nominal	44,5 kW
Rotação nominal	2.300,0 1 minu
Valores limite dos gases de escape	Stage V da UE
Tensão da bateria de partida	12,0 V
Fabricante do motor	Deutz
Descrição do motor	TD 2.2 L3

Características ambientais

Potência sonora LWA, garantida	101,0 dB (A)
--------------------------------	--------------

■ Carroceria

Raio de viragem	5.125,0 milímetro
Ângulos de ruptura	29,0 °
Acionamento de translação	4WD hidrostática

Bomba hidráulica	Bomba de pistão axial
Pressão de trabalho hidráulica	450,0 Barra
Caudal de descarga	152,0 l/min
Pneus	405/70-20

Motores disponíveis

■ 55,4 kW Motor diesel (Stage 5)

Arrefecimento	Arrefecimento a água
Tipo de motor	Motor turbo diesel com ar de admissão
Cilindro	4
Cilindrada	2.925 cm ³
Potência nominal	55,4 kW
Rotação nominal	2.300 1 minu
Tensão da bateria de partida	12 µg/l
Fabricante do motor	Deutz
Descrição do motor	TD2.9 L4
Curso	110 mlai
Furo	92 mlai

■ 44,5 kW Motor diesel (Stage 5)

Arrefecimento	Arrefecimento a água
Tipo de motor	Motor turbo diesel
Cilindro	4
Cilindrada	2.200 cm ³
Potência nominal	44,5 kW
Rotação nominal	2.300 1 minu
Tensão da bateria de partida	12 µg/l
Fabricante do motor	Deutz
Descrição do motor	TD 2.2 L3

Medidas

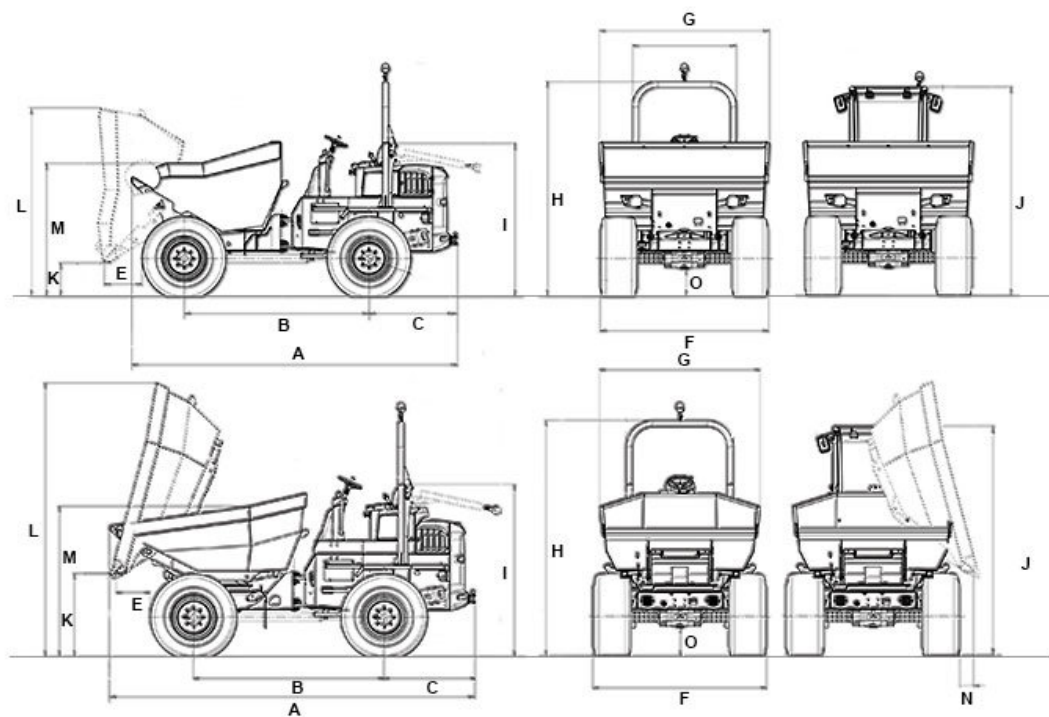

		Caçamba dianteira	Caixa de carga basculante rotativa	Caixa de descarga curta
A	Comprimento total	4.554 mm	4.806 mm	4.744 mm
B	Distância entre eixos	2.485 mm	2.485 mm	2.485 mm
C	Passagem traseira	1.263 mm	1.263 mm	1.263 mm
E	Distância de descarregamento	565 mm	456 mm	446 mm
F	Largura do veículo	2.230 mm	2.230 mm	2.230 mm
G	Caixa de carga basculante larga	2.328 mm	2.217 mm	2.218 mm
H	Altura ROPS	3.240 mm	3.258 mm	3.258 mm
I	Altura ROPS inclinada	2.591 mm	2.591 mm	2.591 mm
J	Altura com cabine	2.999 mm	2.999 mm	2.999 mm
K	Altura de descarregamento máx.	384 mm	1.100 mm	1.153 mm
L	Altura da caixa de carga basculante inclinada	2.417 mm	3.639 mm	3.639 mm
M	Altura da caixa de carga basculante	1.828 mm	1.837 mm	1.830 mm
N	Distância de descarregamento para o lado		227,5 mm	227,5 mm
O	Distância do solo	378 mm	378 mm	378 mm