



1140 Hoftrac

Tekniska data

■ Motordata, Standard

Motortillverkare	Perkins
Motormodell	403 J-11
Cylinder	3
Motoreffekt	18,4 kW
Motoreffekt	25 PS
vid max. varvtal	2.800 U/min
Cylindervolym	1.131 cm ³
Kylmedelstyp	vatten
Avgaskrav EU steg	V
Avgasefterbehandling	-

■ Elsystem

Arbetspänning	12 V
Batteri	77 Ah
Generator	40 A

■ Vikter

Arbetsvikt	1.560 - 1.740 kg
Brytkraft (max.)	1.462 daN
Lyftkapacitet (max.)	1.653 daN
Tipplast med skopa - rak maskin, laddningsram horisontell	730 - 900 kg
Tipplast med skopa - svängd maskin, laddningsram horisontell	550 - 680 kg
Tipplast med skopa - Rak maskin, lyftanordning i det nedre läget	1.330 - 1.600 kg
Tipplast med skopa - Svängd maskin, lyftanordning i det nedre läget	1.010 - 1.220 kg
Tipplast med pallgaffel - rak maskin, laddningsram horisontell	540 - 670 kg
Tipplast med pallgaffel - svängd maskin, laddningsram horisontell	400 - 500 kg
Tipplast med pallgaffel - rak maskin, transportställning	780 - 950 kg
Tipplast med pallgaffel - svängd maskin, transportställning	580 - 710 kg

■ Förarhytt

Förarhytt	FSD (eps)
-----------	-----------

■ Volymer

Drivmedeltankens volym	21 l
Hydrauloljetankens volym	18 l

■ Drivsystem

Drivningssätt	hydraulisk (hydrostatisk)
Drivning	hydraulmotor
Körlägen	1
Axel	K75
Standard hastighet	0-10 km/h
Körhastighet Tillval 1	0-13 km/h
Driftsbroms	Trumbroms på fördelningslådan
Parkeringsbroms	Färd- och parkeringsbroms i drivlinan

■ Hydraulsystem

Arbetstryck, körsystemets hydraulsystem (max.)	215 (305) bar
Flöde, arbetssystemets hydraulsystem (max.)	30,8 l/min
Arbetstryck, arbetssystemets hydraulsystem (max.)	205 bar

■ Kinematik

Kinematik, typ	P
Lyftcylinder	2
Tippcylinder	1
Snabbväxlingssystem	mekanisk (hydraulisk)

■ Styrning

Styrningstyp	Hydraulisk midjstyrning
Styrcylinder	1
Pendelvinkel	± 12 Grad

■ Karakteristiska bullervärden

Genomsnittlig bullerexponering LwA (Förarskyddstak)	99,6 dB(A)
Garanterad bullerexponering LwA (Förarskyddstak)	101 dB(A)
Angivet ljudtryck LpA (Förarskyddstak)	86 dB(A)

■ Övrig information

FSD = förarskyddstak

eps = Easy Protection System (fällbart förarskyddstak)

DPF = dieselpartikelfilter

DOC = dieseloxidationskatalysator

Tipplastberäkning enligt ISO 14397

Mått

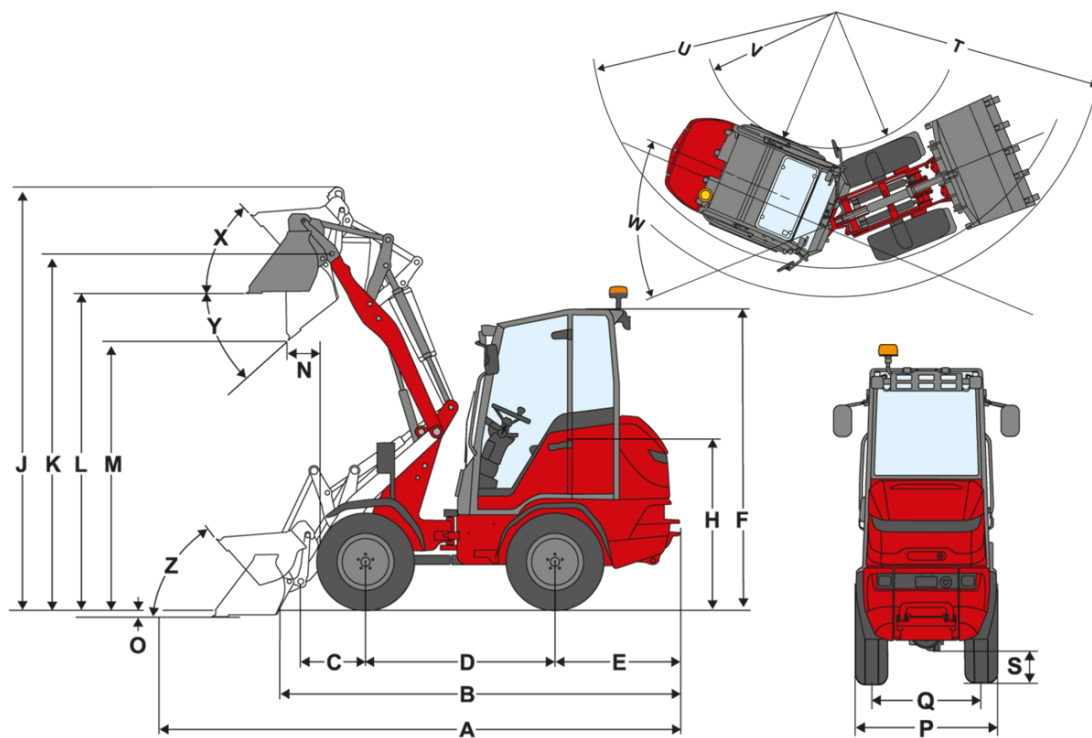

P-kinematik (standard)

	Standardutrustning	7.00 - 12 AS ET40
A	Total längd	3.706 mm
B	Total längd utan skopa	2.733 mm
C	Skopvridpunkt (till axelmitt)	496 mm
D	Hjulbas	1.345 mm
E	Bakre överhäng	779 mm
F	Höjd med fast förarskyddstak	2.124 mm
	Höjd med fällbart förarskyddstak (eps)	2.227 mm
	Höjd med fällbart förarskyddstak, nedfällt (eps)	1.937 mm
	Höjd med förarhytt	
H	Sitthöjd	1.142 mm
J	Total arbetshöjd	3.415 mm
K	Skopvridpunkt (maximal lyfthöjd)	2.734 mm
L	Lasthöjd	2.405 mm
M	Dumpningshöjd	1.807 mm
N	Räckvidd (hos M)	550 mm
O	Grävdjup	113 mm
P	Total bredd	850 mm
Q	Bandbredd	660 mm
S	Markfrigång	
T	Maximal radie	2.140 mm
U	Radie vid ytterkant	1.570 mm
V	Innerradie	600 mm
W	Svängvinkel	55 °
X	Återtippningsvinkel vid maximal lyfthöjd	50 °
Y	Tippningsvinkel	39 °
Z	Återtippningsvinkel på marken	48 °

Standardutrustning

Motor

- Perkins 403 J-11, {18,4 kW / 25 PS}{18,4 kW/24,7 hk}, EU steg V

Däck

- 7.00 - 12 BKT AS 504 ET40, profil AS, bredd {850 mm}{33,47 in} (inkl. vändbara fälgar, vända {1 010 mm}{39,76 in})

Styrning

- Hydraulisk midjstyrning, pendelvinkel $\pm 12^\circ$
- Styr cylinder: 1

Drivning

- Axel: K75
- Drivning: Hydraulisk fyrhjulsdraft med hydrauliska motorer, körriktning bestäms med pedal
- {10 km/h}{6,2 mph}
- Körlägen: 2 (hydraulisk överväxel)
- Färd broms: Transmissionsbroms på bakaxeln
- Parkeringsbroms; Central färd broms och parkeringsbroms i drivlinan, verkar på alla 4 hjul

Hydraulik

- Mekanisk styrspak
- 3. styrkrets fram via reglage

Förarplats

- Förarskyddstak med beprövad ROPS/FOPS
- Drifttidsräknare
- Bränslenivåmätare

Förarstol

- Komfortabel stol med säkerhetsbälte helfjädrad, vikt-, rygg- och längdinställning

Lastsystem

- Lastsystem LS945
- Snabbväxlingsanordning (Weidemann) mekanisk
- Kinematik: P
- Lyftcylinder: 2
- Tippcylinder: 1
- Flytläge för lyft- och tippcylinder

Belysning

- Arbetsstrålkastare Basic med lysdioder (1000 lumen) på förarhyttens tak, 2 fram, 1 bak

Tillval

Förarplats

- Fällbart förarskyddstak med eps godkänd ROPS/FOPS (arbetsstrålkastare: 1 fram på lyftarmen och 1 bak)
- Fram- och bakruta
- Fram- och bakruta med torkare fram
- Justerbar rattstång (lutning)

Förarstol

- Stol av konstläder; stolvärme (MSG20)
- Stol av tyg (MSG20)
- Stol av tyg (MSG20)

Belysning

- Belysning enligt StVZO
- Arbetsstrålkastare LED Basic (1 000 lm) 1 extra på lastsystemet
- Roterande varningslampa (gul), följ nationella bestämmelser!
- Roterande varningsljus (gul) med magnetfäste, följ nationella bestämmelser!

StVZO-utrustning

- Godkänd för allmän väg < 25 km/h
- Hållare för registreringsskylt

Motor

- Motors förvärmning (kylvatten) 230V

Drivningar & axlar

- Axel K75, hydrostatisk fyrhjulsdraft, {13 km/h}{8,01 mph}, (färdautomatik via oljemotorer på axlarna)

Däck

- 26.0x12.00-12 BKT TR 315 ET0, Profil AS, bredd {1 080 mm}{42,52 in}
- Dubbla däck 7.00-12 BKT AS 504 fram, Profil AS, bredd {1 390 mm}{54,72 in}
- 27x 8.50-15 BKT SkidPower HD ET30, Profil EM, bredd {940 mm}{37,01 in}, vänt {1 040 mm}{40,95 in}
- 27x10.50-15 BKT SkidPower HD ET-5, Profil EM, bredd {1 000 mm}{39,37 in}
- 26.0x12.00-12 BKT LG 306 ET0, Profil RP, bredd {1 080 mm}{42,52 in}
- Omvänd
- Förarplatsförhöjning ({+30 mm}{+1,18 in})
- Spårviddsbreddning ({+2x 15 mm}){+2x 0,59 in})

Snabbväxlingsplattor

- Weidemann hydraulisk
- Weidemann HV/HT - C - ECS
- Euro hydraulisk (hydraulisk - ISO23206 EURO HV)
- Skid Steer hydraulisk
- SMS HV (hydraulisk)

Hydraulik fram

- Trycklöst returflöde fram
- 3. Styrkrets komfort, inkl. enkelspärr på spaken för 3. styrkrets (manövrering: Via knapp på styrspaken + lasta och lossa)
- 4. Styrkrets komfort, inkl. enkelspärr på spaken för 3. styrkrets (manövrering: Via knapp på styrspaken + lasta och lossa), (3. Styrkrets fram kan inte aktiveras samtidigt)
- Enkelt raster på spaken för 3. styrkrets
- Dubbelt raster på spaken för 3. styrkrets
- Lashållningsventil (rörbrottssäkring lyft- och tippcylinder)

Hydraulik bak

- 1x hydrauluttag bak enkelverkande (en koppling SVK Gr.3) (Lastsystem eller 3. styrkrets fram kan inte aktiveras samtidigt)

Biohydraulolja

- Shell PANOLIN S4 HLP Synth 46 (biologisk hydraulolja)

Elanslutningar fram

- Uttag fram 3 poler för enkel funktion (Betjäning: Via knappen (0 - 1) i rattstången)
- Eluttag fram, trepoligt för dubbel funktion (manövrering: Via knappen (1 - 0 - 2) i rattstången)

Batterifrånskiljare:

- Batterifrånskiljare Monterad från utsidan

Extra vikt

- Ballastvikt bakmontering {(96 kg)}{(211,6 lb)}

Säkerhetstillval

- Backvarnare (akustisk)
- Stängbart tanklock

Övrigt

- Manuell smörjspruta
- Kombinationslåda (för kombinationsfickan)
- Kombinationsväska (varningstriangel / förbandslåda)
- Indikering av skopans läge
- Verktyglåda
- Verktygsats
- Helautomatisk centralsmörjning

Garantiförlängning

- Economy 24 månader (2500 h)
- Economy 36 månader (3000 h)

De visade illustrationerna, utrustningarna och data kan avvika från aktuellt leveransprogrammet i respektive land. Det kan hända att illustrationerna är specialutrustningar till extra kostnad. Ändringar förbehålls.

- Economy 48 månader (3500 h)
- Economy 60 månader (4000 h)
- Premium 24 månader (3000 h)
- Premium 36 månader (4000 h)
- Premium 48 månader (5000 h)
- Premium 60 månader (6000 h)

Speciallackering

- Speciallackering RAL enfärgad - i stället för Weidemann röd
- Speciallackering RAL flerfärgad

Släpvagns- och bärgningsanordningar

- Bogseringskoppling (ej godkänd för släpvagn!)

EquipCare (telematik)

- EquipCare 36 månader (inkl. App & Manager)