



3090 Hjullastare

Tekniska data

■ Elsystem

Arbetsspänning	12 V
Batteri	100 Ah
Generator	120 A

■ Vikter

Arbetsvikt	5.320 - 5.940 kg
Dragkraft (max.)	5.000 - 5.200 daN
Brytkraft (max.)	8.135 daN
Lyftkapacitet (max.)	5.515 daN
Tipplast med skopa - rak maskin, laddningsram horisontell	3.380 - 4.370 kg
Tipplast med skopa - svängd maskin, laddningsram horisontell	2.920 - 3.760 kg
Tipplast med skopa - Rak maskin, lyftanordning i det nedre läget	5.010 - 6.660 kg
Tipplast med skopa - Svängd maskin, lyftanordning i det nedre läget	4.360 - 5.750 kg
Tipplast med pallgaffel - rak maskin, laddningsram horisontell	2.850 - 3.600 kg
Tipplast med pallgaffel - svängd maskin, laddningsram horisontell	2.480 - 3.110 kg
Tipplast med pallgaffel - rak maskin, transportställning	3.430 - 4.430 kg
Tipplast med pallgaffel - svängd maskin, transportställning	2.990 - 3.840 kg

■ Förarhytt

Förarhytt	Förarhytt
-----------	-----------

■ Volymer

Drivmedeltankens volym	80 l
Hydrauloljetankens volym	32 l

■ Drivsystem

Drivningssätt	ecDrive (Electronic Controlled Drive)
Drivning	Hydrostatisk genom fördelningsväxellåda och kardanaxel
Körlägen	2

Axel	PA 1422
Standard hastighet	0-20 km/h
Körhastighet Tillval 1	0-30 km/h
Körhastighet Tillval 2	0-40 km/h
Driftsbroms	Trumbromsar (som tillval: Lamellbroms)
Parkeringsbroms	Trumbromsar (som tillval: Lamellbroms)
Differentiallås	100% framaxel + bakaxel

■ Hydraulsystem

Arbetsstryck, körsystemets hydraulsystem (max.)	500 bar
Flöde, arbetssystemets hydraulsystem (max.)	93 (95-101) l/min
Arbetsstryck, arbetssystemets hydraulsystem (max.)	235 bar

■ Kinematik

Kinematik, typ	Z
Lyftcylinder	1
Tippcylinder	1
Snabbväxlingsystem	hydraulisk

■ Styrning

Styrningstyp	Hydraulisk midjestyrning
Styrcylinder	1
Pendelvinkel	± 10 Grad

■ Karakteristiska bullervärden

Genomsnittlig bullerexponering LwA (förarhytt)	99,5 dB(A)
Garanterad bullerexponering LwA (förarhytt)	101 dB(A)
Angivet ljudtryck LpA (Förarhytt)	71 dB(A)

■ Motordata, Standard

Motortillverkare	Rehlo
Motormodell	KDI 2504 TCR

Cylinder	4
Motoreffekt	55,4 kW
Motoreffekt	75 PS
vid max. varvtal	2.300 U/min
Vridmoment maximalt	310 Nm

Cylindervolym	2.482 cm ³
Kylmedelstyp	vatten
Avgaskrav EU steg	V
Avgasefterbehandling	DOC/DPF

Mått

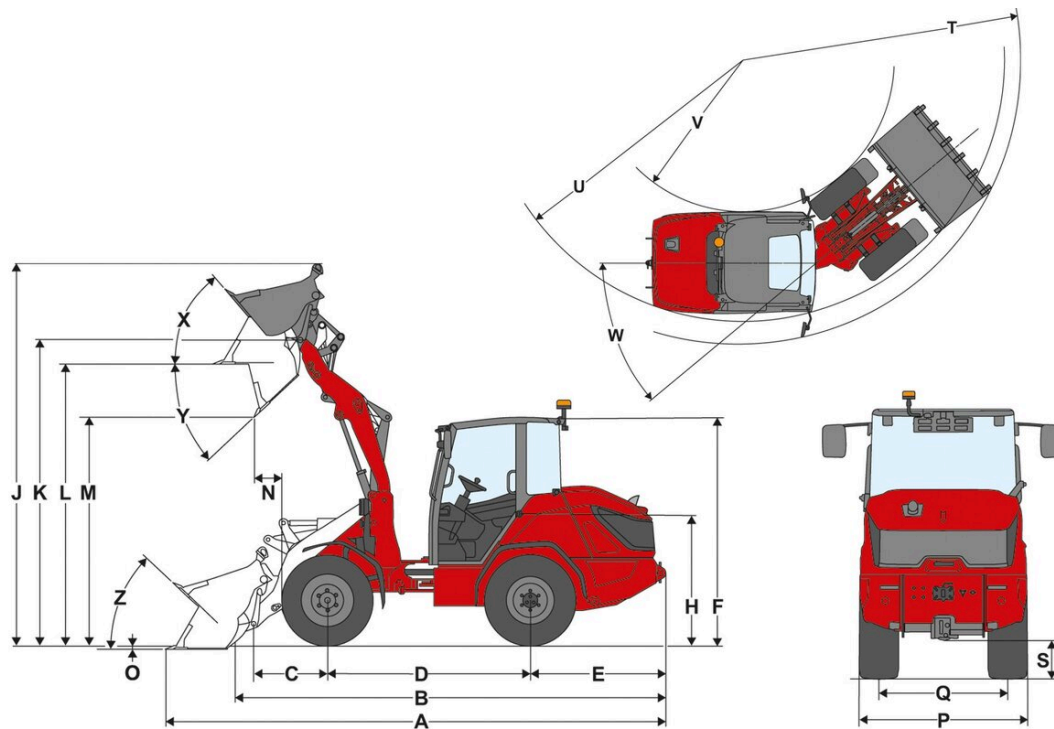

A	Total längd	5.590 mm
B	Total längd utan skopa	4.880 mm
C	Skopvridpunkt (till axelmitt)	1.120 mm
D	Hjulbas	2.150 mm
E	Bakre överhäng	1.435 mm
F	Höjd med förarhytt	2.545 mm
H	Sitthöjd	1.520 mm
J	Total arbetshöjd	4.215 mm
K	Skopvridpunkt (maximal lyfthöjd)	3.395 mm
L	Lasthöjd	3.140 mm
M	Dumplingshöjd	2.590 mm
N	Räckvidd (hos M)	820 mm
O	Grävdjup	145 mm
P	Total bredd	1.800 mm
Q	Bandbredd	1.440 mm
S	Markfrigång	335 mm
T	Maximal yttre svängradie	4.385 mm
U	Radie vid ytterkant	3.975 mm
V	Innerradie	2.085 mm
W	Svängvinkel	40 °
X	Återtippsvinkel vid maximal lyfthöjd	65 °
Y	Maximal Tippningsvinkel	45 °
Z	Återtippsvinkel på marken	45 °

Standardutrustning

Motor

- Rehlko KDI 2504 TCR, 55,4 kW / 75 PS (DOC/DPF), EU: Steg V

Styrning

- Hydraulisk midjestyrring
- Styr cylinder: 1

Förarplats

- Förarhytt med 1 dörr inkl. värme och fläkt
- Generöst med utrymme på alla förarplatser
- Backspegel (vänster och höger)
- Ergonomiskt rymligt insteg
- 7-tums skärm inklusive Jog-Dial-manövrering
- Justerbar rattstång (lutning och höjd)
- Armstöd till höger
- Uppvärmad ruta bak
- 1 kontaktdon: 3-Polig 12 V

Förarstol

- Tygstol mek. Fjädrad med säkerhetsbälte, vikt-, rygg- och längdjustering

Belysning

- Belysning enligt StVZO (halogen)
- LED-baklyktor
- LED-arbetsstrålkastare, 2 framme, 2 bak (1 000 lm)

Drivningar & axlar

- Axel: Planetaxel PA1422
- Drivning: Hydrostatisk fyrhjulsdrift, elektroniskt styrd, ecDrive (Electronic Controlled Drive)
- Kör lägen: Autoläge; ECO-läge (motorvarvtalsreducering när inställd hastighet uppnås)
- Differentialspär: 100 % elhydrauliskt inkopplingsbar på fram- och bakaxeln
- Hastighet: 20 km/h
- Växellägen: 2 | 10 km/h / 20 km/h
- Driftsbroms: Trumbroms i framaxeln som verkar på bakaxeln genom kardanaxeln
- Parkeringsbroms: Trumbroms - Manövrering via handbromsspak på framaxeln som verkar på bakaxeln genom kardanaxeln

Däck

- 365/70 R 18 BKT Multimax MP 513 ET-10

Lastsystem

- Lastsystem LS960
- Snabbväxlingsanordning Z-HV (hydraulisk)
- Kinematik: Z
- Lyftcylinder: 1
- Tippcylinder: 1
- Tiltindikator
- Flytställning för lyftcylinder

Hydraulik

- Elektriskt förstyrd styrspak med körriktningsslag och integrerad knapp för differentialspär
- Tredje Främre elektriskt proportionell styrkrets (Flow-Sharing) via joystick, inkl. kontinuerlig drift
- Reglering av oljemängd i tredje styrkretsen via Jog Dial på displayen
- Tryckavlastning i tredje styrkretsen fram på lastsystemet
- Justering av joystickens karakteristikkurva (lastsystemets känslighet justerbar i 3 steg) via Jog-Dial på displayen
- Hydrauloljekylare

Övrigt

- Utvändigt batterifrånkopplare - mekanisk frånkoppling
- Bränslepåfyllningshals till höger i körriktningen

EquipCare (telematik)

- EquipCare 36 månader

Tillval

Förarplats & Hytt

- Delad dörr till hytt
- Backspegel vidvinkel (vänster och höger)
- Backspegel vidvinkel (vänster och höger) elektr. justerbar + uppvärmd
- Stol av tyg; luftfjädring; MSG297A/722
- Stol av tyg; luftfjädring; stolvärme; stolsventilation MSG297A/722 Premium
- Armstöd till höger + vänster
- Nackstöd - Förarplats
- Luftkonditioneringsanläggning
- Förberedd för DAB+ radio (antenn, högtalare)
- Radio DAB+ komplett
- 2 kontaktddon: 2xUSB / 3 stift
- Inre panoramaspegel
- Solgardin

Belysning

- LED-belysning enligt StVZO
- Arbetsstrålkastare LED Performance (2 000 lm) på hyttaket, 4 fram, 2 bak
- Aktiv arbetsbelysning
- Roterande varningslampa med LED (orange), nationella föreskrifter måste följas!

Tillstånd & Vägtrafik

- Individuellt drifttillstånd < 25 km/h
- Individuellt drifttillstånd > 25 km/h
- Hållare för registreringsskylt fram och bak
- Trekantig varningsskylt

Drivningar & axlar

- Handgas
- Förvärmning: Kylvatten, hydraulolja 115 V, kontaktddon typ B
- Förvärmning: Kylvatten, hydraulolja 230 V, kontaktddon typ E/F
- Förvärmning: Kylvatten, hydraulolja 230 V, kontaktddon typ J (Land: CH)

Körlägen

- Körlägen Auto / Eco / Redskap
- Körläge Auto / Eco / M-Drive

Körhastighet

- 30 km/h
- 40 km/h Power Drive
- Proportionell hastighetsbegränsare (krypkörningsreglage)
- Skjuvkraftsbegränsning

Bromssystem

- Elhydraulisk lamellbroms, fjäderbelastning i framaxeln som verkar på kardanaxeln genom bakaxeln inkl. Hill-hold-funktion

Däck

- 405/70 R 20 Multimax MP 513 ET30, Profil AS, bredd 1767 mm, höjd 2599 mm, 20/30/40 km/h
- 400/70 R 20 Trelleborg TH400 ETO, Profil AS, bredd 1844 mm, höjd 2593 mm, 20/30/40 km/h
- 550/45 - 22,5 Alliance 331 ET-50, Profil AS, bredd 2070 mm, höjd 2596 mm, 20/30/40 km/h
- 400/70 R 18 Alliance 585 ETO, Profil EM, bredd 1824 mm, höjd 2569 mm, 20/30 km/h
- 445/70 R 19,5 Alliance 624 ETO, Profil EM, bredd 1865 mm, höjd 2613 mm, 20/30/40 km/h
- 440/50 R 17 BKT TracSuper ETO, Profil RP, bredd 1861 mm, höjd 2496 mm, 20 km/h

Lastsystem

- Sänkbromsventil (rörbrottssäkring lyft- och tippcylinder)
- Svängningsdämpning för last
- Visning av skopans läge
- Assistanspaket lastsystem (Automatisk skopretur, lyfthöjdsbegränsning, skakningsfunktion, Tilt in Assist)

Snabbväxelplattor

- Weidemann HV/WL - L (hydraulisk) (4080/5080)
- Euro (hydraulisk - ISO23206 EURO HV) (inkl. 2x SVK Gr.3)

Hydraulik

- Shell Panolin S4 HLP Synth46 (biohydraulolja)

Hydraulik fram

- 3.+ 4. styrkrets Flow Sharing, Manövrering: Med manöverhjul fram på styrspaken
- Load-Sensing - Krafthydraulik 45 ccm (101 l/min)
- High Flow - effekthydraulik enkelt verkande (101 l/min)
- Trycklös retur fram (1 x koppling Flatface storl.3 och kontaktdon) inkl. läckoljeledning (1 x koppling Flatface storl.2 och kontaktdon)
- Stödhjul fram fjärde styrkretsen (Flatface Gr.2)
- Stödhjul fram tredje styrkretsen (SVK Gr.3)
- Stödhjul fram fjärde styrkretsen (SVK Gr.3)

Hydraulik bak

- Dubbelverkande hydraulanslutning bak (2x SVK Gr.3), Manövrering: Med brytare (1 - 0 - 2)
- Dubbelverkande hydraulanslutning bak via omkopplingsventil (2x SVK Gr.3), Manövrering: Med brytare (0 - 1) + tredje styrkrets
- Dubbelverkande hydraulanslutning bak (2x SVK Gr.3) + dubbelverkande via omkopplingsventil (2x SVK Gr.3)
- Trycklös retur bak (1 x SVK Gr.3, kontaktdon) inkl. läckoljeledning (1 x Flatface Gr.2, kontaktdon)

Elanslutningar fram

- Kontaktdon fram 13-poligt, programmeringsbar funktion; E1/E2; belysning, Manövrering: Med två knappar på styrspaken

Elanslutningar bak

- Uttag bak 3-poligt, Betjäning: via brytare; första funktion låsning, andra funktion låsning
- Kontaktdon bak, 7 stift, för belysning på redskap bak

EI

Batterifrånskiljare

- Batterifrånkopplare förarplats - reläfrånskiljande
- Batterifrånkopplare 2 kopplingskretsar (Skilja från elsystemet och generatoren via 2 kopplingsvägar från batteriet)

Säkerhetstillval

- Backvarnare (akustisk)
- Miljöövervakning bak
- Övervakning av säkerhetsbälte
- Backkamera
- Körspärr tändningsnyckel, Manövrering: med kodad startnyckel

Speciallackering

- Speciallackering RAL enfärgad - i stället för Weidemann röd
- Speciallackering RAL flerfärgad

Övrigt

- Ballastvikt bottenplatta (200 kg)
- Verktygslåda inkl. verktygssats
- Kombinationsficka (varningstriangel/förbandslåda)
- Helautomatisk centralsmörjning

Garantiförlängning

- Economy 24 månader (2500 h)
- Economy 36 månader (3000 h)
- Economy 48 månader (3500 h)
- Economy 60 månader (4000 h)
- Premium 24 månader (3000 h)
- Premium 36 månader (4000 h)
- Premium 48 månader (5000 h)
- Premium 60 månader (6000 h)

Släpvagns- och bärgningsanordningar

- Anordning för släp 38 mm, automatisk
- Växlingskoppling för släp (Inte tillåten för drag släpvagn)