



WL950

Chargeuses sur pneus

La performante

La chargeuse sur pneus WL950 présente les caractéristiques suivantes : Cabine confortable avec ergonomie et vue panoramique exceptionnelles, système de propulsion à réglage électronique avec différents modes de conduite, bras oscillant de levage robuste avec une meilleure visibilité sur l'équipement, nombreuses options disponibles et design de machine moderne. Le moteur transversal et la disposition optimale des composants sont gages d'un très bon accès entretien. La chargeuse sur pneus WL950 est le modèle idéal de la classe avec volume de godet 0,85 m³. Elle combine puissance, système hydraulique fiable et dimensions compactes avec une technique sophistiquée et un rapport qualité-prix plus que séduisant.

Points forts

- Cabine confortable
- Cinématique en Z parfaitement ajustée
- Articulation centrale robuste avec passage optimisé des tuyaux
- Moteur monté transversalement
- Accès de service à l'avant du véhicule

Caractéristiques techniques

■ Données moteur standard

Fabricant du moteur	Kohler
Type de moteur	KDI1903TCR
Cylindre	3
Puissance du moteur	42 kW
Puissance du moteur	57 ch
au régime moteur max	2.600 tr/min
Couple max.	225 Nm
Cylindrée	1.861 cm ³
Type d'agent réfrigérant	eau
Phase de la norme d'émissions de gaz d'échappement	V
Post-traitement des gaz d'échappement	DOC/DPF

■ Système électrique

Tension de service	12 V
Batterie	100 Ah
Alternateur	120 A

■ Poids

Capacité du godet (godet standard)	0,85 m ³
Poid de fonctionnement	5.000 - 5.200 kg

Charge de basculement avec godet - Machine alignée, flèche horizontale	3.570 - 3.950 kg
--	------------------

Charge de basculement avec godet - machine braquée, flèche horizontale	3.070 - 3.410 kg
--	------------------

Charge de basculement avec fourche à palettes - machine alignée, flèche horizontale	2.960 - 3.260 kg
---	------------------

Charge de basculement avec fourche à palettes - machine braquée, flèche horizontale	2.560 - 2.830 kg
---	------------------

■ Cabine de conduite

Cabine de conduite	Cabine
--------------------	--------

■ Capacité

Capacité réservoir à carburant	80 l
--------------------------------	------

Capacité du réseau d'huile hydraulique	32 l
--	------

■ Transmission

Type de transmission	à réglage électronique
----------------------	------------------------

Système d'entraînement	Hydrostatique par boîte de transfert et arbre à cardans
------------------------	---

Gammes de vitesse	2
-------------------	---

Essieu	PA1422
--------	--------

Vitesse d'avancement standard	0-20 km/h
-------------------------------	-----------

Frein de service	Frein à tambour
------------------	-----------------

Frein de stationnement	Frein à tambour (levier de frein à main mécanique)
------------------------	--

Blocage du différentiel	100% Essieu avant+ Essieu arrière
-------------------------	-----------------------------------

■ Système hydraulique

Pression de travail du système hydraulique de translation (max.)	500 bar
--	---------

Débit du système hydraulique de travail (max.)	74 l/min
--	----------

Pression de travail du système hydraulique de travail (max.)	235 bar
--	---------

■ Cinématique

Type de cinématique	Z
---------------------	---

Vérin(s) de levage	1
--------------------	---

Vérin de cavage	1
-----------------	---

Système de changement rapide	hydraulique
------------------------------	-------------

■ Direction

Mode de direction	Articulation pivotante-oscillante hydraulique
-------------------	---

Vérins de direction	1
---------------------	---

■ Valeurs des caractéristiques du bruit

Niveau de puissance acoustique moyen LwA (cabine)	99,9 dB (A)
---	-------------

Niveau de puissance acoustique garanti LwA (cabine)	101 dB (A)
---	------------

Niveau de pression acoustique déclaré LpA (cabine)	69 dB (A)
--	-----------

■ Autres informations

FAP = filtre à particules diesel
 DOC = catalyseur d'oxydation diesel
 Calcul de la charge de basculement selon la norme ISO 14397

Dimensions

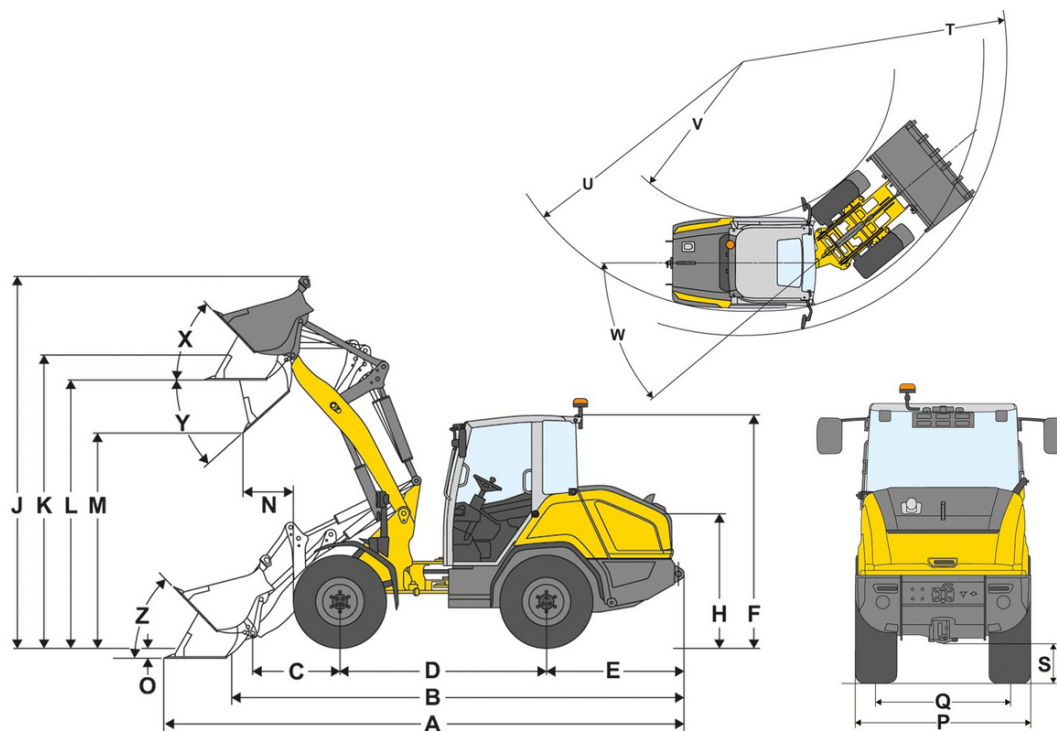

A	Longueur totale	5.430 mm
B	Longueur totale sans godet	4.670 mm
C	Axe du godet (jusqu'au centre de l'axe)	960 mm
D	Empattement	2.150 mm
E	Déport arrière	1.435 mm
F	Hauteur avec cabine	2.510 mm
H	Hauteur siège conducteur	1.485 mm
J	Hauteur de travail totale	4.070 mm
K	Axe du godet (hauteur de levage max.)	3.250 mm
L	Hauteur de franchissement	2.995 mm
M	Hauteur de déversement	2.450 mm
N	Portée (à M)	675 mm
O	Profondeur de décapage	85 mm
P	Largeur totale	1.830 mm
Q	Largeur des chenilles	1.420 mm
S	Garde au sol	375 mm
T	Rayon extérieur maximal	4.300 mm
U	Rayon au bord extérieur	3.935 mm
V	Rayon intérieur	2.070 mm
W	Angle d'articulation	40 °
X	Angle de rappel à la hauteur de levage max.	66 °
Y	Angle de déversement	45 °
Z	Angle de rappel au sol	44 °