



**KRAMER**  
on the safe side

## KL21.5L

### Hjullastare

#### POWER I KOMPAKT FORM

Hjullastaren KL21.5L kombinerar maximal prestanda med kompakt design, vilket gör den idealisk för jordbruksverksamheter. Tack vare sitt unika lastsystem har KL21.5L enastående lyft- och rivkrafter, vilket gör det möjligt att flytta även tyngre last - som ensilagebalar, foder- eller gödselpallar - utan problem. Beroende på dina behov finns det två motorvarianter att välja mellan. En 19 kW motor som standard och en 33 kW motor som tillval. Dessutom möjliggör det kraftfulla hydraulsystemet för redskap problemfri användning av speciella redskap, som exempelvis en strömaskin.

**Unikt lastsystem:** Kombinationen av lyftkraft (28,6 kN), rivkraft (33,1 kN) och tippplast (2 115 kg) möjliggör enkel och säker hantering av tung last, exempelvis ensilagebalar

**Kompakta mått:** Tack vare sina kompakta mått med en fordonsbredd på 1,32 m är KL21.5L idealisk för trånga arbetsmiljöer, som trånga gårdsgångar. Med de valfria maxdäcken på 400 mm bredd imponerar maskinen med största möjliga kontaktyta och har därför optimal stabilitet i stall och lagerbyggnader

**Hyttvarianter:** Två fullstora hjullastarytter, komforthytt (2,26 m hög) och låg hytt (2,11 m hög) ger utmärkt sikt runtom maskinen samt ergonomiskt anordnade reglage för enkelt och intuitivt handhavande

**Kliv in och kör iväg:** Även för oerfarna förare är maskinen lätt att använda tack vare det odelade maskinchassit, hög stabilitet, smidighet och konstant nyttolast samt tre styrlägen (fyrhjulsdraft, krabbstyrning och framaxelstyrning)

**Mångsidiga snabbväxlingsadapter:** Det helhydrauliska snabbväxlingssystemet Smart Attach finns som tillval och gör att redskap kan bytas utan att behöva kliva ur hytten. Dessutom kan man välja alternativa snabbväxlingsadapter, till exempel Euro-systemet

## Tekniska data

### ■ Motordata, Standard

Motortillverkare	Yanmar
Motoreffekt	18,5 kW
Motoreffekt	25,2 PS
Vridmoment maximalt	2.500 U/min
Cylindervolym	1.331 cm <sup>3</sup>
Avgaskrav EU steg	V

### ■ Vikter

Skopand volym (standardskopa)	0,45 m <sup>3</sup>
Arbetsvikt	2.900 - 3.200 kg
Nyttolast (S=1.25)	1.300 kg
Tippplast (standardskopa)	2.115 kg
Tippplast (pallgafflar)	1.625 kg
Tippplast (pallgafflar)*	1.987 kg

### ■ Volymer

Drivmedeltankens volym	56 l
------------------------	------

Hydrauloljetankens volym 19 l

### ■ Drivsystem

Standard hastighet	0-20 km/h
Körhastighet Tillval 1	0-30 km/h

### ■ Hydraulsystem

Flöde, arbetssystemets hydraulsystem (max.)	39 l/min
---	----------

### ■ Kinematik

Kinematik, typ	PZ
Snabbväxlingssystem	hydraulisk

### ■ Styrning

Styrutslag maximalt	38 Grad
---------------------	---------

### ■ Karakteristiska bullervärden

Garanterad bullerexponering LwA (förarhytten)	101 dB(A)
Buller, uppmätt, LwA	96,9 dB(A)
Ljudtryck vid förarplats	76 dB(A)

## Mått

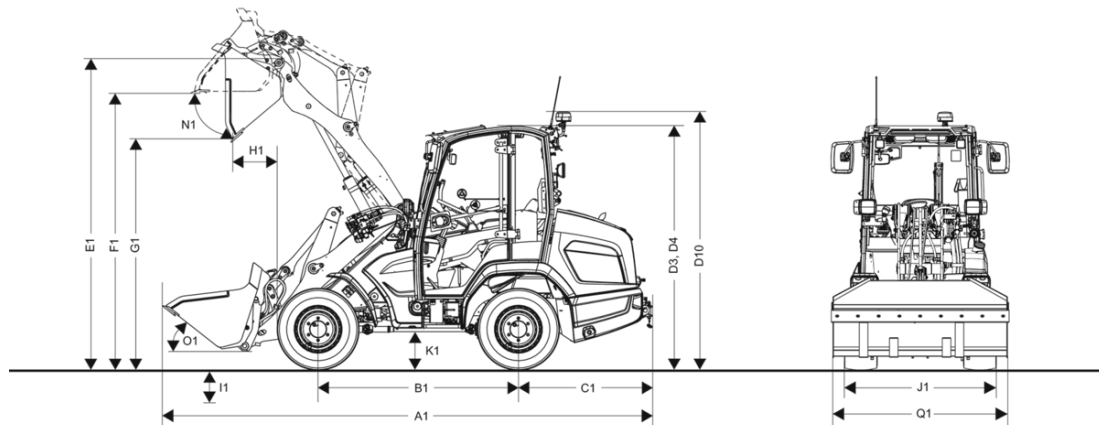

A1	Total längd med påbyggnadsredskap	4.680 mm
B1	Hjulbas centrum	1.860 mm
C1	Bakre överhäng	1.215 mm
D3	Höjd med förarhytt	2.260 mm
D4	Höjd med låg förarhytt	2.110 mm
D10	Förarhytten totalhöjd med varningslampa	2.390 mm
E1	Maximal höjd skopvridpunkt	2.913 mm
F1	Lasthöjd	2.620 mm
G1	Tipphöjd	2.120 mm
H1	Tippavstånd	470 mm
I1	Grävdjup	55 mm
J1	Total bredd	1.320 mm
K1	Markfrigång	230 mm
L1	Vändradie hjulytterkant	2.430 mm
M1	Styrvinkel	38 °
N1	Tippningsvinkel vid maximal lyfthöjd	45 °
O1	Tippningsvinkel på marken	50 °
Q1	Skopbredd	1.350 mm
R1	Staplingshöjd	2.720 mm

# Standardutrustning

## Förarplats

- Standardhytt med värme
- Backspegel i förarhytten
- Automatisk återgång av blinkers
- Färgmärkta reglage för hydraulsystem, elsystem, körsystem samt säkerhetsfunktioner
- Mekaniskt fjädrad förarstol med klädsel av konstläder (MSG85/721), med automatiskt säkerhetsbälte, justerbar för vikt, ryggstödet lutning och fram/bakposition
- Godkänd enl. ROPS och FOPS I
- Arbetsstrålkastare, 2x Basic med lysdioder fram, 2x Basic med lysdioder bak (1000 Lumen)
- Belysning enligt tyska trafikbestämmelser

## Kraftöverföring

- Smörjledning till bakaxelns pendelled
- Kombinerad broms- och krypkörningspedal
- Mekanisk parkeringsbroms
- 100 % differentialspär i framaxeln

## Styr- och arbetshydraulik

- Ändlägessynkronisering
- Hydrostatisk fyrhjulstyrning med nödstyrning
- Styrspak, en tredje elektrisk styrkrets med konstantfunktion samt rullbrytare för val av körriktning

## Kinematik

- PZ-Kinematik med optimerad parallellförling
- Hydrauliska snabbkopplingar
- Visuell positionsangivning för skopa och gaffel

## Dokumentation

- Bruksanvisning; servicehäfte

# Tillval

## Förarplats & Hytt

- Hytt med värme
  - möjliga tillval för förarstol:
    - MSG85/721 -tyg
    - MSG85/721-konstläder
    - MSG75GL/521 + ventilation + värme
- Låg hytt med värme
  - möjliga tillval för förarstol:
    - MSG20 tyg - mek. dämpad
    - MSG20 konstl. - mek. dämpad
    - MSG75GL/521 + ventilation + värme
- Fällbart förarskyddstak
  - möjliga tillval för förarstol:
    - MSG85/721-konstläder
- Förarstol i konstläder
- Luftkonditioneringsanläggning
- Yttre backspeglar - vänster backspegel med värme
- Värme i fram- och bakruta
- Justerbar rattstång
- Förberedd för radio
- Radio med DAB+
- Dokumentlåda

## Belysning

- Roterande varningslampa med lysdioder (orange)
- Arbetsstrålkastare fram, 2x Basic med lysdioder (standard)
- Arbetsstrålkastare bak, 2x Basic med lysdioder (standard)
- Paket med arbetsstrålkastare Performance, med lysdioder (4400 Lumen)
  - innehåller:
    - Arbetsstrålkastare fram, 2x Performance med lysdioder (4400 Lumen)
    - Arbetsstrålkastare bak, 2x Performance med lysdioder (4400 Lumen)

## Tillstånd vägtrafik

- Nummerskyltsbelysning inkl. hållare för registreringsskylt
- Godkänd för användning på allmänna vägar (standard)\*

\*Tyskland, Luxemburg, Nederländerna, Österrike, Slovakien, Tjeckien, Schweiz, Estland, Lettland, Litauen, Ungern

## Drivningar & axlar

- Yanmar 3TNV82 A 18,5KW S5-T4F (standard)
  - inte tillsammans med:
    - Körhastighet 30 km/h
    - High Flow hydraulsystem 69l/min; enbart fram
    - Auto Stop
    - Luftkonditioneringsanläggning
    - Krypkörningsfunktion CSD (Constant Speed Drive) och handgas
- Yanmar 3TNV86 33,3KW S5-T4F
- Auto Stop
  - inte tillsammans med:
    - Yanmar 3TNV82 A 18,5KW S5-T4F
- Olika styrningsmodeller; fyrhjuls-, krabb-, och framaxelstyrning
- 100 % differentialspärre på framaxeln (standard)
- Krypkörningsfunktion CSD (Constant Speed Drive) och handgas
  - innehåller:
    - Power-, Eco-, Pedal- / CSD-lägen
  - inte tillsammans med:
    - Yanmar 3TNV82 A 18,5KW S5-T4F
- Körhastighet 20 km/h (standard)
- Körhastighet 30 km/h
  - endast tillsammans med:
    - Yanmar 3TNV86 33,3KW S5-T4F
    - Olika styrningsmodeller; fyrhjuls-, krabb-, och framaxelstyrning
    - Nummerskyltsbelysning inkl. hållare för registreringsskylt
    - Automatisk laststabilisering

## Däck

- 31x15.5-15 BKT SPHD ET-10
- 10.0/75 15.3 BKT AS 504 ET55 (standard)
- 10.0-16.5 BKT SkidPower ET50
- BKT 31x15.50-15 BKT TR-313 ET-10
- 315/55R16 Conti MPT81 ET40

## Lastsystem & snabbväxlare

- Automatisk laststabilisering
- Flytställning
- Hydrauliskt snabbfäste, system Kramer HV/WL - C (standard)
- Smart Attach (hydrauliskt snabbfäste); system Kramer HV/WL - C
  - endast tillsammans med:
    - Tryckavlastning i tredje styrkrets
- Snabbfäste ISO23206 (EURO) HV
  - inte tillsammans med:
    - Lastkrok
- Hydrauliskt snabbväxlingssystem Weidemann SWP
  - inte tillsammans med:
    - Lastkrok
- Lastkrok
  - inte tillsammans med:
    - Snabbfäste ISO23206 (EURO) HV
    - Hydrauliskt snabbväxlingssystem Weidemann SWP
- Lastsystem med ökad lyfthöjd (PZ-kinematik) - (standard)

De visade illustrationerna, utrustningarna och data kan avvika från aktuellt leveransprogrammet i respektive land. Det kan hända att illustrationerna är specialutrustningar till extra kostnad. Ändringar förbehålls.

## Hydraulik

- Hydraulsystemet är fyllt med miljövänlig och biologiskt nedbrytbar hydraulolja
- Tryckavlastning i tredje styrkrets
- Motorvärmare
  - innehåller:
    - Värmare för kylarvätska 230V
    - Värmare för drivmedel
    - Värmare för hydraulolja

## Hydraulik – i främre området

- High Flow hydraulsystem, 69l/min; enbart fram
  - inte tillsammans med:
    - Trycklös hydrauloljeretur fram + läckolja
    - Yanmar 3TNV82 A 18,5KW S5-T4F
- Trycklös hydrauloljeretur fram + läckolja
  - inte tillsammans med:
    - High Flow hydraulsystem, 69l/min; enbart fram

## Hydraulik – i det bakre området

- Omkopplingsventil bak för tredje styrkrets

## EI

- Kontaktdon bak med 13 stift
- Kontaktdon fram med 7 stift
- Batterifrånskiljare på utsidan

## Säkerhetstillval

- Backvarnare
- Rörbrottssäkring för lyft- och tippcylinder
- Startspärr, integrerad i tändningsnyckeln
  - inte tillsammans med:
    - EquipCare + Dual ID
- Bältesvarnare
  - inte tillsammans med:
    - MSG75GL/521 + ventilation + värme
- Orange säkerhetsbälte
  - inte tillsammans med:
    - MSG75GL/521 + ventilation + värme
- Brandsläckare (2 kg)
- Varningsränder röd/vit (enligt DIN30710)

## Lackering

- Speciallackering - enkel färg enligt RAL (grå delar ingår ej) \*
  - Utrustning för aggressiva medier (vid användning av salt och gödningsmedel)
- \* Vi förbehåller oss rätten att vägra lacka färger som liknar skyddade färger eller färgkombinationer från andra tillverkare!

## Övrigt

- Centralsmörjning
- Hjulkil
- EquipCare 36 mån
- EquipCare + Dual ID
  - inte tillsammans med:
    - Startspärr, integrerad i tändningsnyckeln

## Dragkrokar

- Växlingsdrag \*
- Automatisk släpvagnskoppling 38 mm - fast i ramen \*

\* Bakre kontaktdon skall alltid väljas tillsammans med släpvagnskoppling (ej för växlingsdrag)!

\* Draganordningar för växlingsdrag/kula/automatisk släpvagnskoppling kan endast fästas på fordonet oberoende av varandra!

## Garantiförlängning

- Security 24 (2000 h)
- Security 36 (3000 h)
- Security 48 (4000 h)
- Security 60 (5000 h)