



DT15

Pásový dumper

Maximálna sila nasadenia

DT15 je ideálne prepravné vozidlo na stavenisku pre rozsiahle práce. Veľký výber korieb v spojení s komfortným a intuitívnym hydrostatickým pohonom pojazdu, ako aj vysokým užitočným zaťažením, z neho robia dokonalý univerzálny stroj. Jednoduchá kapota motora a optimálne rozmiestnenie servisných bodov navyše enormne uľahčujú každodennú údržbu a šetria tak čas a náklady. Vďaka nízkemu ťažisku je aj pri vysokom zaťažení dôveryhodným partnerom v preprave materiálu.

Najdôležitejšie informácie

- Hydrostatické jazdné vlastnosti
- Výmenné varianty korby
- Sedadlo vodiča
- Obojstranný nástup a výstup

Technické údaje

Hydraulika

Hydraulické čerpadlo	Variabilný objem a zubové čerpadlo
Dopravované množstvo max.	95,0 l/min

Mechanické výkonové údaje

Rýchlosť pojazdu	7,5 km/h
------------------	----------

Mechanické údaje

Dĺžka	2.674,0 mm
Šírka	1.102,0 mm
Výška	2.372,0 mm
Hmotnosť	1.040,00 KG
Užitočné zaťaženie max.	1.500,0 KG
Korba	Korba s čelným vyklápaním
Objem korby plnej po okraj	632,0 L
Objem navršenej korby	760,0 L
Prevádzková hmotnosť (min.-max.)	1.345,0 - 1.695,0 KG

Spaľovací motor

Chladienie	Vodné chladienie
Typ motora	Dieselový motor

Valce	3,0
Zdvihový objem	898,0 cm ³
Šikmá poloha max.	20,0 °
Menovitý výkon	15,2 kW
Menovité otáčky	2.400,0 1/min
Hraničné hodnoty výf. plynov	EU Stage V
Výrobca motora	Kubota
Označenie motora	Z-902
Zdvih	73,0 mm
Vrtanie	72,0 mm

Environmentálne parametre

Hladina akustického tlaku LpA	87,0 dB(A)
Hladina akustického tlaku LpA (norma)	ISO 6396
Akustický výkon LWA, zaručený	101,0 dB(A)
Akustický výkon LWA, (norma)	ISO 6395

Preprava a skladovanie

Prepravná hmotnosť	1.270,0 KG
--------------------	------------

Rozmery

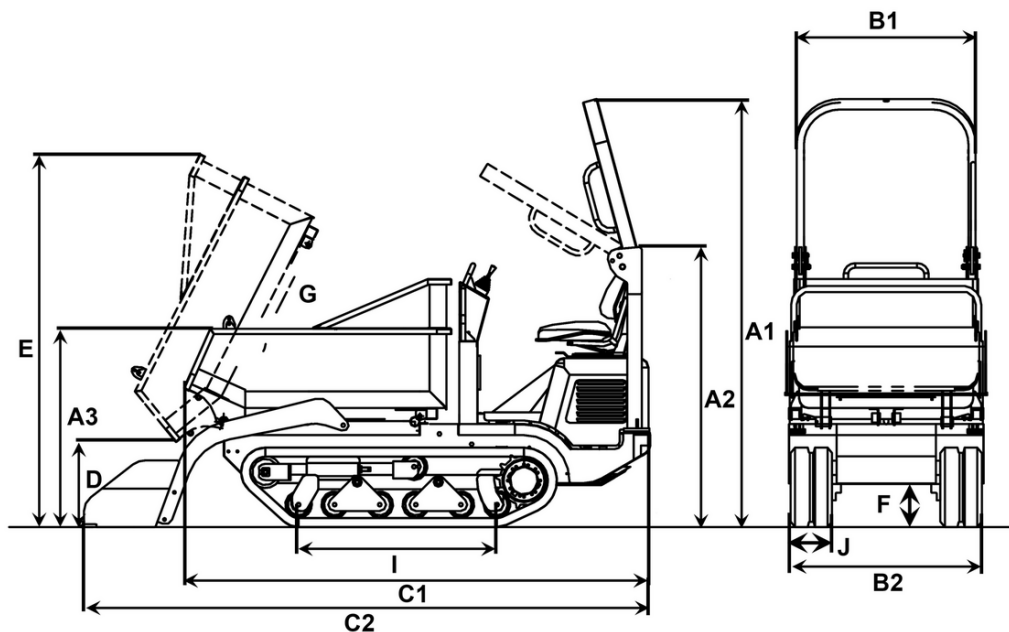

		Korba s čelným vyklápaním	Otočná vyklápací korba	Korba s vysokým vyklápaním	3-stranná naklápací plošina	Miešačka betónu
A1	Výška ROPS	2.372 mm	2.372 mm	2.372 mm	2.372 mm	2.372 mm
A2	Výška ROPS sklopený	2.022 mm	2.022 mm	2.022 mm	2.022 mm	2.022 mm
A3	Výška predná hrana korby	770 mm	1.210 mm	1.104 mm	1.150 mm	1.254 mm
	Výška predná hrana korby s vysokým vyklápaním zdvihnutá			2.193 mm		
B1	Šírka korba	1.054 mm	1.102 mm	1.000 mm	1.020 mm	926 mm
B2	Šírka so samonakladacím zariadením	1.080 mm		1.121 mm		1.080 mm
	Šírka spodok vozidla	1.080 mm	1.080 mm	1.080 mm	1.080 mm	1.080 mm
C1	Celková dĺžka bez stúpadla	2.585 mm	2.674 mm	2.609 mm	2.640 mm	2.403 mm
C2	Dĺžka so samonakladacím zariadením, bez stúpadla	3.160 mm		3.365 mm		3.250 mm
D	Výsypná výška max.	472 mm	810 mm	873 mm	380 mm	762 mm
	Výsypná výška max., korba s vysokým vyklápaním zdvihnutá			1.963 mm		
E	Výška korby sklopená	2.070 mm	2.381 mm	2.383 mm	2.040 mm	1.647 mm
	Výška korby sklopená, korba s vysokým vyklápaním zdvihnutá			3.472 mm		
G	Uhol vyklopenia	63 °	84 °	78 °	63 °	62 °
I	Dĺžka dotykovej plochy pásu	1.100 mm	1.100 mm	1.100 mm	1.100 mm	1.100 mm