



KT316

Verreikers

HET COMPACTE KRACHTPAKKET

Met de combinatie van compacte buitenafmetingen, een groot laadvermogen en een hoog motorvermogen is verreiker KT316 de compacte krachtpatser in het assortiment van Kramer. De verreiker tilt tot 3100 kg tot een maximale stapelhoogte van 5,83 m. De Deutz-motor met een maximaal vermogen van 82 kW/112 pk zorgt voor hoge wendbaarheid en prestaties van de machine. De uitgebreide standaarduitrusting omvat een topsnelheid van 40 km/u, een omkeerbare ventilator met automatische functie en vier besturingstypes met automatische synchronisatie.

Compactheid: een hoogte van 2,15 m en breedte van 2,09 m voor gebruik in kleine ruimtes

Motor: de krachtige Deutzmotor van 2,9 liter met een maximaal vermogen van 82 kW (112 pk) zorgt voor maximale productiviteit bij veeleisende taken

Laadvermogen: dankzij een volledig laadvermogen van 3100 kg tot een maximale stapelhoogte van 5,83 m is het mogelijk om zware ladingen veilig en efficiënt te verplaatsen.

Smart Attach: hydraulische aanbouwdelen kunnen snel, gemakkelijk en veilig verwisseld worden dankzij de optionele, volledig hydraulische snelwisselplaat.

Weegstelsysteem: optioneel, geïntegreerd dynamisch weegstelsysteem. Hiermee kunnen verschillende goederen onafhankelijk van het aanbouwdeel, het zwaartepunt van de last en de positie van het laadsysteem gewogen worden

Technische gegevens

■ Motorgegevens standaard

Motorfabrikant	Deutz
Motorvermogen	82 kW
Motorvermogen	112 pk
bij max. toerental	2.000 U/min
Cilindercapaciteit	2.924 cm ³
Uitlaatgasnorm	V
Uitlaatgasnabehandeling	DOC / DPF / SCR

■ Gewichten

Bakinhoud (standaardbak)	0,90 m ³
Laadvermogen (max.)	3.100 kg
Laadvermogen bij max. reikwijdte	1.350 kg
Laadvermogen bij max. stapelhoogte	3.100 kg
Stapelhoogte (max.)	5.835 mm
Laadvermogen max. (LSP 500 mm)	3.100 kg
Bedrijfgewicht	5.200 - 5.900 kg

■ Inhoud tanks

Tankinhoud brandstof	125 l
----------------------	-------

Tankinhoud hydraulische olie 100 l

■ Aandrijfsysteem

Rijsnelheid standaard	0-40 km/u
Rijsnelheid optie 1	0-20 km/u
Rijsnelheid optie 2	0-30 km/u
Sperdifferentieel	100% differentieelblokkering op de vooras

■ Hydraulische installatie

Werkhydraulica pompcapaciteit (max.)	109 l/min
Werkhydraulica werkdruk (max.)	260 bar

■ Besturing

Stuurinslag max.	40 graden
------------------	-----------

■ Ruiskarakteristiekwaarden

Gegarandeerd geluidsniveau LwA (cabine)	101 dB(A)
Gemeten geluidsniveau LwA	98 dB(A)
Geluidsdrukniveau bij het oor van de bestuurder	76 dB(A)

Afmetingen

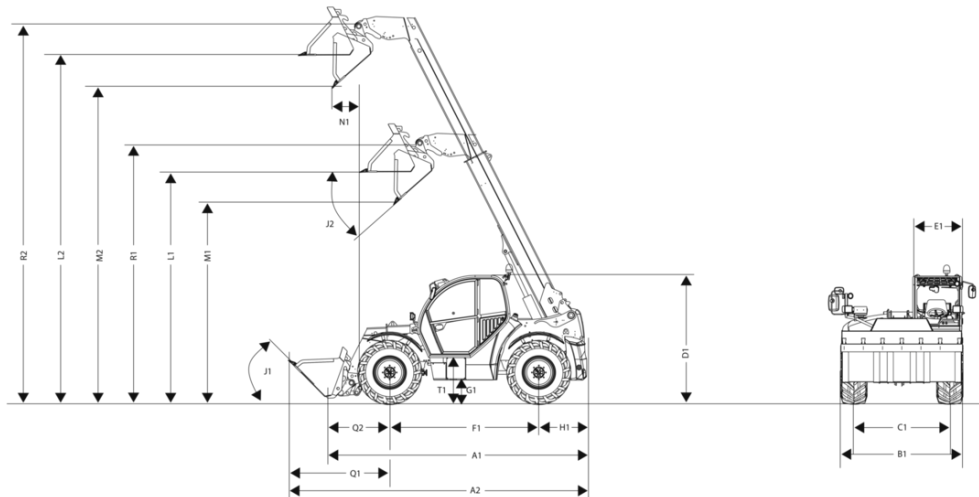

A1	Totale lengte	4.500 mm
A2	Totale lengte met bak	5.250 mm
B1	Totale breedte zonder bak	2.095 mm
C1	achter	1.780 mm
D1	Totale hoogte	2.155 mm
D2	Totale hoogte met zwaailichten	2.300 mm
E1	Cabinebreedte	825 mm
F1	Wielbasis midden	2.750 mm
G1	Bodemvrijheid onder as en aandrijving, doorwaadbare diepte	320 mm
H1	Afstand midden achterwiel tot achterkant	730 mm
I1	Achterste aanloophoek (hellingshoek)	77,5 °
J1	Inkiephoek	45 °
K1	Stapelhoogte max.	5.835 mm
J2	Uitkiephoek	22 °
L1	Overlaadhoogte ingeschoven	3.745 mm
L2	Overlaadhoogte uitgeschoven	5.610 mm
M1	Uitstorthoogte ingeschoven	3.205 mm
M2	Uitstorthoogte uitgeschoven	5.070 mm
N1	Stortbreedte uitgeschoven	458 mm
Q2	Afstand midden voorwiel - opgeborgen snelwisselframe	1.030 mm
R1	Draaipunt bak ingeschoven	4.245 mm
R2	Draaipunt bak uitgeschoven	6.110 mm
S1	Draaicirkel buitenkant wielen	3.605 mm
S2	Draaicirkel buitenkant bak	4.605 mm
T1	Instaphoogte cabinebodem	660 mm

Standaarduitrusting

Cabine

- ROPS/FOPS-gecertificeerde, geluidsgeïsoleerde, trillingsgedempte comfortcabine met 360 graden zicht rondom en gekleurde ramen
- Ruitenwissers voor en achter, met intervalschakelaar voor, knipperlichthendel spring automatisch terug
- Deurschakelaar voor cabineverlichting, gedeelde deuren, bovendeur 180° te openen in twee posities
- Panorama-voorruit over de gehele lengte zonder dwarsbalk voor een optimaal zicht
- Achterruit kan worden geopend
- Hangende pedalen en uitneembare voetenmat
- Mechanisch geveerde, comfortabele bestuurdersstoel Grammer MSG85/721
- Elektronisch voorgestuurde, multifunctionele joystick met geïntegreerde regeling van de rijrichting en telescoopfunctie
- Gekleurde schakelaars voor de hydraulische, elektronica-, rij- en veiligheidsfuncties
- Verwarming met 3-traps ventilator, 4 luchtuitlaten en ontgooier
- 12 V-stopcontact
- Flessenhouder, zonneklep, opbergvak onder de bestuurdersstoel, kledinghaken
- Werklamp 1x LED Basic voor (1000 lumen), werklamp 1x LED Basic achter (1000 lumen)
- Verlichting voor rijden op de openbare weg

Stuur- en werkhydrauliek

- Tandwielpompe met laaddrukafhankelijke stroomverdeling (LODV)
- 4 besturingstypes incl. standaard elektrische omschakeling en automatische synchronisatie
- 3 stuurschakeling en telescoopfunctie met proportionele aansturing
- Continue werking 3e stuurschakeling kan via keypad worden ingeschakeld
- Overbelastings- en bestuurderassistentiesysteem "Smart Handling" (handmatige modus, bak- en stapelmodus)

Motor

- Grofmazige, liggende combikoeler voor motorwater, hydraulische olie en inlaatlucht
- Omkeerbare ventilator incl. automatische functie
- Cycloon-luchtfILTER met geïntegreerde veiligheidspatronen en voorafscheider
- Handmatige accuhoofdschakelaar

Aandrijfsysteem en assen

- Traploze, hydrostatische aandrijving met lastafhankelijke, elektronische besturing van de aandrijving
- Max. snelheid 40 km/u
- Tijdelijk waarschuwingssysteem voor achteruitrijden
- Mechanische parkeerrem

Voertuigconstructie en kinematiek

- Torsiestijf stalen frame met kastprofielconstructie
- De telescooparm wordt geleid door 13 glij-elementen, die vanaf buiten kunnen worden ingesteld
- Eindstanddemping in de telescoopcilinder

Documentatie

- Gebruiksaanwijzing; onderhoudsboekje

Opties

Bestuurderscabine & Cabine

- Cabineruit rechts en achter verwarmbaar met automatische uitschakeling
- Airconditioning
- Binnenspiegel incl. houder voor mobiele telefoon (CCA_PHONHOLD_002)
- Mechanisch geveerde bestuurdersstoel met stoffen bekleding (MSG85/721) -(standaard)
- Luchtgeveerde, bestuurdersstoel met stoffen bekleding (MSG95AL/722)
- Stuurkolom, verstelbaar (hoogte en hoek)
- Radiovoorbereiding (antenne, luidsprekers)
- DAB+ radiosysteem met BT + handsfree-kit (radio, antenne, luidspreker)
- 7" display (incl. aanpassing van de oliehoeveelheid, gevoeligheid joystick)
- Achteruitrijcamera
 - alleen in combinatie met:
 - 7" display incl. aanpassing van de oliehoeveelheid en de gevoeligheid van het laadsysteem
- Zichtcamera rechtsvoor

Verlichting

- Led-markeringslichten rondom (oranje)
- Werklamp led Basic (1000 lumen) - 1x extra voor, 1x extra achter
- Verlichtingspakket led Basic (1000 lumen) - 7 extra werklampen - 1x voor, 1x achter, 1x links, 2x rechts, 29 buitenarm
- Werklampen 2x led Basic (1000 lumen) op de telescooparm aan de zijkant (buitenste buis)
- Extra verlichting achter led Basic (1000 lumen)

Toelating voor rijden op de openbare weg

- Gegevensbevestiging (ABE) voor zelfrijdende werkmachine*
 - EG-conformiteitscertificaat trekker (167/2013/EG - Klasse T1), zonder gegevensbevestiging
 - EG-conformiteitscertificaat trekker (167/2013/EG - klasse T1), met gegevensbevestiging - alleen voor Duitsland
- *Duitsland, Luxemburg, Nederland, Oostenrijk, Slowakije, Tsjechië, Zwitserland, Estland, Letland, Litouwen, Hongarije

Aandrijfsysteem en assen

- Vier besturingstypes - (serie)
- Hydrostat 20 km/u
- Hydrostaat 30 km/u
- Hydrostaat 40 km/u - (standaard)
- Hydrostaat 40 km/u incl. toerentalvermindering Smart Driving
- Rijmodus Power, Eco - (standaard)
- Rijmodus Power, Eco, Pedaal/CSD
 - omvat:
 - Low Speed Control en handmatig gas geven
- Onderdrukvoorscheider
- Cycloonvoorscheider
- Cycloonvoorscheider Turbo III
- Omkeerbare ventilator incl. automatische functie
- 100% differentieelblokkering op de vooras - schakelbaar
- Voorverwarmen van koelwater, brandstof, hydraulische olie
- Automatische stop (motor uitgeschakeld door stoelcontactschakelaar)

Banden

- Mitas 340/80-20 MPT-01 - tractieprofiel - ET10
- Mitas 405/70-20 MPT 01 - tractieprofiel - ET35
- Mitas 405/70-24 MPT 01 - tractieprofiel - ET50
- Michelin 400/70 R20 XMCL - tractieprofiel - ET50
- Michelin 400/70 R24 XMCL - tractieprofiel - ET50
- Mitas 340/80-20 (12.5-20) MPT-04 - bouwmachineprofiel - ET10
- Michelin 400/70R20 BIBLOAD - multifunctioneel profiel - ET50
- Firestone 400/70 R20 Duraforce Utility - multifunctioneel profiel - ET50
- Alliance 400/70 R20 Multiuse 550 - gemeenteprofiel - ET50
- Trelleborg 400/70R20 TH400 ET+50
- Trelleborg 400/70R20 TH500 ET+50
- Trelleborg 400/70R24 TH400 ET+50

Laadsysteem & snelwisselplaten

- Laststabilisator (trillingsdemper) incl. automatische functie
- Automatische herpositionering van de bak (SRA) incl. trilfunctie kiepcilinder
- Kiepcilinderblokkering
- Vuilschraper telescooparm
- Snelwisselinrichting mechanisch, systeem Kramer (telescoop "klein" - zwenkhoek 132°) - (standaard)
 - niet met:
 - Drukontlasting 3e stuurkring
- Snelwisselinrichting hydraulisch, systeem Kramer (telescoop "klein" - zwenkhoek 132°)
- Snelwisselinrichting hydraulisch, systeem Kramer (telescoop "klein" - zwenkhoek 150°)
- Snelwisselinrichting hydraulisch, systeem Kramer (telescoop "groot" - zwenkhoek 150°)
- Snelwisselinrichting volledig hydraulisch "Smart Attach", systeem Kramer (telescoop "klein" - zwenkhoek 150°)
 - alleen in combinatie met:
 - Drukontlasting 3e stuurkring
- Snelwisselinrichting hydraulisch, systeem Weidemann (zwenkhoek 150°)
- Snelwisselinrichting hydraulisch, systeem EURO (zwenkhoek 150°)
- Snelwisselinrichting hydraulisch, systeem Manitou (zwenkhoek 150°)
- Snelwisselinrichting hydraulisch, systeem Matbro/John Deere (zwenkhoek 150°)

Hydrauliek

- Het hydraulisch systeem vullen met milieuvriendelijke en biologisch afbreekbare hydraulische olie
- Aanpassing van de oliehoeveelheid voor de extra stuurkringen
 - maakt deel uit van:
 - 7" display (incl. aanpassing van de oliehoeveelheid en de gevoeligheid van het laadsysteem)
- Drukontlasting 3e stuurkring
- Drukloze retourleiding, op buitenarm - incl. brandstofleiding
- schakelklep vóór 3e stuurkring
- Kiepbakaansluiting
- Driepuntsopname achterkant cat. II
- Aftakas achterkant 540 omw./min.
 - alleen in combinatie met:
 - Driepuntsopname achterkant cat. II
 - Automatische aanhangwagenkoppeling 38 mm - aan het frame bevestigd
- Stuurkring achteraanbouw, dubbelwerkend
 - alleen in combinatie met:
 - Kiepbakaansluiting

Elektrisch systeem

- Stopcontact voor aanbouwdelen voor, 7-polig
- Stopcontact voor aanbouwdelen achter, 7-polig

Veiligheidsopties

- Tijdelijke waarschuwingstoon bij achteruitrijden - (standaard)
- Waarschuwingssysteem voor achteruit rijden (akoestisch)
- Afdekking aandrijfstang
- Onderbodembescherming
 - alleen in combinatie met:
 - Afdekking aandrijfstang
- Startonderbreking, geïntegreerd in de contactsleutel
- Brandblusser (2 kg)
- Beschermrooster vooruit, demonteerbaar (niet goedgekeurd voor de openbare weg!)
 - niet in combinatie met:
 - Waarschuwingstrepen rood/wit (conform DIN 30710)
- Waarschuwingstrepen rood/wit (conform DIN 30710)
 - niet met:
 - Beschermrooster vooruit, demonteerbaar (niet goedgekeurd voor de openbare weg!)
- Gordelverklipper
- CESAR DataTag ID - Alleen voor landen die dit systeem binnen hun rechtsgebied gebruiken, zoals het Verenigd Koninkrijk

Overige

- Lak in bedrijfskleur, één RAL-kleur (exclusief grijze delen)*
- Bescherming voor het gebruik van agressieve materialen (zout en mest)
 - alleen in combinatie met:
 - Droogsmering (glijlak) telescooparm
 - Vuilschraper telescooparm
 - Afdekking aandrijfstang
- Droogsmering (glijlak) telescooparm (niet voor AUS/NZ)
- Centrale smering (volautomatisch)

- Voorbereiding centrale smering (smeerleiding in arm)
- EquipCare Dual ID
- Dynamisch weegstelsel
 - alleen in combinatie met:
 - Laststabilisator (trillingsdemper) incl. automatische functie
 - 7" display (incl. aanpassing van de oliehoeveelheid, gevoeligheid joystick)
 - Daarnaast moet één van de volgende snelwisselsystemen worden geselecteerd:
 - Kramer hydraulisch 150°, Kramer Smart Attach 150°, EURO
 - Kramer hydraulisch (telescoop "groot" - zwenkhoek 150°)
 - Manitou hydraulisch, (zwenkhoek 150°)
 - Matbro / John Deere hydraulisch, (zwenkhoek 150°)
 - Aanbevolen: alleen in combinatie met een centraal smeersysteem!

*Wij behouden ons het recht voor lakafwerkingen te weigeren die overeenkomsten vertonen met beschermde kleuren of kleurencombinaties van andere fabrikanten!

Aanhangwagenkoppeling

- Automatische aanhangwagenkoppeling 38 mm - aan het frame bevestigd
- Rangeeroog
- Aanhangwagenkoppeling Auto-Hitch (incl. hydr. besturing en kiepbakaansluiting)
- Mechanische aanhangwagenkoppeling 32 mm - aan het frame bevestigd
- Lagerblok voor aanhangwagenkoppeling in hoogte verstelbaar (inzetstuk voor in hoogte verstelbare aanhangwagenkoppeling vereist)
- Inzetstuk automatische aanhangwagenkoppeling 38 mm voor in hoogte verstelbaar trekhaakblok
- Inzetstuk kogelkoppeling (K50) voor in hoogte verstelbaar trekhaakblok, verlengd
- Inzetstuk mechanische aanhangwagenkoppeling voor in hoogte verstelbaar trekhaakblok - 32 mm
- Inzetstuk automatische aanhangwagenkoppeling voor in hoogte verstelbaar trekhaakblok - 32 mm
- Inzetstuk Piton-Fix voor in hoogte verstelbaar trekhaakblok
- Spiegel voor aanhangwagenkoppeling
- Hydraulisch remventiel voor aanhangwagen (systeem met 2 leidingen)

Uitbreiding van de garantieduur

- Security 24 (2000 uur)
- Security 36 (3000 uur)
- Security 48 (4000 uur)
- Security 60 (5000 uur)