



**WACKER  
NEUSON**  
*all it takes!*



## EZ17

### Zero Tail paletli ekskavatör

Dar şantiyeler için mükemmel

EZ17, sınıfındaki en güçlü zero tail (sıfır kuyruk) kompakt ekskavatördür. Büyük dizel motor hacmi, LUDV (Yüke Duyarlı) hidrolik ve yenilikçi soğutma sistemleri yüksek performans ve verimlilik sunar. Tasarımından gelen kompakt ölçüler ve sağlamlık kullanım ömrünü uzatır. Dar şantiyeler kullanım için ideal olan EZ17, maksimum verimlilik için güç ve hassasiyeti bir araya getirir.

## Öne çıkanlar

- LUDV'li güçlü tahrik sistemi
- %100 Zero Tail
- Kabin tavanında 2 adet kaldırma halkası
- Otomobile çekilen römorkla kolayca nakledilir
- İyi korunmuş bom silindiri

## Teknik bilgiler

### Hidrolik

Hidrolik çalışma basıncı	240,0 bar
Hidrolik pompa	Eksenel pistonlu deplasmanlı p
Debi	39,0 l / dk
Depo hacmi	23,0 l

### mekanik güç bilgileri

Yürüyüş hızı	4,5 km/sa
--------------	-----------

### mekanik bilgiler

Uzunluk	3.581,0 mm
Genişlik	990,0 - 1.300,0 mm
Yükseklik	2.369,0 mm
Çalışma ağırlığı (min.-maks)	1.724,0 - 1.887,0 kg
Kazma derinliği (maks.)	2.590,0 mm

### Yanmalı motor

Azami eğim	25,0 °
Yakıt tipi	HVO EN15940
Maks. yağ doldurma	4,4 l

Elektrik yük değerleri	13,8 kW
Nominal motor devri	2.200,0 1 dk
Marş aküsü gerilimi	12,0 V
Akü kapasitesi (nominal değer)	30,0 Ah
Kaldırma	84,0 mm
Delik	80,0 mm

### Çevre karakteristik verileri

Ses seviyesi LWA, garanti edilen	93,0 dB(A)
----------------------------------	------------

### İşletme maddeleri

Yağ özellikleri	SAE 10W-40
Soğutma sıvısı hacmi	5,7 l
Hidrolik yağ miktarı	23,6 l

### Alt takım

Yürüyüş motoru	Eksenel pistonlu motor
Hidrolik çalışma basıncı	240,0 bar

### Taşıma ve depolama

Nakliye ağırlığı	1.595,0 - 1.765,0 kg
------------------	----------------------

## Boyutlar

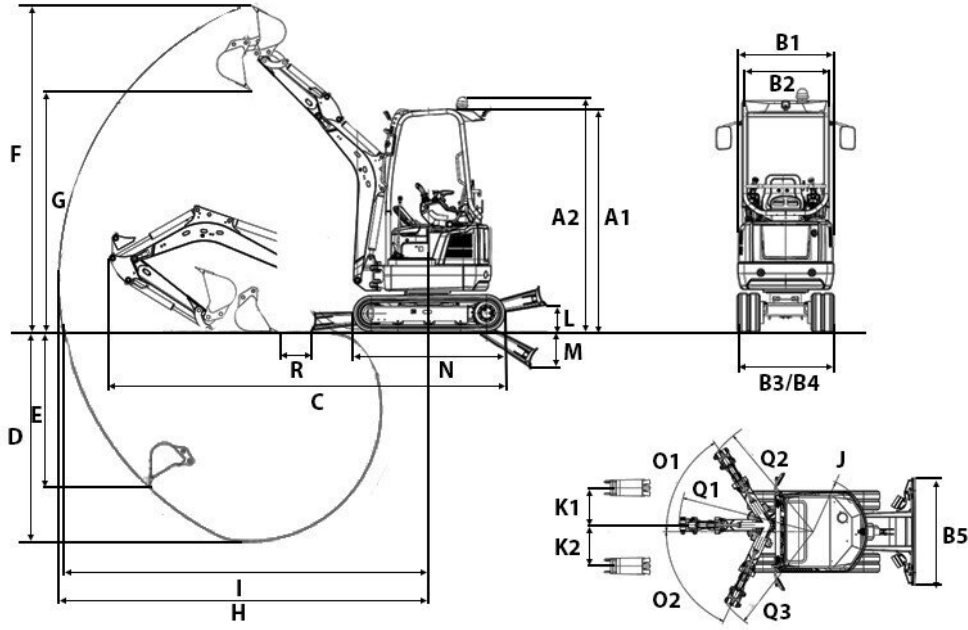

		Kısa kepçe sapı	Uzun kepçe sapı
A1	Yükseklik	2.380 mm	
A2	Döner ışıklı kabinin toplam yüksekliği	2.538 mm	
B1	Üst yapı genişliği	980 mm	
B2	Kabin genişliği	885 mm	
B3	Römork genişliği uzatılmış	1.300 mm	
B4	Römork genişliği kısaltılmış	990 mm	
C	Taşıma uzunluğu	3.584 mm	3.551 mm
D	Maksimum kazma derinliği	2.326 mm	2.486 mm
E	Maks. delme derinliği	1.713 mm	1.863 mm
F	Maks. delme yüksekliği	3.462 mm	3.576 mm
G	Maksimum boşaltma yüksekliği	2.436 mm	2.550 mm
H	Maksimum kazma yarıçapı	3.899 mm	4.050 mm
I	Maksimum zemindeki menzil	3.848 mm	4.002 mm
J	Arka dönüş yarıçapı	660 mm	
	Arka ağırlığı ile arka dönüş yarıçapı	725 mm	
K1	Konsol yer değişimi maks. (sağ taraftaki kepçenin ortasına)	533 mm	
K2	Konsol yer değişimi maks. (sol taraftaki kepçenin ortasına)	418 mm	
L	Maksimum istif yüksekliği (Planum üzerinde düzleme plakası)	271 mm	
M	Maks. kazı derinliği (Planum altı düzleme plakası)	390 mm	
N	Sürücü takımı uzunluğu	1.607 mm	
O1	Maksimum dönüş açısı (kol sistemi sağa doğru)	57 °	
O2	Maksimum dönüş açısı (kol sistemi sola doğru)	65 °	
Q1	Konsol dönüş yarıçapı orta	1.627 mm	
Q2	Konsol dönüş yarıçapı sağ	1.519 mm	
Q3	Konsol dönüş yarıçapı sol	1.372 mm	
R	Kepçe düzleme plakası mesafesi, kısa kepçe sapı	332 mm	
	Kepçe düzleme plakası mesafesi, uzun kepçe sapı	260 mm	