



**WACKER
NEUSON**
all it takes!



DV45

Dumper gommato Dual View

Il livello successivo dei dumper Dual View

La cabina può essere ruotata anche durante la guida semplicemente premendo un pulsante sul joystick. Inoltre, per beneficiare di una panoramica sul lato della macchina e del cassone, la modalità Multi View opzionale consente di lavorare con la cabina ruotata lateralmente. Premendo semplicemente un pulsante, la cabina ruota automaticamente e l'operatore può concentrarsi sul suo lavoro principale. Ulteriori caratteristiche di sicurezza completano il pacchetto complessivo ottimale con un carico utile massimo di 4.200 kg. Allo stesso tempo, il modello DV45 convince con le caratteristiche note di comfort elevato, l'ottima stabilità e lo sterzo integrale idrostatico con modalità ECO.

Punti di forza

- Cabina girevole
- Modalità Multi View
- Meccanismo di ritorno automatico del cassone
- Monitoraggio dell'inclinazione
- Funzione Hill-Hold

Dati tecnici

■ idraulica

Pressione idraulica di esercizio	240,0 bar
Capacità del serbatoio	53,0 l

■ Valori meccanici di rendimento

Velocità di marcia	25,0 km/h
--------------------	-----------

■ Valori meccanici

Lunghezza	4.400,0 mm
Larghezza	1.780,0 mm
Altezza	3.274,0 mm
Peso	4.114,00 kg
Peso cabina	4.640,0 kg
Carico utile	4.200,0 kg
Cassone	Cassone a scarico girevole
Capacità cassone raso	1.810,0 l
Capacità cassone colmo	2.400,0 l
Capacità cassone con acqua	1.350,0 l
Angolo di oscillazione max.	15,0 °
Peso d'esercizio (min.-max.)	3.053,0 - 3.604,0 kg

■ Motore a scoppio

Raffreddamento	Raffreddamento ad acqua
Modello di motore	Motore diesel
Cilindri	3,0
Cilindrata	1.663,0 cm ³
Angolo di inclinazione max.	20,0 °
Tipo di carburante	HVO EN15940
Potenza nominale	36,0 kW
Numero di giri nominale	2.300,0 1/min
Valori limite gas di scarico	EU Stage V
Tensione batteria di avviamento	12,0 V
Produttore del motore	Perkins
Indicazione del motore	403J-E17T

■ Dati caratteristici ambientali

Potenza acustica LWA, garantita	98,0 dB(A)
---------------------------------	------------

■ Carro

Raggio di sterzata	4.465,0 mm
Angolo di piega	36,0 °
Trazione	Motore Piatto ciclico

Pompa idraulica	Pompa ad ingranaggi
Pressione idraulica di esercizio	240,0 bar
Pneumatici	11.5/80-15,3 - 14PR

■ **Trasporto e stoccaggio**

Peso di trasporto	2.991,0 kg
-------------------	------------

Dimensioni

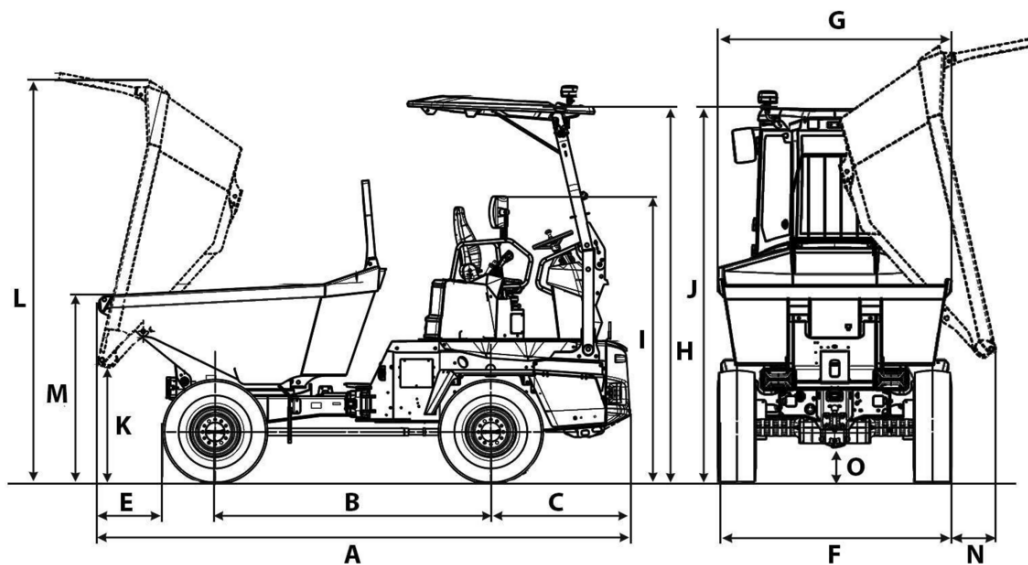

Cassone a scarico girevole

A	Lunghezza complessiva	4.400 mm
B	Passo delle ruote	2.280 mm
C	Sporgenza posteriore	1.155 mm
E	Larghezza di scarico	503 mm
F	Larghezza veicolo	1.780 mm
G	Larghezza cassone	1.775 mm
H	Altezza ROPS	3.060 mm
I	Altezza ROPS ribaltato	2.363 mm
J	Altezza con cabina	2.841 mm
K	Altezza di scarico max.	945 mm
L	Altezza del cassone ribaltato	3.317 mm
M	Altezza del cassone	1.634 mm
N	Larghezza di scarico laterale	335 mm