



3507

Teleskoplastare

Hög kapacitet i kompakt format

Kramers teleskoplastare 3507 är den idealiska teleskoplastaren för mångsidiga insatser. Teleskoplastaren är kompakt byggd, är låg och har liten vändradie. Trots sina mått är den tack vare staplingshöjden på 7,0 m och 3,5 tons nyttolast användbar på olika ställen. För maximal ekonomi hos teleskoplastaren 3507 sörjer det steglösa drivsystemet till maximalt 40 km/h, det lastavkännande hydraulsystemet på 140 l/min och det intelligenta förarassistanssystemet. Dessutom ombesörjer den ergonomiska och funktionella förarhytten ett stressfritt arbete.

Motor: Kraftfull Deutz-motor med EU-utsläppsnivå V och maximal effekt på 100 kW (136 hk)

Staplingshöjd: Staplingshöjd på 7,0 m med teleskopoperande lastanordning

Modernt användarkoncept: 7"-LCD-skärm, All-In-One styrspak och Jog Dial för enkelt handhavande av maskinen

Motorhuvens konstruktion: Perfekt sikt över hela arbetsområdet över den skarpt lutande motorhuven

Sikt runt hela maskinen: Höjd hytt med FOPS med ca. 18 cm som tillval. De långsgående stagen lutar utåt för att inte skymma förarens synfält

Tekniska data

■ Motordata, Standard

Motortillverkare	Deutz
Motoreffekt	100 kW
Motoreffekt	136 PS
vid max. varvtal	2.300 U/min
Cylindervolym	3.621 cm ³
Avgaskrav EU steg	V
Avgasefterbehandling	DOC / DPF / SCR

■ Vikter

Nyttolast (max.)	3.500 kg
Nyttolast vid max. räckvidd	1.200 kg
Nyttolast vid max. stapelhöjd	2.200 kg
Staplingshöjd (max.)	7.000 mm
Nyttolast max. (LSP 500 mm)	3.500 kg
Arbetsvikt	6.170 - 7.500 kg
Brytkraft (max.)	50 kN
Lyftkapacitet (max.)	43 kN

■ Volymer

Drivmedeltankens volym	100 l
Hydrauloljetankens volym	100 l
Ureatankens volym	9,5 l

■ Drivsystem

Standard hastighet	0-30 km/h
Körhastighet Tillval 1	0-20 km/h
Körhastighet Tillval 2	0-40 km/h
Differentiallås	100% inkopplingsbar på framaxeln (Tillval)

■ Hydraulsystem

Flöde, arbetssystemets hydraulsystem (max.)	140 l/min
---	-----------

■ Styrning

Styrutslag maximalt	38 Grad
---------------------	---------

■ Karakteristiska bullervärden

Garanterad bullerexponering LwA (förarhytten)	101 dB(A)
Buller, uppmätt, LwA	99,2 dB(A)
Ljudtryck vid förarplats	72 dB(A)

Mått

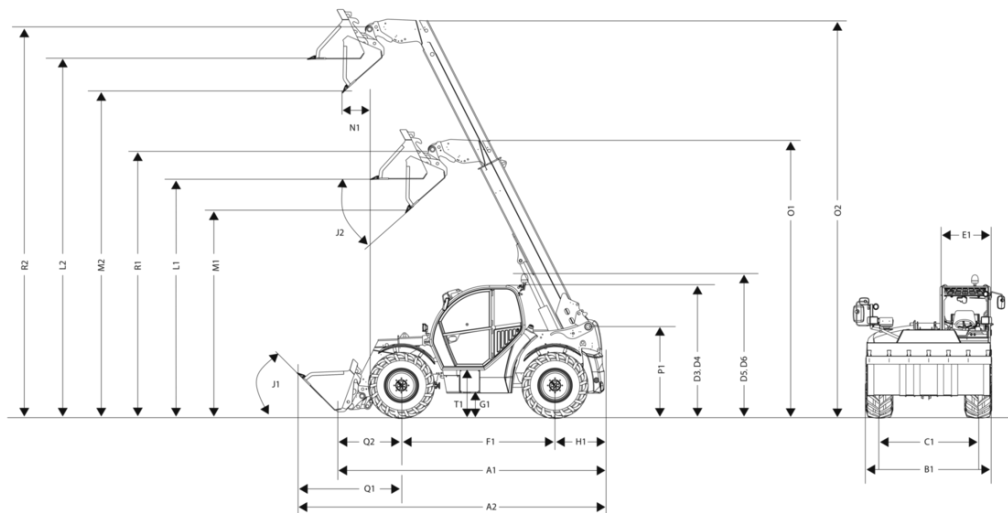

A1	Total längd	4.880 mm
A2	Total längd med skopa	5.600 mm
B1	Total bredd utan skopa	2.285 mm
C1	Spår fram: bak	1.880 mm
D3	Total höjd, låg hytt	2.310 mm
D4	Total höjd, hög hytt	2.490 mm
D5	Total höjd, låg hytt med varningsblinkers	2.540 mm
D6	Total höjd, hög hytt med varningsblinkers	2.720 mm
E1	Bredd på förarhytt	990 mm
F1	Hjulbas centrum	2.850 mm
G1	Markfrigång under axel och växellåda, vadvningsdjup	415 mm
H1	Avstånd från bakhjulets mitt till bakdelen	740 mm
I1	Bakre färdvinkel (lutningsvinkel)	60 °
J1	Tippningsvinkel	49 °
K1	Max staplingshöjd	7.000 mm
J2	Tippningsvinkel	41 °
L1	Lasthöjd: inkörd	4.520 mm
L2	Lasthöjd: utmatad	6.820 mm
M1	Dumpningshöjd: inkörd	4.030 mm
M2	Dumpningshöjd: utmatad	6.330 mm
N1	Tippavstånd: utmatad	110 mm
O1	Teleutdragslängd: inkörd	5.255 mm
O2	Teleutdragslängd: utmatad	7.820 mm
P1	Total höjd till teleskoparmslagring i ramen	1.600 mm
Q1	Avstånd från framhjulets mitt till skopans framkant	1.920 mm
Q2	Avstånd från framhjulslagrets mitt till snabbväxlingsramen	1.290 mm
R1	Skopvridpunkt: inkörd	5.035 mm
R2	Skopvridpunkt: utmatad	7.335 mm
S1	Vändradie hjulytterkant	3.840 mm
S2	Vändradie skopans ytterkant	5.000 mm
T1	Påstigningshöjd förarhyttsgolv	720 mm