



## 2090T

### Teleskooppipyöräkuormaajat

#### Tekniset tiedot

##### ■ Sähkölaitteet

Käyttäjännite	12 V
Akku	100 Ah
Laturi	120 A

##### ■ Painot

Käyttöpaino	4.580 - 4.740 kg
Työntövoima (enint.)	3.050 - 3.500 daN
Repäisyvoima (enint.)	4.345 daN
Nostovoima (enint.)	4.255 daN
Kaatokuorma kauhalla – kone suorassa, nostorunko vaakasuora	2.980 - 3.060 kg
Kaatokuorma kauhalla – kone taitettuna, nostorunko vaakasuora	2.590 - 2.680 kg
Kaatokuorma kauhalla – kone suorassa (ulosajettuna)	1.690 - 1.750 kg
Kaatokuorma kauhalla – kone taitettuna (ulosajettuna)	1.440 - 1.510 kg
Kaatokuorma kauhalla – kone suorassa, nostorunko alimmassa asennossa	3.860 - 3.970 kg
Kaatokuorma kauhalla – kone taitettuna, nostorunko alimmassa asennossa	3.350 - 3.480 kg
Kaatokuorma lavahaarukalla – kone suorassa, nostorunko vaakasuora	2.370 - 2.430 kg
Kaatokuorma lavahaarukalla – kone taitettuna, nostorunko vaakasuora	2.060 - 2.130 kg
Kaatokuorma lavahaarukalla – kone suorassa (ulosajettuna)	1.470 - 1.520 kg
Kaatokuorma lavahaarukalla – kone taitettuna (ulosajettuna)	1.260 - 1.320 kg
Kaatokuorma lavahaarukalla – kone suorassa, kuljetusasento	2.820 - 2.900 kg
Kaatokuorma lavahaarukalla – kone taitettuna, kuljetusasento	2.450 - 2.550 kg

##### ■ Ohjaamo

Ohjaamo	Ohjaamo
---------	---------

##### ■ Täyttömäärät

Polttoainesäiliön tilavuus	80 l
----------------------------	------

Hydrauliikkaöljysäiliön tilavuus	32 l
----------------------------------	------

##### ■ Käyttövoima

Käyttötapa	ecDrive (Electronic Controlled Drive)
Voimansiirto	hydrostaattisesti jakovaihteiston ja vetoakselin kautta
Ajonopeudet	2
Akseli	PA 1200
Ajonopeus, vakio	0-20 km/h
Ajonopeus, vaihtoehto 1	0-30 km/h
Ajonopeus, vaihtoehto 2	0-40 km/h
Käyttöjarru	Rumpujarru (lisävarusteena lamellijarru)
Pysäköintijarru	Rumpujarru (lisävarusteena lamellijarru)
Tasauspyörästäön lukitus	100% etuakseli + taka-akseli

##### ■ Hydrauliikkajärjestelmä

Ajohydrauliikan työpaine (enint.)	500 bar
Työhydrauliikan tuotto (enint.)	85 l/min
Työhydrauliikan työpaine (enint.)	235 bar

##### ■ Kinematiikka

Kinematiikan tyyppi	Teleskoparm (Z-Kinematik)
Iskusylinteri	1
Kallistussylinteri	1
Pikavaihtojärjestelmä	hydraulinen

##### ■ Ohjaus

Ohjaustapa	Hydraulinen runkonivel
Ohjaussylinteri	1
Heilahduskulma	± 10 aste

##### ■ Melun ominaisarvot

Keskimääräinen äänivoimakkuuden taso LwA (ohjaamo)	99,4 dB(A)
Taattu äänivoimakkuuden taso LwA (ohjaamo)	101 dB(A)

Ilmoitettu äänenpaineen taso LpA (ohjaamo)	70 dB(A)
--	----------

#### ■ Moottorin tiedot, vakio

Moottorin valmistaja	Rehiko
----------------------	--------

Moottorin tyyppi	KDI 1903 TCR
------------------	--------------

Sylinterit	3
------------	---

Moottorin teho	50 kW
----------------	-------

Moottorin teho	68 hv
----------------	-------

enimmäiskierrosluvulla	2.600 r/min
------------------------	-------------

Suurin vääntömomentti	250 Nm
-----------------------	--------

Iskutilavuus	1.861 cm <sup>3</sup>
--------------	-----------------------

Jäähdytysaineen tyyppi	vesi
------------------------	------

Pakokaasustandardi	V
--------------------	---

Pakokaasun jälkikäsittely	DOC/DPF
---------------------------	---------

## Mitat

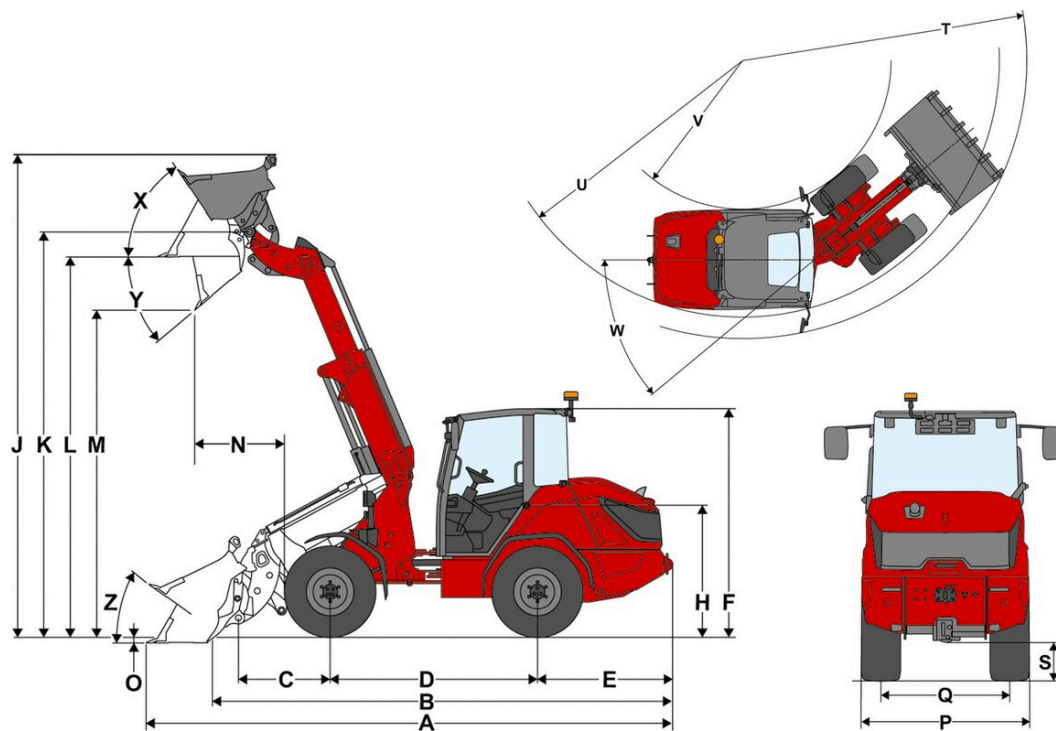

A	Kokonaispituus	5.590 mm
B	Kokonaispituus ilman kauhaa	4.780 mm
C	Kauhan kääntöpiste (akselin keskipisteeseen)	975 mm
D	Akseliväli	2.200 mm
E	Takaylitys	1.435 mm
F	Korkeus ohjaamolla	2.485 mm
H	Istuinkorkeus	1.460 mm
J	Kokonaiskorkeus	5.155 mm
K	Kauhan kääntöpiste (maks. nostokorkeudella)	4.300 mm
L	Lastauskorkeus	4.035 mm
M	Tyhjennyskorkeus	3.470 mm
N	Ulatus (kohdassa M)	955 mm
O	Kaivusyvyyys	60 mm
P	Kokonaisleveys	1.520 mm
Q	Telaleveys	1.160 mm
S	Maavara	345 mm
T	Suurin ulkosäde	4.295 mm
U	Uloreunan säde	3.925 mm
V	Sisäsäde	2.285 mm
W	Nivelen kulma	40 °
X	Takakallistuskulma suurimmalla nostokorkeudella	56 °
Y	Suurin kippauskulma	40 °
Z	Takaperin kallistuskulma maassa	36 °

# Vakiovarusteet

## Moottori

- Rehlko KDI 1903 TCR, 50 kW / 68 PS (DOC/DPF), EU: taso V

## Ohjausjärjestelmä

- Hydraulinen taittuva nivelohjaus
- Ohjaussylinterit: 1

## Ohjaamo

- 1-ovinen ohjaamo, jossa lämmitys ja tuuletus
- Kaikki ohjaamot ovat erittäin tilavia
- Taustapellit vasemmalla ja oikealla
- Ergonominen kulku ohjaamoon
- 7-tuumainen näyttö, sis. valitsinrullakäytön
- Säädetty ohjauspylväs (kallistus ja korkeus)
- Käsinoja oikealla puolella
- Lasinlämmitys takana
- 1 pistorasia: 3-napainen, 12 V

## Kuljettajan istuin

- Turvavyöllä ja mekaanisella jousituksella varustettu kangasistuin, jonka selkänojan kulmaa voidaan muuttaa ja joka on säädettävissä pituussuunnassa ja kuljettajan painon mukaan

## Valaistus

- Valaistus Saksan StVZO-lain mukainen (halogeeni)
- LED-takavalot
- LED-työskentelyvalonheittimet, 2 edessä 2 takana (1 000 lm)

## Voimansiirto ja akselit

- Akseli: planeetta-akseli PA1200
- Voimansiirto: hydrostaattinen neliveto, sähköisesti ohjattu, ecDrive (Electronic Controlled Drive)
- Ajotilat: Auto-tila, ECO-tila (moottorin kierrosnopeutta lasketaan, kun asetettu nopeus saavutetaan)
- Tasauspyörästölukko: 100 %, sähköhydraulisesti käyttöön otettava etu- ja taka-akselille
- Nopeus: 20 km/h
- Ajonopeudet: 2 | 10 km/h / 20 km/h
- Käyttöjarru: rumpujarru etuakselissa, vaikuttaa taka-akseliin nivelakselin kautta
- Rumpujarru – kytkentä etuakseliin käsijarrun kahvalla, vaikuttaa taka-akseliin nivelakselin kautta

## Renkaat

- 365 / 70 R 18 BKT Multimax MP 513 ET20

## Lastauslaite

- Teleskooppikuormauslaitteisto LS1000
- Pikavaihtojärjestelmä (Weidemann HV/HT-C), hydraulinen
- Kinematiikka: Z
- Nostosylinterit: 1
- Kallistussylinterit: 1
- Iskusylinterin kellunta-asento

## Hydrauliikka

- Sähköisesti esiohjattu ohjaussauva ajosuunnan kytkimellä ja integroiduilla tasauspyörästölukon ja proportionaalisen teleskooppitoiminnon painikkeilla
- 3. ohjauspiiri edessä, sähköinen, proportionaalinen (Flow-Sharing) ohjaussauvan kautta, sis. kestotoiminnon
- 3. ohjauspiirin öljymäärän säätö valitsinrullan ja näytön kautta
- 3. ohjauspiirin paineenalennus edessä kuormauslaitteistossa
- Ohjaussauvan ominaiskäyrän säätö (kuormauslaitteiston herkkyuden säätö kolmessa tasossa) valitsinrullan ja näytön kautta
- Hydrauliikkaöljyn jäähdytin

## Muu

- Akun päävirtakytkin, ulkopuoli – mekaanisesti erottava
- Polttoainesäiliön täyttökauha, ajosuunnassa oikealla

## EquipCare (telematiikka)

- EquipCare, 36 kuukautta

# Valinnaiset varusteet

## Ohjaamo

- Kaksiosainen ohjaamon ovi
- Kangasistuin, ilmajousitus, MSG297A/722
- Kangasistuin, ilmajousitus, istuinlämmitys, istuintuuletus MSG297A/722 Premium
- Käsiinoja oikealla ja vasemmalla
- Pääntuki – kuljettajan istuin
- Ilmastointilaite
- DAB+-radiovalmius (antenni, kaiutin)
- DAB+-radio
- 2 pistorasiaa: 2 x USB / 3-napainen
- Aurinkosuojaverho
- Sisällä panoraamapeili

## Valaistus

- Saksan StVZO-lain mukainen LED-valaistus
- LED Performance -työskentelyvalonheittimet (2 000 lm) katossa, 4 edessä, 2 takana, teleskooppivarressa, 2 edessä
- Aktiivinen työskentelyvalaistus
- LED-majakkavallo (oranssi). Paikallisia määräyksiä on noudatettava!

## Rekisteröinti ja tieliikennekäyttö

- Yksittäishyväksyntä < 25 km/h
- Yksittäishyväksyntä > 25 km/h
- Rekisterikilven pidike edessä ja takana
- Varoituskolmio, paikallisia määräyksiä on noudatettava!

## Voimansiirto ja akselit

- Käsikaasu
- Esilämmitys: jäähdytysvesi, hydraulikkaöljy, 115 V, pistokkeen tyyppi B
- Esilämmitys: jäähdytysvesi, hydraulikkaöljy, 230 V, pistokkeen tyyppi E/F
- Esilämmitys: jäähdytysvesi, hydraulikkaöljy, 230 V, pistokkeen tyyppi J (maa: CH)

### Ajotilat

- Ajotilat Auto / Eco / työlaitteet
- Ajotilat Auto / Eco / M-Drive

### Ajonopeus

- 30 km/h
- 40 km/h Power Drive
- Proportionaalinen nopeudenrajoitin (ryömintämekanismi)
- Työntövoiman rajoitus

### Jarrujärjestelmä

- Sähköhydraulinen lamellijarru, jousiakku etuakselissa, vaikuttaa taka-akseliin vetoakselin kautta, sis. hill-hold-toiminnon

## Renkaat

- 400 / 70 R 18 Trelleborg TH400 ET0, profiili AS, leveys 1603 mm, korkeus 2506 mm, 20/30/40 km/h
- 425 / 55 R 17 Alliance 570 ET-15, profiili AS, leveys 1655 mm, korkeus 2445 mm, 20/30 km/h
- 440 / 50 R 17 BKT TracSuper ET-15, profiili RP, leveys 1671 mm, korkeus 2436 mm, 20/30 km/h
- 340 / 80 R 18 Alliance 585 ET15, profiili MPT, leveys 1515 mm, korkeus 2501 mm, 20/30/40 km/h
- 405 / 70 R 18 Alliance 608 ET0, profiili MPT, leveys 1608 mm, korkeus 2513 mm, 20/30/40 km/h

## Lastauslaite

- Kuormausvarren vaimennus
- Kuormauslaitteiston avustinpaketti (kauhan palautusautomaatiikka, nostokorkeuden rajoitus, tärytystoiminto, taaksekalistuksen avustin)
- Kallistussynterinin lukitus ja laskun rajoitin (työskentelytaso)

### Pikavaihtolevyt

- Euro (hydraulinen – ISO23206 EURO HV) (sis. 2 SVK-liitintä koko 3)
- Matbro (hydraulinen)

## Hydrauliikka

- Shell Panolin S4 HLP Synth46 (biohydrauliikkaöljy)

## Hydrauliikka edessä

- Suunnanvaihtoventtiili edessä 3. ohjauspiirissä (3. ohjauspiiri, jossa 4 liitäntää)
- Paineeton paluu edessä (1 Flatface koko 3, pistoke) sis. vuotoöljyjohdon (1 Flatface koko 2, pistoke)
- Pistoliitin, 4. ohjauspiiri edessä (Flatface koko 2)
- Pistoliitin, 3. ohjauspiiri edessä (SVK-liitin koko 3)
- Pistoliitin, 4. ohjauspiiri edessä (SVK-liitin koko 3)

Kuvat, varusteet ja tiedot voivat poiketa oman maasi nykyisestä toimitusohjelmasta. Kuvissa saattaa näkyä lisämaksullisia valinnaisvarusteita. Tiedot voivat muuttua.

### Hydrauliikka takana

- Takana kaksitoiminen hydrauliikkaliitintä (2 SVK-liitintä koko 3), käyttö: katkaisimella (0-1)
- Takana hydrauliikkaliitintä, kaksitoiminen vaihtoventtiilin kautta (2 SVK-liitintä koko 3), käyttö: katkaisimella (0-1) + 3. ohjauspiiri
- Takana kaksitoiminen hydrauliikkaliitintä (2 SVK-liitintä koko 3) + kaksitoiminen vaihtoventtiilin kautta (2 SVK-liitintä koko 3)
- Paineeton paluu takana (1 SVK-liitin koko 3, pistoke) sis. vuotoöljyjohdon (1 Flatface koko 2, pistoke)

### Sähköliitännät takana

- Takapistorasia, 3-napainen
- Pistorasia takana, 7-napainen, takatyöläitteiden valaistukseen

### Sähköjärjestelmä

Akun päävirtakytkin

- Akun päävirtakytkin, ohjauspulpetti – erotusrele
- Akun päävirtakytkin, 2 kytkentäpiiriä (sähköverkon ja generaattorin erottaminen akusta kahta kytkentäreittiä käyttämällä)

### Turvallisuusvaihtoehdot

- Peruutusvaroitussjärjestelmä (äänellä)
- Ympäristönvalvontajärjestelmä, takana
- Turvavyövalvonta
- Peruutuskamera
- Ajonestolukitus, virta-avain, käyttö koodatulla virta-avaimella

### Kustomoitu ulkovaari

- Erikoismaalaus, RAL, yksivärinen – Weidemann-punaisen sijasta
- Erikoismaalaus, RAL, monivärinen

### Muu

- Työkalulaatikko sis. työkalusarjan
- Täysin automaattinen keskusvoitelujärjestelmä

Takuun pidennys

- Economy 24 kuukautta (2 500 h)
- Economy 36 kuukautta (3 000 h)
- Economy 48 kuukautta (3 500 h)
- Economy 60 kuukautta (4 000 h)
- Premium 24 kuukautta (3 000 h)
- Premium 36 kuukautta (4 000 h)
- Premium 48 kuukautta (5 000 h)
- Premium 60 kuukautta (6 000 h)

### Perävaunu ja kunnostuslaitteisto

- Vetokoukku 38 mm, automaattinen
- Hinauskytkentä (Ei sallittu perävaunun käytön yhteydessä!)