



KT144

Teleskoplastare

Det kraftfulla och kompakta geniet

Trots de små måtten har KT144 imponerande prestanda. Pallgafflarna lyfter 1 450 kg upp till 4,5 m. Även vid hantering av tungt gods (exempelvis ensilagerullar) finns det tillräckliga reserver att arbeta med. Den effektiva maskinen imponerar tack vare sin dynamiska fyrhjulsdraft, höga nyttolast, oslagbara smidighet och låga vikt.

Tekniska data

■ Motordata, Standard

Motortillverkare	Yanmar
Motoreffekt	18,4 kW
Motoreffekt	25 PS
vid max. varvtal	2.600 U/min
Cylindervolym	1.226 cm ³
Avgaskrav EU steg	V
Avgasefterbehandling	DOC

■ Vikter

Skopand volym (standardskopa)	0,68 m ³
Nyttolast (max.)	1.450 kg
Nyttolast vid max. räckvidd	725 kg
Nyttolast vid max. stapelhöjd	1.450 kg
Staplingshöjd (max.)	4.301 mm
Nyttolast max. (LSP 500 mm)	1.450 kg
Arbetsvikt	3.050 - 3.350 kg

Brytkraft (max.)	16,4 kN
Lyftkapacitet (max.)	17,7 kN

■ Volymer

Drivmedeltankens volym	33 l
Hydrauloljetankens volym	60 l

■ Drivsystem

Standard hastighet	0-20 km/h
Körhastighet Tillval 1	0-30 km/h

■ Hydraulsystem

Flöde, arbetssystemets hydraulsystem (max.)	36,4 l/min
---	------------

■ Styrning

Styrutslag maximalt	38 Grad
---------------------	---------

■ Karakteristiska bullervärden

Garanterad bullerexponering LwA (förarhytten)	101 dB(A)
Buller, uppmätt, LwA	99,5 dB(A)
Ljudtryck vid förarplats	84 dB(A)

Mått

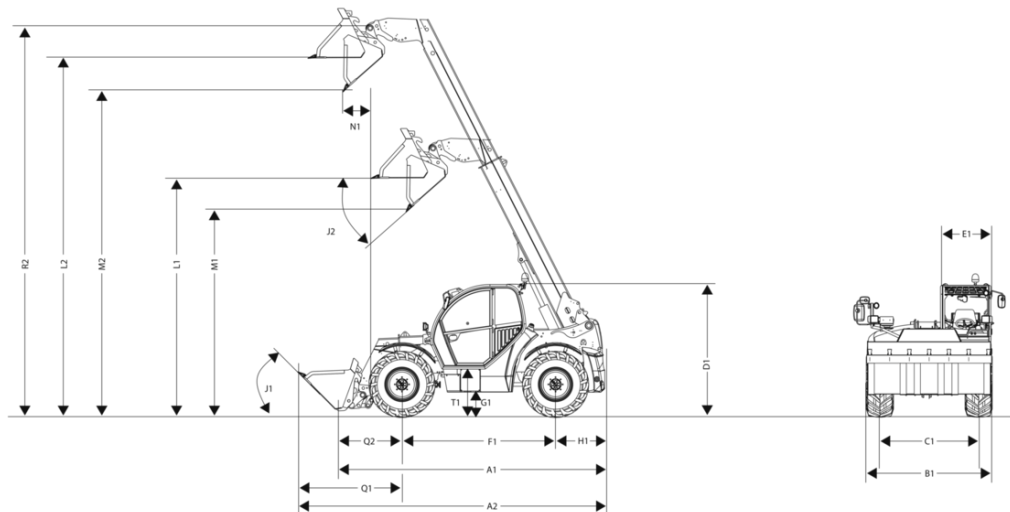

A1	Total längd	3.092 mm
A2	Total längd med skopa	4.215 mm
B1	Total bredd utan skopa	1.564 mm
C1	Spår fram: bak	1.245 mm
E1	Bredd på förarhytt	702 mm
F1	Hjulbas centrum	1.922 mm
G1	Markfrigång under axel och växellåda, vadringsdjup	294 mm
H1	Avstånd från bakhjulets mitt till bakdelen	498 mm
J1	Tippningsvinkel	38 °
J2	Tippningsvinkel	36 °
L1	Lasthöjd: inkörd	3.010 mm
L2	Lasthöjd: utmatad	4.224 mm
M1	Dumpningshöjd: inkörd	2.272 mm
M2	Dumpningshöjd: utmatad	3.486 mm
N1	Tippavstånd: utmatad	669 mm
Q1	Avstånd från framhjulets mitt till skopans framkant	1.699 mm
Q2	Avstånd från framhjulslagrets mitt till snabbväxlingsramen	450 mm
R2	Skopvridpunkt: utmatad	4.537 mm
S1	Vändradie hjulytterkant	2.695 mm
S2	Vändradie skopans ytterkant	3.660 mm
T1	Påstigningshöjd förarhyttsgolv	405 mm
D1	Total höjd	1.995 mm
K1	Max staplingshöjd	4.190 mm