



5065e

Pale gommate

La pala gommata a zero emissioni

La pala gommata 5065e ad azionamento elettrico è dotata di una batteria agli ioni di litio da 96 volt, che consente un'autonomia fino a 4 ore senza ricarica intermedia. La pala gommata vanta inoltre dimensioni compatte e un carico utile di accatastamento di 1.750 chilogrammi. Il modello 5065e completamente elettrico consente di rivalutare le restrizioni di CO2, i limiti di particelle di fuliggine o i valori di emissione di rumore da rispettare durante il lavoro quotidiano. Il modello 5065e funziona a zero emissioni sul posto, consentendo di conseguenza a proteggere l'ambiente e l'utente e guadagna punti anche in termini di efficienza ed economia.

Tecnologia della batteria: Efficiente batteria agli ioni di litio da 96 V con una capacità di 37,5 kWh

Emissioni di gas di scarico: Assenza di emissioni di gas di scarico sul posto e livelli di rumorosità significativamente ridotti

Ricarica: Un caricabatterie a bordo integrato fino a 9 kW consente una ricarica rapida

Carico ribaltabile della benna: Dimensioni compatte con un carico ribaltabile della benna di 2.800 chilogrammi

Costi operativi: Costi di manutenzione inferiori rispetto ai costi sostenuti per la manutenzione dei motori diesel convenzionali

Dati tecnici

■ Motore elettrico

Motore sistema idraulico di trazione	23,2 kW
Motore idraulica di lavoro	25,2 kW

■ Peso

Capacità benna (benna standard)	0,65 m ³
Peso d'esercizio	3.855 - 4.160 kg
Carico utile (S=1,25)	1.750 kg
Forza di sollevamento (max.)	32,8 kN
Carico di ribaltamento (benna standard)	2.800 kg

■ Quantità riempimento

Capacità del serbatoio olio idraulico	40 l
---------------------------------------	------

■ Trazione

Velocità di marcia standard	0-20 km/h
-----------------------------	-----------

■ Sistema idraulico

Portata idraulica di lavoro (max.)	54,5 l/min
------------------------------------	------------

■ Cinematica

Tipo della cinematica	P-Kinematik
-----------------------	-------------

■ Sterzo

Angolo di sterzata max.	38 Grado
-------------------------	----------

■ Valori caratteristici del rumore

Livello di potenza sonora garantito LwA (cabina)	87 dB(A)
Livello di potenza sonora misurato LwA	84,7 dB(A)
Livello di pressione sonora all'orecchio del conducente	71 dB(A)

Dimensioni

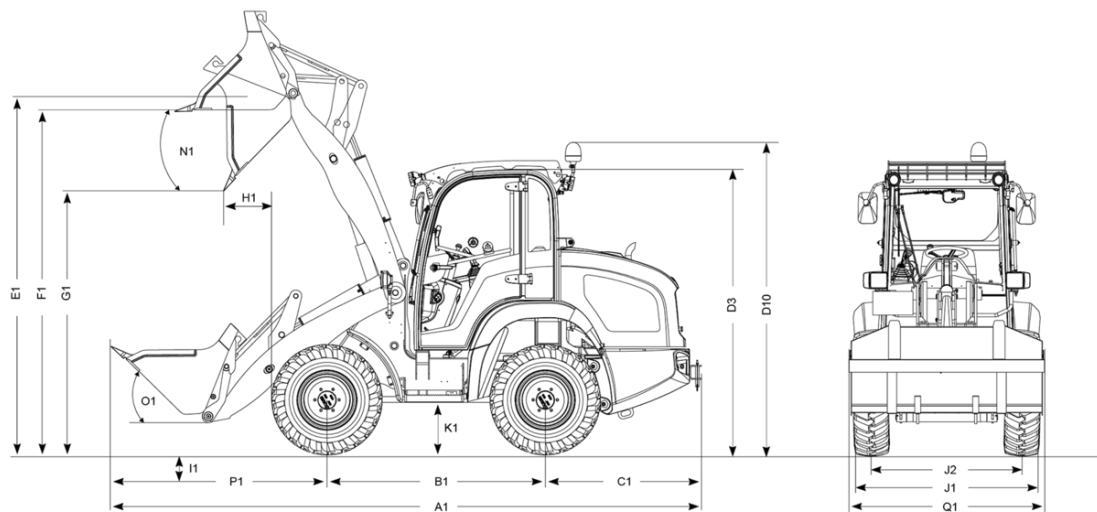

A1	Lunghezza complessiva con accessorio di serie	5.110 mm
A2	Lunghezza complessiva con attrezzo standard/sistema di carico esteso	5.350 mm
B1	Passo delle ruote centrale	1.850 mm
C1	Sporgenza posteriore	1.235 mm
D3	Altezza con cabina	2.380 mm
D5	Altezza cabina con griglia di protezione	2.450 mm
D10	Altezza totale con lampeggiante	2.570 mm
E1	Altezza max. punto di rotazione della benna	3.017 mm
E2	Altezza max. punto di rotazione della benna/sistema di carico esteso	3.280 mm
F1	Altezza di carico	2.850 mm
F2	Altezza di carico/sistema di carico esteso	3.080 mm
G1	Altezza di scarico	2.320 mm
G2	Altezza di scarico/sistema di carico esteso	2.590 mm
H1	Distanza di scarico	330 mm
H2	Distanza di scarico/sistema di carico esteso	420 mm
I1	Profondità di scavo	110 mm
J1	Larghezza totale	1.600 mm
J2	Larghezza cingolo	1.284 mm
K1	Distanza da terra	265 mm
L1	Raggio di sterzata bordo esterno degli pneumatici	2.505 mm
M1	Angolo di sterzata	38 °
M2	Angolo di oscillazione	16 °
N1	Angolo di scarico con altezza di sollevamento max.	42 °
O1	Angolo di ribaltamento a terra	48 °
P1	Distanza dal centro dell'assale anteriore fino alla punta del dente	1.840 mm
Q1	Larghezza della benna	1.650 mm
R1	Altezza di sollevamento	2.800 mm