



## 2090 Wielladers

### Technische gegevens

#### ■ Elektrische installatie

Bedrijfsspanning	12 V
Accu	100 Ah
Dynamo	120 A

#### ■ Gewichten

Bedrijfgewicht	3.970 - 4.390 kg
Stuwkracht (max.)	3.050 - 3.500 daN
Scheurkracht (max.)	4.320 daN
Hijskracht (max.)	3.925 daN
Kieplast met bak - machine recht, hefinrichting horizontaal	3.230 - 3.710 kg
Kieplast met bak - machine geknikt, hefinrichting horizontaal	2.820 - 3.260 kg
Kieplast met bak - machine recht, hefinrichting onderste stand	4.890 - 5.620 kg
Kieplast met bak - machine geknikt, hefinrichting onderste stand	4.300 - 4.920 kg
Kieplast met palletvork - machine recht, hefinrichting horizontaal	2.660 - 3.060 kg
Kieplast met palletvork - machine geknikt, hefinrichting horizontaal	2.330 - 2.690 kg
Kiepvermogen met palletvork, machine recht, transportstand	3.180 - 3.660 kg
Kiepvermogen met palletvork, machine geknikt, transportstand	2.810 - 3.210 kg

#### ■ Bestuurderscabine

Bestuurderscabine	Cabine
-------------------	--------

#### ■ Inhoud tanks

Tankinhoud brandstof	80 l
Tankinhoud hydraulische olie	32 l

#### ■ Aandrijfsysteem

Type aandrijving	ecDrive (Electronic Controlled Drive)
Rijaandrijving	hydrostatisch via verdelerstransmissie en cardanaandrijving
Rijniveaus	2
As	PA 1200

Rijsnelheid standaard	0-20 km/u
Rijsnelheid optie 1	0-30 km/u
Rijsnelheid optie 2	0-40 km/u
Bedrijfsrem	Trommelrem (optie: lamellenrem)
Handrem	Trommelrem (optie: lamellenrem)
Sperdifferentieel	100% vooras+ achteras

#### ■ Hydraulische installatie

Rijhydraulica werkdruk (max.)	500 bar
Werkhydraulica pompcapaciteit (max.)	85 l/min
Werkhydraulica werkdruk (max.)	235 bar

#### ■ Kinematiek

Kinematiektype	PZ
Hefcilinder	2
Kiepcilinder	1
Snelwisselsysteem	hydraulisch

#### ■ Besturing

Stuurtype	Hydraulisch knik-pendelsysteem
Stuurcilinder	1
Slingerhoek	± 10 graden

#### ■ Ruiskarakteristiekwaarden

Gemiddeld geluidsniveau LwA (cabine)	99,4 dB(A)
Gegarandeerd geluidsniveau LwA (cabine)	101 dB(A)
Opgegeven geluidsdruk niveau LpA (cabine)	70 dB(A)

#### ■ Motorgegevens standaard

Motorfabrikant	Rehko
Motortype	KDI 1903 TCR
Cilinder	3
Motorvermogen	50 kW

Motorvermogen	68 pk
bij max. toerental	2.600 U/min
Maximaal aanhaalmoment	250 Nm
Cilindercapaciteit	1.861 cm <sup>3</sup>

Type koelmiddel	water
Uitlaatgasnorm	V
Uitlaatgasnabehandeling	DOC/DPF

## Afmetingen

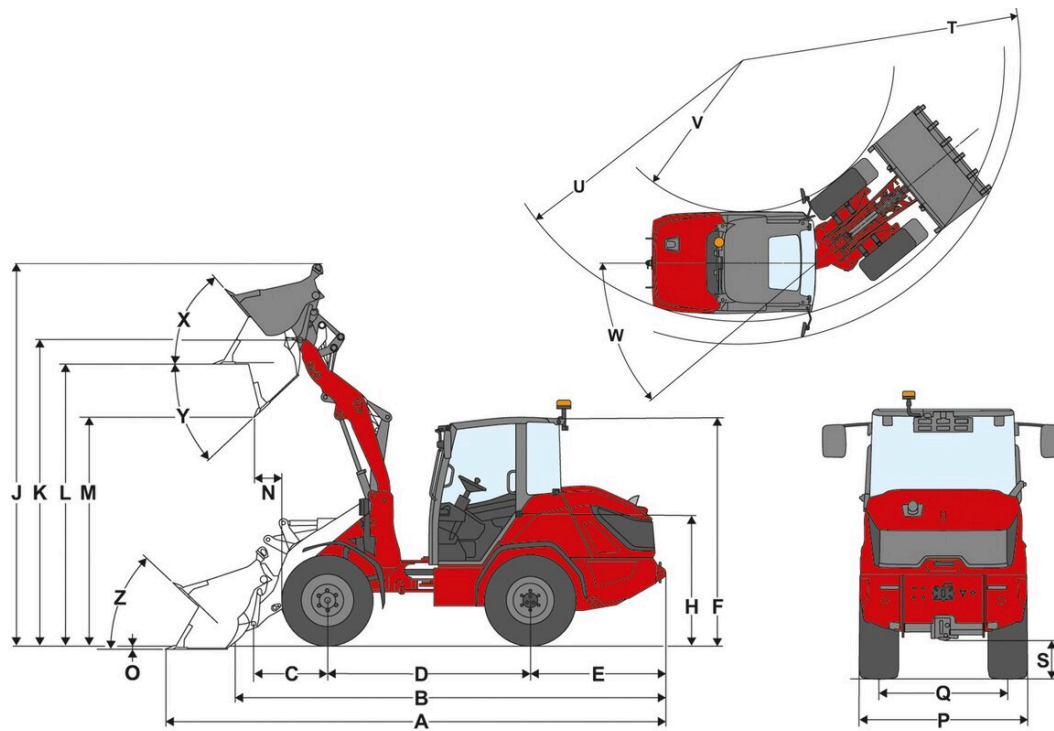

A	Totale lengte	5.295 mm
B	Totale lengte zonder bak	4.480 mm
C	Draaipunt bak (tot middelpunt as)	785 mm
D	Wielbasis	2.150 mm
E	Overhangend achterdeel	1.435 mm
F	Hoogte met cabine	2.485 mm
H	Zithoogte	1.460 mm
J	Totale werkhoopte	4.065 mm
K	Draaipunt bak (max. hefhoogte)	3.240 mm
L	Overlaadhoogte	2.980 mm
M	Uitstorthoogte	2.415 mm
N	Reikwijdte (bij M)	290 mm
O	Schraapdiepte	35 mm
P	Totale breedte	1.520 mm
Q	Spoorbreedte	1.160 mm
S	Bodemvrijheid	345 mm
T	Maximale buitendraaicirkel	4.125 mm
U	Draaicirkel aan buitenrand	3.850 mm
V	Binnendraaicirkel	2.225 mm
W	Knikhoek	40 °
X	Inkiephoek bij max. hefhoogte	50 °
Y	Maximale Uitkiephoek	44 °
Z	Inkiephoek op bodem	43 °

# Standaarduitrusting

## Motor

- Rehlko KDI 1903 TCR, 50 kW / 68 PS (DOC/DPF), EU: Fase V

## Besturing

- Hydraulische knikpendelkoppeling
- Stuurcilinder: 1

## Bestuurderscabine

- Cabine 1-deurs incl. verwarming en ventilatie
- Royale ruimte in alle bestuurdersplaatsen
- Achteruitkijkspiegel (links en rechts)
- Ergonomisch grote instap
- Display 7 inch incl. bediening via Jog-Dial
- Verstelbare stuurkolom (hoek en hoogte)
- Armsteun rechts
- Ruitverwarming achter
- 1 aansluiting: 3-polig 12 V

## Bestuurdersstoel

- Stoel met stoffen bekleding, mech. Geveerd met veiligheidsgordel, gewichts-, rug- en lendenverstelling

## Verlichting

- Verlichting conform StVZO (halogeen)
- Led-achterlichten
- Led-werklampen, 2 voor, 2 achter (1000 lm)

## Aandrijfsysteem & assen

- As: Planetaire as PA1200
- Aandrijving: hydrostatisch vierwielaandrijving, elektronisch geregeld, ecDrive (Electronic Controlled Drive)
- Rijmodi: Auto-modus; ECO-modus (reductie van het motortoerental bij het bereiken van de ingestelde snelheid)
- Sperdifferentieel: 100%, elektrisch-hydraulisch schakelbaar aan voor- en achteras
- Snelheid: 20 km/h
- Rijstanden: 2 | 10 km/h / 20 km/h
- Bedrijfsrem: Trommelrem op de vooras via de cardanaandrijving werkend op de achteras
- Trommelrem - bediening via handremhendel aan de vooras, via cardanaandrijving werkend op achteras

## Banden

- 365 / 70 R 18 BKT Multimax MP 513 ET20

## Laadsysteem

- Laadinrichting LS937
- Snelwisselinrichting (Weidemann HV/HT - C ) hydraulisch
- Kinematiek: PZ
- Hefcilinder: 2
- Kiepcilinder: 1
- Grijpkraanstandindicator
- Losstand voor hefcilinders

## Hydrauliek

- Elektrisch voorgestuurde joystick met rijrichtingsschakelaar en geïntegreerde knop voor sperdifferentieel
- 3e stuurkring voor, elektrisch, proportioneel (Flow Sharing) via joystick, incl. continue werking
- Verstelling oliehoeveelheid 3e stuurkring via Jog-Dial via display
- Drukontlasting 3e hydraulisch circuit voor op de laadinrichting
- Aanpassing van de karakteristieke curve van de joystick (gevoeligheid van de laadinrichting instelbaar in 3 standen) via Jog-Dial op het display
- Hydraulische-oliekoeling

## Overige

- Massascheidingschakelaar buiten - mechanisch scheidend
- Tanksteun brandstof in rijrichting rechts

## EquipCare (Telematic)

- EquipCare 36 maanden

# Opties

## Bestuurderscabine & Cabine

- Cabinedeur tweedelig
- Stoel met stoffen bekleding, luchtvering, MSG297A/722
- Stoel met stoffen bekleding, luchtvering, stoelverwarming, stoelventilatie MSG297A/722
- Armsteun rechts + links
- Hoofdsteun - bestuurdersplaats
- Airconditioning
- Radiovoorbereiding DAB+ (antenne, luidsprekers)
- Radio DAB+ compleet
- 2 aansluitingen: 2xUSB/3-polig
- Panoramaspiegel binnen
- Zonwering

## Verlichting

- Led-verlichting conform StVZO
- Led-werklampen Performance (2000 lm) op het dak, 4 voor, 2 achter
- Actieve werkverlichting
- Led-zwaailichten (oranje); De nationale voorschriften dienen in acht te worden genomen!

## Toelating & Rijden op de openbare weg

- Individuele exploitatievergunning < 25 km/h
- Individuele exploitatievergunning > 25 km/h
- Kentekenplaathouder voor en achter
- Waarschuwingsmarkering driehoekig, De nationale voorschriften dienen in acht te worden genomen!

## Aandrijfsysteem & assen

- Handmatig gas geven
- Voorverwarming: koelwater, hydraulische olie, 115 V, stekker type B
- Voorverwarming: koelwater, hydraulische olie, 230 V, stekker type E/F
- Voorverwarming: koelwater, hydraulische olie, 230 V, stekker type J (land: CH)

### Rijmodus

- Rijmodus Auto/Eco/aanbouwdelen
- Rijmodus Auto/Eco/M-Drive

### Rijnsnelheid

- 30 km/h
- 40 km/h Power Drive
- Proportionele snelheidsbegrenzer (langzaam-rijdeninrichting)
- Graafkrachtbeperking

### Remsysteem

- Elektro-hydraulische lamellenrem, veerrem in de vooras, via cardanaandrijving op de achteras werken, incl. Hill-hold-functie

## Banden

- 400 / 70 R 18 Trelleborg TH400 ET0, profiel AS, breedte 1603 mm, hoogte 2506 mm, 20/30/40 km/h
- 425 / 55 R 17 Alliance 570 ET-15, profiel AS, breedte 1655 mm, hoogte 2445 mm, 20/30 km/h
- 440 / 50 R 17 BKT TracSuper ET-15, profiel RP, breedte 1671 mm, hoogte 2436 mm, 20/30 km/h
- 340 / 80 R 18 Alliance 585 ET15, profiel MPT, breedte 1515 mm, hoogte 2501 mm, 20/30/40 km/h
- 405 / 70 R 18 Alliance 608 ET0, profiel MPT, breedte 1608 mm, hoogte 2513 mm, 20/30/40 km/h

## Laadsysteem

- Daalremventiel (buisbreukbeveiliging in hef- en kiepcilinder)
- Lastcompensator
- Weergave stand van de bak
- Assistentiepakket laadinrichting (automatische terugkeer van de laadbak, hefhoogtebegrenzing, trilfunctie, Tilt-in-assistent)

### Snelwisselplaten

- Weidemann HV/HT - C - ECS (hydraulisch - easy coupler system)
- Euro (hydraulisch - ISO23206 EURO HV) (incl. 2x SVK maat 3)

## Hydrauliek

- Shell Panolin S4 HLP Synth46 (bio-hydraulische olie)

## Hydrauliek voor

- 3e + 4e stuurkring Flow Sharing, bediening: via bedieningswieltje op de joystick
- Drukloze retourleiding voor (1 x Flatface maat 3, stekker) incl. lekolieleiding (1 x Flatface maat 2, stekker)
- Steekkoppeling voor 4e stuurkring (Flatface maat 2)
- Steekkoppeling voor 3e stuurkring (SVK maat 3)

De getoonde afbeeldingen, uitrustingen en gegevens kunnen afwijken van het huidige leveringsprogramma van uw land. Mogelijk bevatten de afgebeelde producten optionele extra's waarvoor een meerprijs geldt. Wijzigingen voorbehouden.

### Hydrauliek achter

- Hydraulische aansluiting achter, dubbelwerkend (2x SVK, maat 3), bediening: via schakelaars (0 - 1)
- Hydraulische aansluiting achter, dubbelwerkend via omschakelklep (2x SVK, maat 3), bediening: via schakelaars (0 - 1) + 3e hydraulisch circuit
- Hydraulische aansluiting, dubbelwerkend (2x SVK, maat 3) + dubbelwerkend via omschakelklep (2x SVK maat 3)
- Drukloze retourleiding achter (1 x SVK maat 3, stekker) incl. lekolieleiding (1 x Flatface maat 2, stekker)

### Elektro-aansluitingen voor

- Aansluiting voor, 13-polig, programmeerbare functie, E1/E2, verlichting, bediening: via 2 knoppen op de joystick

### Elektro-aansluitingen achter

- Aansluiting achter, 3-polig, bediening: via schakelaars; 1e functie mechanisch, 2e functie mechanisch
- Aansluiting achter, 7-polig voor verlichting opbouwgereedschap achterzijde

### Elektrisch systeem

#### Massascheidingschakelaar

- Massascheidingschakelaar bestuurdersplaats - relais scheidend
- Massascheidingschakelaar 2 stuurkringen (scheiding van boordnet en de generator via 2 schakelingen van de accu)

### Veiligheidsopties

- Waarschuwingssysteem voor achteruit rijden (akoestisch)
- Omgevingsbewaking achter
- Veiligheidsgordelbewaking
- Achteruitrijcamera
- Wegrijdblokking contactsleutel, bediening: via gecodeerde contactsleutel

### Speciale lak

- Speciale lak RAL éénkleurig - in plaats van Weidemann-rood
- Speciale lak RAL meerkleurig

### Overige

- Ballastgewicht vloerplaat 200 kg
- Gereedschapskist, incl. gereedschapset
- Combi-tas (gevarendriehoek/verbandtrommel)
- Volautomatische centrale smering

#### Uitbreiding van de garantieduur

- Economy 24 maanden (2500 uur)
- Economy 36 maanden (3000 uur)
- Economy 48 maanden (3500 uur)
- Economy 60 maanden (4000 uur)
- Premium 24 maanden (3000 uur)
- Premium 36 maanden (4000 uur)
- Premium 48 maanden (5000 uur)
- Premium 60 maanden (6000 uur)

### Aanhangwagen- en sleeпоoginrichtingen

- Aanhangersysteem 38 mm, automatisch
- Rangeeroog (niet toegestaan voor aanhangerbedrijf!)