



## ET145

### Konventioneller Kettenbagger

Der Champion in der Kompaktklasse

Der ET145 bringt einen enormen Zugewinn an Leistung, ohne dass die Größe des Baggers je hinderlich sein könnte. Er bietet ein optimales Verhältnis von Leistung, Beweglichkeit und Standsicherheit. Bis zu 4 Zusatzsteuerkreise für multifunktionale Anbaugeräte und umfangreiche Einsatzmöglichkeiten.

## Highlights

- Schwenkkonsole
- Komfortable, vollverglaste Fahrerkabine
- Display, 7" in Kombination mit Rückfahrkamera
- Bis zu 5 Zusatzsteuerkreise ab Werk
- AUX II

## Technische Daten

### Hydraulik

Arbeitsdruck Hydraulik	320,0 bar
Hydraulikpumpe	<input type="checkbox"/> Doppelverstell- u. 2 Zahnradpumpen
Fördermenge max.	305,0 l/min
Tankinhalt	110,0 l

### Mechanische Leistungsangaben

Fahrgeschwindigkeit	5,1 km/h
---------------------	----------

### Mechanische Angaben

Länge	7.788,0 mm
Breite	2.490,0 mm
Höhe	2.786,0 mm
Betriebsgewicht (min.-max.)	15.551,0 - 17.275,0 kg
Grabtiefe (max.)	5.442,0 mm

### Verbrennungsmotor

Kühlung	<input type="checkbox"/> Wasserkühlung
---------	--

Motortyp	<input type="checkbox"/> Dieselmotor
Zylinder	4,0
Hubraum	3.621,0 cm <sup>3</sup>
Kraftstofftyp	<input type="checkbox"/> Diesel EN 590
Nennleistung	55,0 kW
Nenndrehzahl	2.050,0 1/min
Abgasgrenzwerte	<input type="checkbox"/> EU Stage V
Batterie Kapazität (Nennwert)	120,0 Ah
Motorhersteller	<input type="checkbox"/> Perkins
Motorbezeichnung	<input type="checkbox"/> 904J-E36TA

### Umweltkenndaten

Schalleistung LWA, garantiert	99,0 dB(A)
-------------------------------	------------

### Fahrwerk

Arbeitsdruck Hydraulik	240,0 bar
------------------------	-----------

### Transport und Lagerung

Transportgewicht	14.917,0 kg
------------------	-------------

# Abmessungen

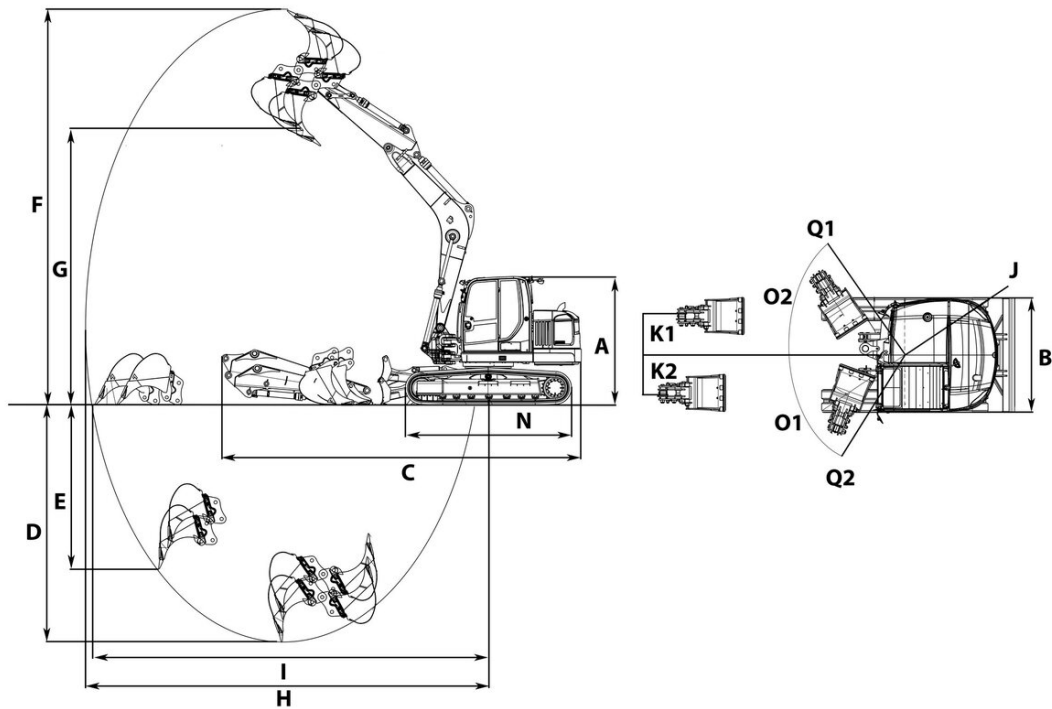

		Gummi-/Stahlkette	Hybridkette
A	Höhe mit Kabine	2.786 mm	2.825 mm
B	Breite Planierschild	2.490 mm	2.490 mm
C	Transportlänge kurzer Löffelstiel	7.720 mm	7.698 mm
	Transportlänge langer Löffelstiel	7.788 mm	7.769 mm
D	Grabtiefe max., kurzer Löffelstiel	4.981 mm	4.942 mm
	Grabtiefe max., langer Löffelstiel	5.481 mm	5.442 mm
E	Einstehtiefe max., kurzer Löffelstiel	3.089 mm	3.050 mm
	Einstehtiefe max., langer Löffelstiel	3.550 mm	3.511 mm
F	Einstechhöhe max., kurzer Löffelstiel	8.228 mm	8.267 mm
	Einstechhöhe max., langer Löffelstiel	8.552 mm	8.591 mm
G	Ausschütthöhe max., kurzer Löffelstiel	5.620 mm	5.659 mm
	Ausschütthöhe max., langer Löffelstiel	5.945 mm	5.983 mm
H	Grabradius max., kurzer Löffelstiel	8.261 mm	8.262 mm
	Grabradius max., langer Löffelstiel	8.727 mm	8.727 mm
I	Reichweite am Boden max., kurzer Löffelstiel	8.044 mm	8.032 mm
	Reichweite am Boden max., langer Löffelstiel	8.527 mm	8.515 mm
J	Heckschwenkradius	2.017 mm	2.018 mm
K1	Auslegerversetzung max. (auf Mitte Löffel rechte Seite)	846 mm	846 mm
K2	Auslegerversetzung max. (auf Mitte Löffel linke Seite)	638 mm	638 mm
N	Länge Laufwerk	3.604 mm	3.662 mm
O1	Schwenkwinkel max. (Armsystem nach links)	70 °	70 °
O2	Schwenkwinkel max. (Armsystem nach rechts)	57 °	57 °
Q1	Auslegerschwenkradius rechts	2.643 mm	2.643 mm
Q2	Auslegerschwenkradius links	2.322 mm	2.322 mm