



3090

Pyöräkuormaajat

Tekniset tiedot

■ Sähkölaitteet

Käyttäjännite	12 V
Akku	100 Ah
Laturi	120 A

■ Painot

Käyttöpaino	5.320 - 5.940 kg
Työntövoima (enint.)	5.000 - 5.200 daN
Repäisyvoima (enint.)	8.135 daN
Nostovoima (enint.)	5.515 daN
Kaatokuorma kauhalla – kone suorassa, nostorunko vaakasuora	3.380 - 4.370 kg
Kaatokuorma kauhalla – kone taitettuna, nostorunko vaakasuora	2.920 - 3.760 kg
Kaatokuorma kauhalla – kone suorassa, nostorunko alimmassa asennossa	5.010 - 6.660 kg
Kaatokuorma kauhalla – kone taitettuna, nostorunko alimmassa asennossa	4.360 - 5.750 kg
Kaatokuorma lavahaarukalla – kone suorassa, nostorunko vaakasuora	2.850 - 3.600 kg
Kaatokuorma lavahaarukalla – kone taitettuna, nostorunko vaakasuora	2.480 - 3.110 kg
Kaatokuorma lavahaarukalla – kone suorassa, kuljetusasento	3.430 - 4.430 kg
Kaatokuorma lavahaarukalla – kone taitettuna, kuljetusasento	2.990 - 3.840 kg

■ Ohjaamo

Ohjaamo	Ohjaamo
---------	---------

■ Täyttömäärät

Polttoainesäiliön tilavuus	80 l
Hydrauliikkaöljysäiliön tilavuus	32 l

■ Käyttövoima

Käyttötapa	ecDrive (Electronic Controlled Drive)
Voimansiirto	hydrostaattisesti jakovaihteiston ja vetoakselin kautta
Ajoneuvudet	2

Akseli	PA 1422
Ajonopeus, vakio	0-20 km/h
Ajonopeus, vaihtoehto 1	0-30 km/h
Ajonopeus, vaihtoehto 2	0-40 km/h
Käyttöjarru	Rumpujarru (lisävarusteena lamellijarru)
Pysäköintijarru	Rumpujarru (lisävarusteena lamellijarru)
Tasauspyörästyksen lukitus	100% etuakseli + taka-akseli

■ Hydrauliikkajärjestelmä

Ajohydrauliikan työpaine (enint.)	500 bar
Työhydrauliikan tuotto (enint.)	93 (95-101) l/min
Työhydrauliikan työpaine (enint.)	235 bar

■ Kinematiikka

Kinematiikan tyyppi	Z
Iskusylinteri	1
Kallistussylinteri	1
Pikavaihtojärjestelmä	hydraulinen

■ Ohjaus

Ohjaustapa	Hydraulinen runkonivel
Ohjaussylinteri	1
Heilahduskulma	± 10 aste

■ Melun ominaisarvot

Keskimääräinen äänivoimakkuuden taso L _{WA} (ohjaamo)	99,5 dB(A)
Taattu äänivoimakkuuden taso L _{WA} (ohjaamo)	101 dB(A)
Ilmoitettu äänenpaineen taso L _{pA} (ohjaamo)	71 dB(A)

■ Moottorin tiedot, vakio

Moottorin valmistaja	Rehko
Moottorin tyyppi	KDI 2504 TCR
Sylinterit	4

Moottorin teho	55,4 kW	Iskutilavuus	2.482 cm ³
Moottorin teho	75 hv	Jäähdytysaineen tyyppi	vesi
enimmäiskierrosluvulla	2.300 r/min	Pakokaasustandardi	V
Suurin vääntömomentti	310 Nm	Pakokaasun jälkikäsittely	DOC/DPF

Mitat

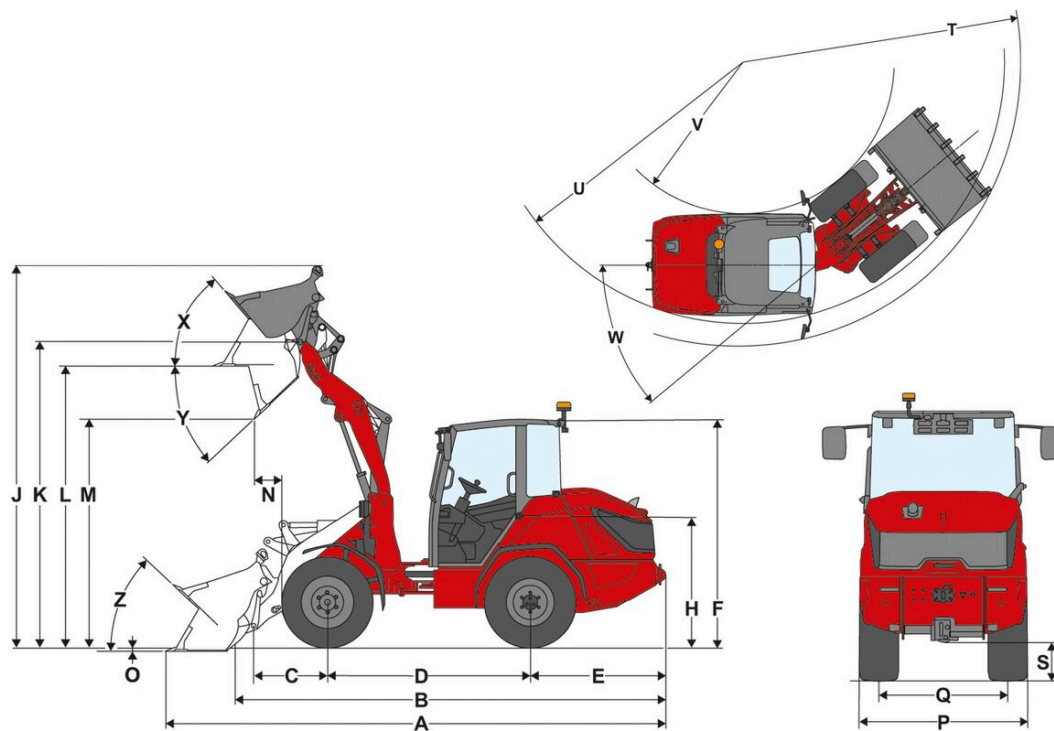

A	Kokonaispituus	5.590 mm
B	Kokonaispituus ilman kauhaa	4.880 mm
C	Kauhan kääntöpiste (akselin keskipisteeseen)	1.120 mm
D	Akseliväli	2.150 mm
E	Takaylitys	1.435 mm
F	Korkeus ohjaamolla	2.545 mm
H	Istuinkorkeus	1.520 mm
J	Kokonaiskorkeus	4.215 mm
K	Kauhan kääntöpiste (maks. nostokorkeudella)	3.395 mm
L	Lastauskorkeus	3.140 mm
M	Tyhjennyskorkeus	2.590 mm
N	Ulatus (kohdassa M)	820 mm
O	Kaivusyvyyys	145 mm
P	Kokonaisleveys	1.800 mm
Q	Telaleveys	1.440 mm
S	Maavara	335 mm
T	Suurin ulkosäde	4.385 mm
U	Uloreunan säde	3.975 mm
V	Sisäsäde	2.085 mm
W	Nivelen kulma	40 °
X	Takakallistuskulma suurimmalla nostokorkeudella	65 °
Y	Suurin kippauskulma	45 °
Z	Takaperin kallistuskulma maassa	45 °

Vakiovarusteet

Moottori

- Rehlko KDI 2504 TCR, 55,4 kW / 75 PS (DOC/DPF), EU: taso V

Ohjausjärjestelmä

- Hydraulinen taittuva nivelohjaus
- Ohjaussylinterit: 1

Ohjaamo

- 1-ovinen ohjaamo, jossa lämmitys ja tuuletus
- Kaikki ohjaamot ovat erittäin tilavia
- Taustapellit vasemmalla ja oikealla
- Ergonominen kulku ohjaamoon
- 7-tuumainen näyttö, sis. valitsinrullakäytön
- Säädetty ohjauspylväs (kallistus ja korkeus)
- Käsinoja oikealla puolella
- Lasinlämmitys takana
- 1 pistorasia: 3-napainen, 12 V

Kuljettajan istuin

- Turvavyöllä ja mekaanisella jousituksella varustettu kangasistuin, jonka selkänojan kulmaa voidaan muuttaa ja joka on säädettävissä pituussuunnassa ja kuljettajan painon mukaan

Valaistus

- Valaistus Saksan StVZO-lain mukainen (halogeeni)
- LED-takavalot
- LED-työskentelyvalonheittimet, 2 edessä 2 takana (1 000 lm)

Voimansiirto ja akselit

- Akseli: planeetta-akseli PA1422
- Voimansiirto: hydrostaattinen neliveto, sähköisesti ohjattu, ecDrive (Electronic Controlled Drive)
- Ajo-tilat: Auto-tila, ECO-tila (moottorin kierrosnopeutta lasketaan, kun asetettu nopeus saavutetaan)
- Tasauspyörästölukko: 100 %, sähköhydraulisesti käyttöön otettava etu- ja taka-akselille
- Nopeus: 20 km/h
- Ajonopeudet: 2 | 10 km/h / 20 km/h
- Käyttöjarru: rumpujarru etuakselissa, vaikuttaa taka-akseliin nivelakselin kautta
- Seisontajarru: rumpujarru – kytkentä etuakseliin käsijarrun kahvalla, vaikuttaa taka-akseliin nivelakselin kautta

Renkaat

- 365 / 70 R 18 BKT Multimax MP 513 ET-10

Lastauslaite

- Kuormauslaitteisto LS960
- Pikavaihtojärjestelmä Z-HV (hydraulinen)
- Kinematiikka: Z
- Nostosylinterit: 1
- Kallistussylinterit: 1
- Kauhan tason näyttö
- Iskussylinterin kellunta-asento

Hydrauliikka

- Sähköisesti esiohjattu ohjaussauva ajosuunnan kytkimellä ja integroidulla tasauspyörästölukon painikkeella
- 3. ohjauspiiri edessä, sähköinen, proportionaalinen (Flow-Sharing) ohjaussauvan kautta, sis. kestotoiminnon
- 3. ohjauspiirin öljymäärän säätö valitsinrullan ja näytön kautta
- 3. ohjauspiirin paineenalennus edessä kuormauslaitteistossa
- Ohjaussauvan ominaiskäyrän säätö (kuormauslaitteiston herkkyyden säätö kolmessa tasossa) valitsinrullan ja näytön kautta
- Hydrauliikkaöljyn jäähdytin

Muu

- Akun päävirtakytkin, ulkopuoli – mekaanisesti erottava
- Polttoainesäiliön täyttökauha, ajosuunnassa oikealla

EquipCare (telematiikka)

- EquipCare, 36 kuukautta

Kuvat, varusteet ja tiedot voivat poiketa oman maasi nykyisestä toimitusohjelmasta. Kuvissa saattaa näkyä lisämaksullisia valinnaisvarusteita. Tiedot voivat muuttua.

Valinnaiset varusteet

Ohjaamo

- Kaksiosainen ohjaamon ovi
- Laajakulmataustapeilit (vasemmalla ja oikealla)
- Laajakulmataustapeilit (vasemmalla ja oikealla), sähköinen säätö + lämmitys
- Kangasistuin, ilmajousitus, MSG297A/722
- Kangasistuin, ilmajousitus, istuinlämmitys, istuintuuletus MSG297A/722 Premium
- Käsinoja oikealla ja vasemmalla
- Pääntuki – kuljettajan istuin
- Ilmastointilaite
- DAB+-radiovalmius (antenni, kaiutin)
- DAB+-radio
- 2 pistorasiaa: 2 x USB / 3-napainen
- Sisällä panoraamapeili
- Aurinkosuojaverho

Valaistus

- Saksan StVZO-lain mukainen LED-valaistus
- LED Performance -työskentelyvalonheittimet (2 000 lm) katossa, 4 edessä, 2 takana
- Aktiivinen työskentelyvalaistus
- LED-majakkavallo (oranssi). Paikallisia määräyksiä on noudatettava!

Rekisteröinti ja tieliikennekäyttö

- Yksittäishyväksyntä < 25 km/h
- Yksittäishyväksyntä > 25 km/h
- Rekisterikilven pidike edessä ja takana
- Varoituskolmio

Voimansiirto ja akselit

- Käsikaasu
- Esilämmitys: jäähdytysvesi, hydraulikkaöljy, 115 V, pistokkeen tyyppi B
- Esilämmitys: jäähdytysvesi, hydraulikkaöljy, 230 V, pistokkeen tyyppi E/F
- Esilämmitys: jäähdytysvesi, hydraulikkaöljy, 230 V, pistokkeen tyyppi J (maa: CH)

Ajotilat

- Ajotilat Auto / Eco / työlaitteet
- Ajotilat Auto / Eco / M-Drive

Ajonopeus

- 30 km/h
- 40 km/h Power Drive
- Proportionaalinen nopeudenrajoitin (ryömintämekanismi)
- Työntövoiman rajoitus

Jarrujärjestelmä

- Sähköhydraulinen lamellijarru, jousiakku etuakselissa, vaikuttaa taka-akseliin vetoakselin kautta, sis. hill-hold-toiminnon

Renkaat

- 405 / 70 R 20 BKT Multimax MP 513 ET30, profiili AS, leveys 1767 mm, korkeus 2599 mm, 20/30/40 km/h
- 400 / 70 R 20 Trelleborg TH400 ET0, profiili AS, leveys 1844 mm, korkeus 2593 mm, 20/30/40 km/h
- 550 / 45 - 22.5 Alliance 331 ET-50, profiili AS, leveys 2070 mm, korkeus 2596 mm, 20/30/40 km/h
- 400 / 70 R 18 Alliance 585 ET0, profiili EM, leveys 1824 mm, korkeus 2569 mm, 20/30 km/h
- 445 / 70 R 19,5 Alliance 624 ET0, profiili EM, leveys 1865 mm, korkeus 2613 mm, 20/30/40 km/h
- 440 / 50 R 17 BKT TracSuper ET0, profiili RP, leveys 1861 mm, korkeus 2496 mm, 20 km/h

Lastauslaite

- Laskujarruventtiili (nosto- ja kallistussyinterien putkirikkosuojaus)
- Kuormausvarren vaimennus
- Kauhan tilan näyttö
- Kuormauslaitteiston avustinpaketti (kauhan palautusautomaatika, nostokorkeuden rajoitus, tärytystoiminto, taaksekallistuksen avustin)

Pikavaihtolevyt

- Weidemann HV/WL - L (hydraulinen) (4080 / 5080)
- Euro (hydraulinen – ISO23206 EURO HV) (sis. 2 SVK-liitintä koko 3)

Hydrauliikka

- Shell Panolin S4 HLP Synth46 (biohydrauliikkaöljy)

Hydrauliikka edessä

- 3.+ 4. ohjauspiiri, Flow Sharing, käyttö: ohjaussauvan etummaisella käyttöpyörällä
- Load Sensing -tehohydrauliikka 45 ccm (101 l/min)
- High Flow -tehohydrauliikka, yksitoiminen (101 l/min)
- Paineeton paluu edessä (1 Flatface koko 3, pistoke) sis. vuotoöljyjohdon (1 Flatface koko 2, pistoke)
- Pistoliitin, 4. ohjauspiiri edessä (Flatface koko 2)
- Pistoliitin, 3. ohjauspiiri edessä (SVK-liitin koko 3)
- Pistoliitin, 4. ohjauspiiri edessä (SVK-liitin koko 3)

Hydrauliikka takana

- Takana kaksitoiminen hydrauliikkaliitäntä (2 SVK-liitintä koko 3), käyttö: katkaisimella (1-0-2)
- Takana hydrauliikkaliitäntä, kaksitoiminen vaihtoventtiiliin kautta (2 SVK-liitintä koko 3), käyttö: katkaisimella (0-1) + 3. ohjauspiiri
- Takana kaksitoiminen hydrauliikkaliitäntä (2 SVK-liitintä koko 3) + kaksitoiminen vaihtoventtiiliin kautta (2 SVK-liitintä koko 3)
- Paineeton paluu takana (1 SVK-liitin koko 3, pistoke) sis. vuotoöljyjohdon (1 Flatface koko 2, pistoke)

Sähköliitännät edessä

- Etupistorasia, 13-napainen, ohjelmoitava toiminto, E1/E2, valaistus, käyttö: ohjaussauvan kahdella painikkeella

Sähköliitännät takana

- Takapistorasia, 3-napainen, käyttö: katkaisimella, 1. toiminto lukkiutuva, 2. toiminto lukkiutuva
- Pistorasia takana, 7-napainen, takatyövälineiden valaistukseen

Sähköjärjestelmä

Akun päävirtakytkin

- Akun päävirtakytkin, ohjauspulpetti – erotusrele
- Akun päävirtakytkin, 2 kytkentäpiiriä (sähköverkon ja generaattorin erottaminen akusta kahta kytkentäreittiä käyttämällä)

Turvallisuusvaihtoehdot

- Peruutusvaroitussjärjestelmä (äänellä)
- Ympäristönvalvontajärjestelmä, takana
- Turvavyövalvonta
- Peruutuskamera
- Ajonestolukitus, virta-avain, käyttö koodatulla virta-avaimella

Kustomoitu ulkoväri

- Erikoismaalaus, RAL, yksivärinen – Weidemann-punaisen sijasta
- Erikoismaalaus, RAL, monivärinen

Muu

- Vastapaino, pohjalevy (200 kg)
- Työkalulaatikko sis. työkalusarjan
- Häätäpakkaus (varoituskolmio/ensiapulaukku)
- Täysin automaattinen keskusvoitelujärjestelmä

Takuun pidennys

- Economy 24 kuukautta (2 500 h)
- Economy 36 kuukautta (3 000 h)
- Economy 48 kuukautta (3 500 h)
- Economy 60 kuukautta (4 000 h)
- Premium 24 kuukautta (3 000 h)
- Premium 36 kuukautta (4 000 h)
- Premium 48 kuukautta (5 000 h)
- Premium 60 kuukautta (6 000 h)

Perävaunu ja kunnostuslaitteisto

- Vetokoukku 38 mm, automaattinen
- Hinauskytkentä (Ei sallittu perävaunun käytön yhteydessä!)