



KT3610

Teleskoplader

Mit kompakten Maßen hoch hinaus

Das Fahrzeug hat eine Länge (ohne Schaufel) von nur 5,03 Metern und ist 2,28 Meter breit. Damit zählt das Fahrzeug zur Klasse der „kompakten Allrounder“, zu denen auch das Erfolgsmodell KT407 gehört. Mit einem Betriebsgewicht von 8.200 kg (optionsabhängig) und die Kombination aus kompakten Abmessungen und 3-teiligem Teleskoparm erreicht der KT3610 eine maximale Stapelhöhe von 9,50 m und eine maximale Nutzlast von 3,6 t.

Kabinenhöhen: Gesamthöhe von nur 2,31 m mit Standardkabine und serienmäßiger 24-Zoll Bereifung, optional mit einer um 18 cm erhöhten Kabine

Smart Handling: Keine Lasten in den Überlastbereich aufgrund des intelligente Überlastsystem und dadurch kein Umkippen der Maschine in Längsrichtung

Fahrertrieb: Feinfühliges Arbeiten und hohe Schubkräfte durch den stufenlosen hydrostatischen Fahrtrieb

Einsatzbereit: Robustheit und Zuverlässigkeit in Kombination mit Hubhöhe und Reichweite sind perfekt für das Ballenhandling

Sichtverhältnisse: Perfekte Sicht auf den Arbeitsbereich durch die stark abfallende Motohaube

Technische Daten

■ Motordaten Standard

Motorhersteller	Deutz
Motorleistung	100 kW
Motorleistung	136 PS
bei max. Drehzahl	2.300 U/min
Hubraum	3.621 cm ³
Abgasnormstufe	V
Abgasnachbehandlung	DOC / DPF / SCR

■ Gewichte

Nutzlast (max.)	3.600 kg
Nutzlast bei max. Reichweite	400 kg
Nutzlast bei max. Stapelhöhe	1.450 kg
Stapelhöhe (max.)	9.500 mm
Nutzlast max. (LSP 500 mm)	3.600 kg
Betriebsgewicht	7.600 - 8.200 kg
Reißkraft (max.)	50 kN
Hubkraft (max.)	43 kN

■ Füllmengen

Tankinhalt Kraftstoff	100 l
Tankinhalt Hydrauliköl	100 l
Tankinhalt Harnstofflösung	9,5 l

■ Antrieb

Fahrgeschwindigkeit Standard	0-30 km/h
Fahrgeschwindigkeit Option 1	0-20 km/h
Fahrgeschwindigkeit Option 2	0-40 km/h
Differentialsperre	100 % zuschaltbar in der Vorderachse (Option)

■ Hydraulikanlage

Arbeitshydraulik Fördermenge (max.)	140 l/min
-------------------------------------	-----------

■ Lenkung

Lenkeinschlag max.	38 Grad
--------------------	---------

■ Lärmkennwerte

Garantierter Schalleistungspegel LwA (Kabine)	101 dB(A)
Gemessener Schalleistungspegel LwA	99,2 dB(A)
Schalldruckpegel am Fahrerohr	72 dB(A)

Abmessungen

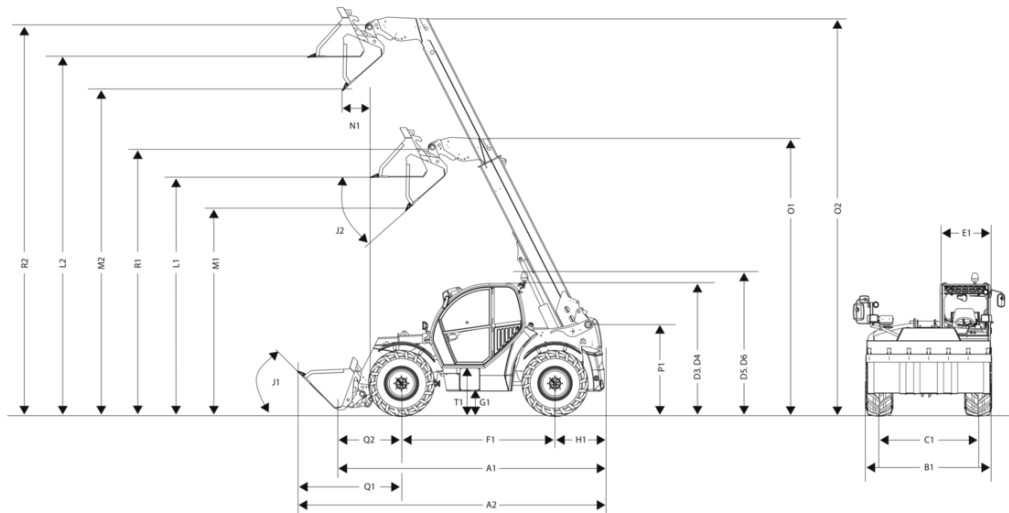

A1	Gesamtlänge	5.030 mm
A2	Gesamtlänge mit Schaufel	5.830 mm
B1	Gesamtbreite ohne Schaufel	2.285 mm
C1	Spur vorne: hinten	1.880 mm
D3	Gesamthöhe niedrige Kabine	2.310 mm
E1	Kabinenbreite	990 mm
F1	Radstand mittig	2.850 mm
G1	Bodenfreiheit unter Achse und Getriebe, Wassertiefe	415 mm
H1	Abstand Mitte Hinterrad zum Heck	740 mm
I1	Hinterer Anfahrwinkel (Böschungswinkel)	60 °
J1	Einkippwinkel	44 °
J2	Auskippwinkel	45 °
L1	Überladehöhe: eingefahren	4.700 mm
L2	Überladehöhe: ausgefahren	9.330 mm
M1	Ausschütthöhe: eingefahren	4.200 mm
M2	Ausschütthöhe: ausgefahren	8.760 mm
N1	Schüttweite: ausgefahren	1.980 mm
O1	Tele Auszugslänge: eingefahren	5.480 mm
O2	Tele Auszugslänge: ausgefahren	10.120 mm
P1	Gesamthöhe Teleskoparm-Lagerung im Rahmen	1.600 mm
Q1	Abstand Mitte Vorderrad zur Schaufelvorderkante	2.250 mm
Q2	Abstand Mitte Vorderrad-Lagerung Schnellwechselrahmen	1.440 mm
R1	Schaufeldrehpunkt: eingefahren	5.300 mm
R2	Schaufeldrehpunkt: ausgefahren	10.000 mm
S1	Wenderadius Außenkante Räder	3.840 mm
S2	Wenderadius Außenkante Schaufel	5.160 mm
T1	Einstiegshöhe Kabinenboden	720 mm
D4	Gesamthöhe hohe Kabine	2.490 mm
D5	Gesamthöhe mit Rundumkennleuchte niedrige Kabine	2.540 mm
D6	Gesamthöhe mit Rundumkennleuchte hohe Kabine	2.720 mm
K1	Stapelhöhe max.	9.500 mm