



## 4080T

### Cargadoras telescópicas sobre ruedas

#### Ficha técnica

##### ■ Datos del motor estándar

Fabricante del motor	Perkins
Modelo de motor	904J-E36TA
No. de cilindros	4
Potencia del motor	74,4 kW
Potencia del motor	101,2 CV
Con número de revoluciones máx.	2.200 rpm
Cilindrada	3.621 cm <sup>3</sup>
Tipo de refrigerante	agua
Norma sobre emisiones	V
Postratamiento de gases de escape	DOC/DPF/SCR

##### ■ Sistema eléctrico

Tensión de servicio	12 V
Batería	135 Ah
Generador	85 A

##### ■ Pesos

Peso de servicio	5.930 kg
Carga de volteo con cuchara - máquina recta, tijera de elevación horizontal	3.291 kg
Carga de volteo con cuchara - máquina articulada, tijera de elevación horizontal	2.765 kg
Carga de volteo con cuchara; máquina recta (extendida)	1.857 kg
Carga de volteo con cuchara; máquina articulada (extendida)	1.541 kg
Carga de volteo con horquilla para palés - máquina recta, tijera de elevación horizontal	3.110 kg
Carga de volteo con horquilla para palés - máquina articulada, tijera de elevación horizontal	2.613 kg
Carga de volteo con horquilla para palés; máquina recta (extendida)	1.873 kg
Carga de volteo con horquilla para palés; máquina articulada (extendida)	1.556 kg

##### ■ Cabina del conductor

Cabina del conductor	Cabina
----------------------	--------

##### ■ Volúmenes

Capacidad del depósito de combustible	105 l
Capacidad del depósito de aceite hidráulico	95 l
Capacidad del depósito de la solución de urea	19 l

##### ■ Accionamiento

Tipo de accionamiento	hidrostática
Transmisión	eje articulado
Velocidades de marcha	2
Eje	PA 1422
Velocidad de desplazamiento estándar	0-20 km/h
Velocidad de desplazamiento opción 1	0-30 km/h
Velocidad de desplazamiento opción 2	0-40 km/h
Freno de servicio	freno de disco (combinado con freno de estacionamiento). Freno de servicio y de estacionamiento en el conjunto de accionamiento con efecto en las 4 ruedas
Freno de estacionamiento	
Bloqueo diferencial	100 % en el eje delantero+ eje trasero

##### ■ Sistema hidráulico

Presión de trabajo de la hidráulica de marcha (máx.)	455 bar
Caudal de la hidráulica de trabajo (máx.)	100 (115-150) l/min.
Presión de trabajo de la hidráulica de trabajo (máx.)	235 bar

##### ■ Cinemática

Cilindro elevador	1
Cilindro de volteo	1
Sistema de cambio rápido	Hidráulico

##### ■ Dirección

Tipo de dirección	Unión articulada pendular hidráulica
Cilindro de dirección	1
Ángulo de oscilación	±12 grado

### ■ Valores característicos del ruido

Nivel de potencia acústica medio LwA (cabina)	101,6 dB(A)
Nivel de potencia acústica garantizado LwA (cabina)	103 dB(A)
Nivel de presión acústica indicado LpA (cabina)	74 dB(A)

### ■ Otra información

FSD = Techo de protección para el operador  
DPF = filtro de partículas diésel  
DOC = catalizador de oxidación diésel  
SCR = reducción catalítica selectiva (por sus siglas en inglés)  
Cálculo de la carga de volteo según ISO 14397

## Dimensiones

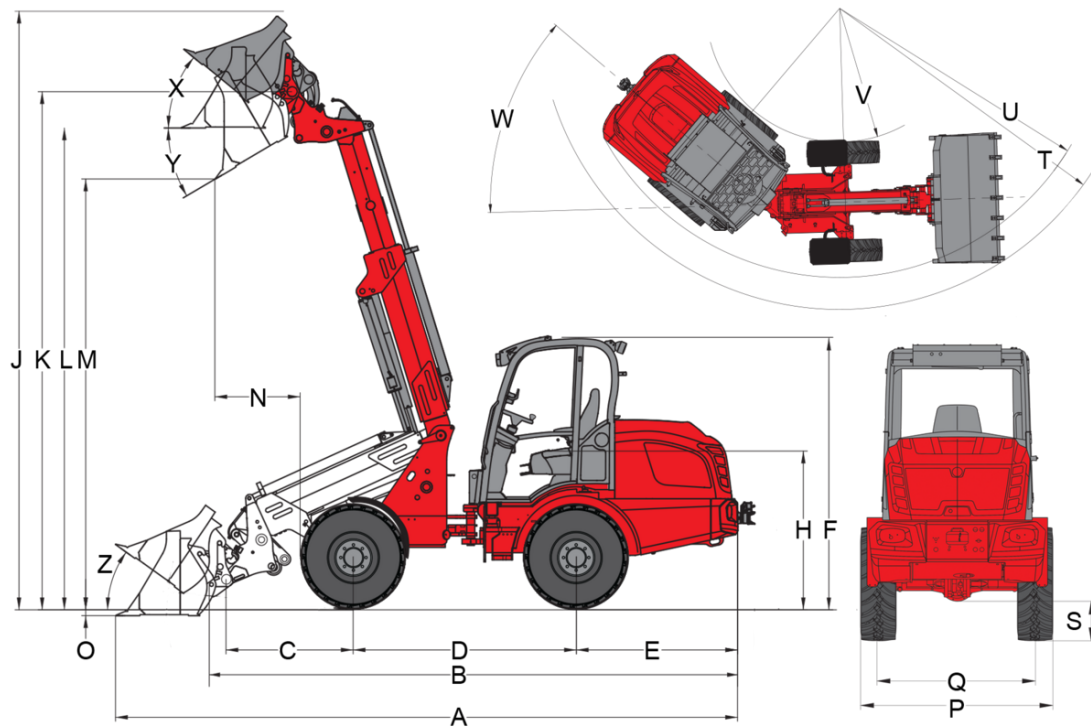

### Brazo telescópico (cinemática en Z)

	Equipamiento de serie	12.5-20 MPT ET 0
<b>A</b>	Longitud total	6.100 mm
<b>B</b>	Longitud total sin cuchara	5.230 mm
<b>C</b>	Punto de giro de cuchara (hasta el centro del eje)	1.250 mm
<b>D</b>	Distancia entre ruedas	2.190 mm
<b>E</b>	Saliente posterior	1.580 mm
<b>F</b>	Altura con techo de protección para el operador bajo	
	Altura con techo de protección para el operador alto	
	Altura con cabina baja	
	Altura con cabina alta	
	Altura con cabina	2.680 mm
<b>H</b>	Altura del asiento	1.603 mm
<b>J</b>	Altura de trabajo total	5.860 mm
<b>K</b>	Punto de giro de cuchara (altura de elevación máxima)	5.080 mm
<b>L1</b>	Altura útil de descarga con brazo telescópico retraído	
<b>L</b>	Altura útil de descarga con brazo telescópico extendido	4.720 mm
	Altura útil de descarga	
<b>M1</b>	Altura de descarga con brazo telescópico retraído	
<b>M</b>	Altura de descarga	
	Altura de descarga con brazo telescópico extendido	4.220 mm
<b>N</b>	Alcance (con M)	840 mm
<b>O</b>	Profundidad de excavación	60 mm
<b>P</b>	Anchura total	1.747 mm
<b>Q</b>	Anchura de la oruga	1.422 mm
<b>S</b>	Altura libre sobre el suelo	360 mm
<b>T</b>	Radio máximo	4.400 mm
<b>U</b>	Radio de giro borde exterior	3.930 mm
<b>V</b>	Radio interno	1.950 mm
<b>W</b>	Ángulo unión articulada	42 °
<b>X</b>	Ángulo de retroceso con altura de elevación máxima	40 °
<b>Y</b>	Ángulo de vaciado	31 °
<b>Z</b>	Ángulo de retroceso en el suelo	36 °

## Equipamiento de serie

### Motor

- Perkins 904J-E36TA, 74,4 kW/ 102 CV, fase V

### Neumáticos

- 12.5-20 MPT ET 0, perfil MPT, anchura 1750 mm

### Sistema de conducción

- Unión articulada pendular hidráulica;  $\pm 12^\circ$  de ángulo pendular
- Cilindro de dirección: 1

### Accionamiento & Ejes

- Eje PA1422
- 20 km/h
- Tracción hidrostática a las cuatro ruedas, dirección de marcha mediante joystick
- Freno de servicio: freno de disco (combinado con freno de estacionamiento).
- Freno de servicio y estacionamiento central en el conjunto de accionamiento con efecto en las 4 ruedas
- Bloqueo de diferencial electrohidráulico 100 % bloqueable en el eje delantero y en el trasero.
- Posición de flotación para cilindro elevador
- Ajuste de cantidad de aceite vía Jog-Dial
- Descarga de presión de las conexiones hidráulicas en el brazo de carga.
- Amortiguación de la posición final del cilindro telescópico, en ambos lados

### Hidráulica

- 3er circuito de control delantero eléctrico proporcional paralelo mediante joystick; con bloqueo doble
- Radiador de aceite hidráulico

### Puesto del operador

- Cabina confortable con calefacción y ventilación, abatible lateralmente y certificada según ROPS y FOPS
- Cómodo asiento con cinturón de seguridad y suspensión total; puede ajustarse el peso, el respaldo y la longitud
- Volante de dirección regulable (inclinación)
- Apoyabrazos derecho
- Joystick con precomando hidráulico, conmutador de dirección de marcha y pulsador para bloqueo de diferencial integrado.
- Luces de trabajo: 2 delanteras y 2 traseras
- Contador de horas de servicio
- Indicador de combustible

### Otros

- Sistema de iluminación según StVZO (normas de circulación alemanas)
- Conector delantero de 3 polos para función doble ( pulsar para la 1.ª función y soltar para la 2.ª función)

### Sistema de carga

- Válvula de frenado en descenso (protección ante la rotura de conductos de los cilindros de elevación y volteo)

### Asiento del operador

- Hidráulica Weidemann

### EquipCare (sistema telemático)

- EquipCare 36 meses (con App & Manager)

### Dispositivos de remolque y rescate

- Acople de autorrescate (no homologado para remolques)

## Opciones

### Puesto del operador

- Rejilla protectora parabrisas
  - Caja de almacenamiento con portabotellas (a la izquierda del asiento del operador)
  - Preinstalación de radio DAB+ (antena, altavoces)
  - Radio DAB+ completa
  - Aire acondicionado (altura +25 mm)
  - Enchufe de la cabina de 230 V (potencia instalada máx. de 2000 W; solo funciona cuando el precalentamiento del motor está conectado a la red de 230 V)
- Las imágenes, el equipamiento y los datos que se muestran pueden diferir de la gama de productos actualmente disponible en su país. Puede que en determinadas circunstancias se muestren equipamientos opcionales sujetos a un recargo en el precio. Se reserva el derecho a realizar cualquier modificación.

## Asiento del operador

- Asiento de tela, calefactable (MSG 85)
- Asiento de tela, suspensión neumática (MSG 95AL/722)
- Asiento de tela, suspensión neumática, calefactable (MSG 95AL/732)

## Iluminación

- Luces de trabajo LED: 2 delanteras y 2 traseras
- Baliza giratoria (amarilla), (deben respetarse las disposiciones nacionales)

## Equipamiento homologado para circulación en carretera (StVZO)

- Homologación individual < 25 km/h
- Certificado individual de aptitud técnica > 25 km/h
- Portamatrículas

## Motor

- Acelerador manual
- Pre calentamiento del motor (agua de refrigeración) + Pre calentamiento de aceite hidráulico a 230 V

## Accionamiento & Ejes

- 30 km/h (aumento de la velocidad)
- 40 km/h (aumento de la velocidad)
- Limitador de velocidad manual (control de baja velocidad)
- Faldones delanteros (montados en el guardabarros)

## Neumáticos

- 400/70-20 AS ET0 AS504, perfil AS, anchura 1.840 mm
- 400/70-20 AS ET-50 AS504, perfil AS, anchura 1.930 mm
- 500/45-20 AS ET0, perfil AS, anchura 1.920 mm
- 550/45-22.5 AS ET0, perfil AS, anchura 1.990 mm
- 550/45-22.5 AS ET-50, perfil AS, anchura 2.080 mm
- 600/40-22.5 AS ET-50, perfil AS, anchura 2.080 mm
- 405/70 R 18 EM Alliance 608 ET0, perfil EM, anchura 1.815 mm
- 405/70 R 20 EM Alliance 608 ET0, perfil EM, anchura 1.829 mm
- 340/80 R 18 ET0 Alliance Multiuse 550, perfil Multiuse, anchura 1.770 mm
- 400/70 R 20 ET0 Alliance Multiuse 550, perfil Multiuse, anchura 1.830 mm
- 400/70 R 20 ET-60 Alliance Multiuse 550, perfil Multiuse, anchura 1.950 mm
- 400/70 R 20 ET-50 Michelin Bibload, perfil Bibload, anchura 1.944 mm

## Relleno de agua

- Válvulas de llenado de agua sin relleno (ruedas delanteras)
- Válvulas de llenado de agua sin relleno (ruedas traseras)
- Válvulas de llenado de agua sin relleno (ruedas delanteras y traseras)
- Válvulas de llenado de agua con relleno (ruedas delanteras)
- Válvulas de llenado de agua con relleno (ruedas traseras)
- Válvulas de llenado de agua con relleno (ruedas delanteras y traseras)

## Sistema de carga

- Amortiguación brazo de carga

## Placas de enganche rápido

- Hidráulica Euro
- Hidráulica Matbro
- Hidráulica Kramer
- Volvo TPV hidráulico
- Hidráulica SMS

## Hidráulica delantera

- 3er circuito de control Flow Sharing de 100 l/min (el brazo de carga se puede utilizar junto con el 3er circuito de control)
- 3er circuito de control Flow Sharing de 115 l/min (el brazo de carga se puede utilizar junto con el 3er circuito de control)
- 3er circuito de control Flow Sharing Load Sensing 150 l/min (+30 mm en la altura de la máquina), (el brazo de carga se puede utilizar junto con el 3er circuito de control)
- Válvula inversora delantera en el 3er circuito de control (3er circuito de control con 4 conexiones), (modo de operación: selección mediante interruptor [0 - 1])
- Radiador de aceite hidráulico adicional
- Acoplamiento rápido Faster cuádruple en la máquina
- Acoplamiento rápido Faster cuádruple en el accesorio

## Hidráulica trasera

- Retorno despresurizado trasero
- Una conexión hidráulica trasera a doble efecto mediante válvula inversora (l/min como 3er circuito de control delantero), (3er circuito de control delantero o trasero), (modo de operación: mediante interruptor (0 - 1) en la consola de mando con joystick + 3er circuito de control)
- Una conexión hidráulica trasera (63 l/min) de doble efecto (dos acoplamientos) con válvula de maniobras por separado (modo de operación: mediante interruptor [1 - 0 - 2] en la consola del joystick)
- Dos conexiones hidráulicas traseras (63 l/min) de doble efecto (cuatro acoplamientos) con válvula de maniobras por separado (modo de operación: 1 conexión DW mediante interruptor [1 - 0 - 2], 1 conexión DW mediante pulsador [1 - 0 - 2]), (las conexiones se pueden manejar al mismo tiempo)

## Aceite hidráulico biodegradable

- Shell PANOLIN S4 HLP Synth 46 (aceite hidráulico biodegradable)

## Conexiones eléctricas delanteras

- Conector delantero de 3 polos para funcionamiento doble (Modo de operación: mediante 2 pulsadores en el joystick; soltar para la 1.ª función y pulsar para la 2.ª función)
- Conector delantero de 3 polos para funcionamiento doble (Modo de operación: mediante 2 pulsadores en el joystick; pulsar para la 1.ª función y pulsar para la 2.ª función)
- Conector delantero de 3 polos para funcionamiento doble (Modo de operación: mediante 2 pulsadores en el joystick; soltar para la 1.ª función y soltar para la 2.ª función)

## Conexiones eléctricas traseras

- Conector trasero de 7 polos para iluminación de los accesorios traseros
- Conector trasero de 3 polos (modo de operación: mediante interruptor [1 - 0 - 2] en la consola del joystick)

## Opciones de seguridad

- Alarma marcha de retroceso (acústica)
- Dispositivo antirrobo (manejo mediante llave de encendido codificada)
- Tapa del depósito de combustible DEF con cierre

## Otros

- Desconector de batería de 2 circuitos, (para desconectar la red de a bordo y el generador de la batería a través de 2 vías de conmutación)
- Prensa de grasa manual
- Bolsa combinada (triángulo de señalización / botiquín)
- Caja de herramientas
- Caja de herramientas
- Protección del árbol cardánico
- Sistema de lubricación central completamente automático

## Ampliación de garantía

- Economy 24 meses (2.500 h)
- Economy 36 meses (3.000 h)
- Economy 48 meses (3.500 h)
- Economy 60 meses (4.000 h)
- Premium 24 meses (3.000 h)
- Premium 36 meses (4.000 h)
- Premium 48 meses (5.000 h)
- Premium 60 meses (6.000 h)

## Pintura especial

- Pintura especial monocolor RAL, en lugar del rojo de Weidemann
- Pintura especial RAL multicolor

## Dispositivos de remolque y rescate

- Acople de remolque automático
- Acople de remolque regulable en altura, automático
- Acople de remolque regulable en altura, de bola
- Acople de remolque Hitch

## Máquina de trabajo autopropulsada con acople de remolque

- Acople de remolque automático