



3080 Hjullastare

Tekniska data

■ Elsystem

Arbetspänning	12 V
Batteri	100 Ah
Generator	85 A

■ Vikter

Arbetsvikt	5.100 kg
Tipplast med skopa - rak maskin, laddningsram horisontell	3.213 kg
Tipplast med skopa - svängd maskin, laddningsram horisontell	2.714 kg
Tipplast med pallgaffel - rak maskin, laddningsram horisontell	2.715 kg
Tipplast med pallgaffel - svängd maskin, laddningsram horisontell	2.304 kg

■ Förarhytt

Förarhytt	Förarhytt
-----------	-----------

■ Volymer

Drivmedeltankens volym	82 l
Hydrauloljetankens volym	66 l

■ Drivsystem

Drivningssätt	hydrostatisk
Drivning	Kardanaxel
Körlägen	2
Axel	PA 1400 (PA 1422)
Standard hastighet	0-20 km/h
Körhastighet Tillval 1	0-30 km/h
Driftsbroms	Hydrostatisk fyrhjulsdraft på alla 4 hjul (slitagefri)
Parkeringsbroms	Färdbroms och parkeringsbroms i drivlinan, verkar på alla 4 hjul
Differentiallås	100% framaxel + bakaxel

■ Hydraulsystem

Arbetsstryck, körsystemets hydraulsystem (max.)	450 bar
---	---------

Flöde, arbetssystemets hydraulsystem (max.)	74 (83-115) l/min
---	-------------------

Arbetsstryck, arbetssystemets hydraulsystem (max.)	220 bar
--	---------

■ Kinematik

Kinematik, typ	Z
Lyftcylinder	2
Tippcylinder	1
Snabbväxlingsystem	hydraulisk

■ Styrning

Styrningstyp	Hydraulisk midjestyrring
Styrcylinder	1
Pendelvinkel	±12 Grad

■ Karakteristiska bullervärden

Genomsnittlig bullerexponering LwA (förarhytten)	99,9 dB(A)
Garanterad bullerexponering LwA (förarhytten)	101 dB(A)
Angivet ljudtryck LpA (Förarhytt)	74 dB(A)

■ Motordata, Standard

Motortillverkare	Deutz
Motormodell	TCD 2.9 L4 S5
Cylinder	4
Motoreffekt	55,4 kW
Motoreffekt	75 PS
vid max. varvtal	2.300 U/min
Cylindervolym	2.900 cm ³
Kylmedelstyp	Vatten / laddluft
Avgaskrav EU steg	V
Avgasefterbehandling	DOC/DPF

Mått

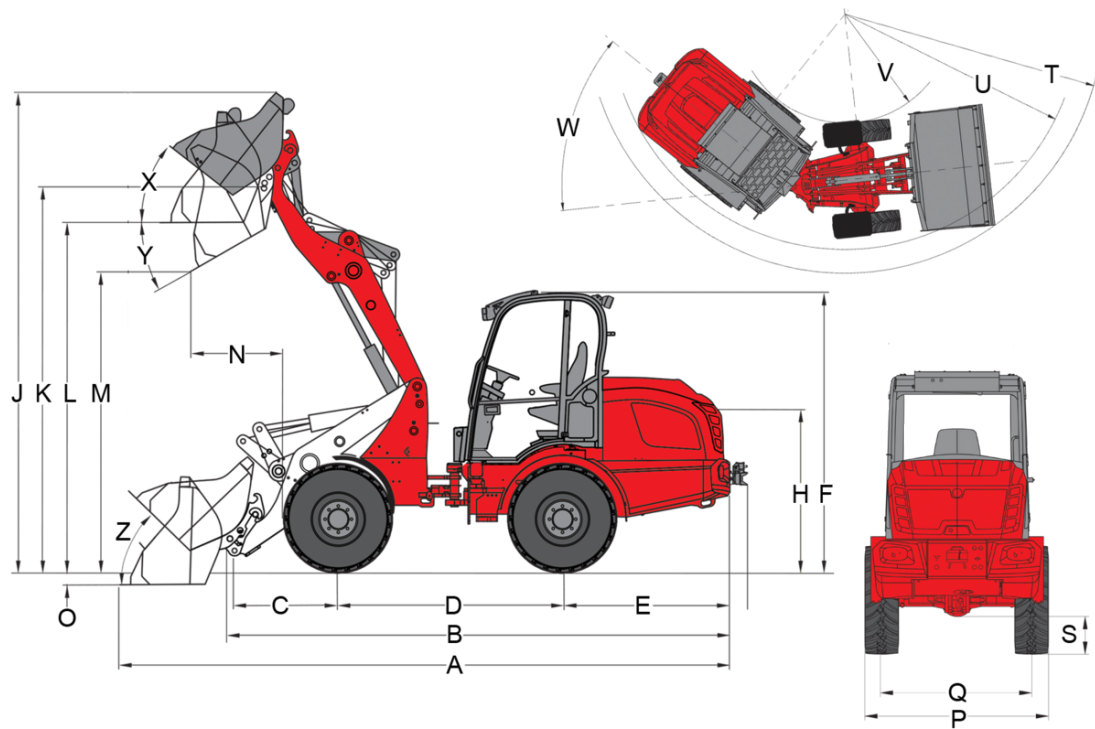

Z-kinematik (Standard)

A	Total längd	5.460 mm
B	Total längd utan skopa	4.649 mm
C	Skopvridpunkt (till axelmitt)	1.027 mm
D	Hjulbas	2.005 mm
E	Bakre överhäng	1.531 mm
F	Höjd med låg förarhytt	2.458 mm
	Höjd med hög förarhytt	2.630 mm
H	Sitthöjd	1.545 mm
J	Total arbetshöjd	4.091 mm
K	Skopvridpunkt (maximal lyfthöjd)	3.351 mm
L	Lasthöjd	3.038 mm
M	Dumpningshöjd	2.541 mm
N	Räckvidd (hos M)	646 mm
O	Grävdjup	105 mm
P	Total bredd	1.558 mm
Q	Bandbredd	1.250 mm
S	Markfrigång	330 mm
T	Maximal yttre svängradie	4.028 mm
U	Radie vid ytterkant	3.584 mm
V	Innerradie	1.818 mm
W	Svängvinkel	42 °
X	Återtippsvinkel vid maximal lyfthöjd	43 °
Y	Tippningsvinkel	39 °
Z	Återtippsvinkel på marken	49 °

Standardutrustning

Motor

- Deutz TCD 2.9 L4 S5, 55,4 kW / 75 hkr, stage V

Däck

Axel PA1400, 6 hål

- 12.5/80-18 AS ET75, profil AS, bredd 1580 mm

Axel PA1422, 8 hål

- 12.5-20 MPT ET0, profil MPT, bredd 1750 mm

Styrning

- Hydraulisk midjestyning, pendelvinkel $\pm 12^\circ$
- Styr cylinder: 1

Drivningar & axlar

- Axel PA1400
- 20 km/h
- Hydrostatisk fyrhjulsdraft, färdriktning väljbar via styrspak
- Färd broms: Hydrostatisk fyrhjulsdraft på alla 4 hjul (slitagefri)
- Central färd broms och parkeringsbroms i drivlinan, påverkar alla 4 hjul
- Differentialspär 100 % elhydrauliskt inkopplingsbar på fram- och bakaxeln

Hydraulik

- Tredje styrkrets fram elektrisk, proportionell, parallell via styrspak inkl. dubbelspär; hydrauloljekylare
- Flytställning för lyftcylinder

Förarplats

- Komfortförarhytt med värme och fläkt, går att fälla åt sidan, med beprövad ROPS / FOPS
- Komfortsäte med säkerhetsbälte fullt fjädrad, justering för vikt, rygg och längd (MSG 85)
- Styrspak för hydraulsystemet, med reglage för körriktning och integrerad knapp för differentialspär
- Arbetsstrålkastare 2 fram och 2 bak
- Drifttidsräknare
- Bränslenivåmätare
- Justerbar ratt

Övrigt

- Belysning enligt gällande tyska trafikbestämmelser (StVZO)
- Visning av skopans läge
- Bogseringskoppling

Lastsystem

- Weidemann hydraulisk

EquipCare (telematik)

- EquipCare 36 månader (inkl. App & Manager)

Släpvagns- och bärgningsanordningar

- Bogseringskoppling (ej godkänd för släpvagn!)

Tillval

Förarplats

- Förarhytt komfort hög, med två dörrar
- Förvaringsbox med flaskhållare (till vänster om förarstolen)
- Förberedd för radio DAB+ (antenn, högtalare)
- Radio DAB+ komplett
- Luftkonditioneringsanläggning
- Skyddsgaller för vindruta
- Eluttag i förarhytten 230 V (anslutningseffekt maximalt 2 000 W), (fungerar endast vid ansluten motorvärmare i 230 V elnät)

Förestol

- Stol, tygklädsel; stolvärme (MSG 85)
- Stol, tygklädsel; luftfjädring (MSG 95AL/722)
- Stol, tygklädsel; luftfjädring; stolvärme (MSG 95AL/732)

Belysning

- LED-arbetsstrålkastare, 2 fram, 2 bak
- Roterande varningslampa (gul), (följ nationella bestämmelser!)

StVZO-utrustning

- Individuellt typgodkänd < 25 km/h
- Individuellt typgodkänd > 25 km/h
- Registreringsskyltshållare

Motor

- Handgas
- Motorförvärmning (kylvatten) + hydrauloljeförvärmning 230 V

Drivningar & axlar

- Axel PA1422, hydrostatisk högtryck-fyrhjulsdraft, 20 km/h (30 km/h), (fördelarväxellåda, kardanaxel, differentialsjärr 100 %)
- 30 km/h (hastighetsökning)
- Handreglage (krypkörning)
- Stänkskydd fram (monterad på stänkskärm)

Däck

Axel PA1400, 6-hål

- 425/55 R 17 AS ET45, Profil AS, bredd 1740 mm
- 400/70-20 AS ET0 AS504, Profil AS, bredd 1820 mm
- 500/45-20 AS ET0, Profil AS, bredd 1900 mm
- 15.5/55 R 18 EM ET60, Profil EM, bredd 1690 mm
- 405/70 R 18 EM Alliance 608 ET0, Profil EM, bredd 1800 mm
- 405/70 R 20 EM Alliance 608 ET0, Profil EM, bredd 1807 mm
- 12.5-18 MPT ET0, Profil MPT, bredd 1730 mm
- 400/70 R 18 ET-15 Michelin Bibload, Profil Bibload, bredd 1852 mm

Axel PA1422, 8-hål

- 400/70-20 AS ET0 AS504, Profil AS, bredd 1840 mm
- 400/70-20 ET-50 AS504, Profil AS, bredd 1930 mm
- 500/45-20 AS ET0, Profil AS, bredd 1920 mm
- 550/45-22.5 AS ET0, Profil AS, bredd 1990 mm
- 550/45-22.5 AS ET-50, Profil AS, bredd 2080 mm
- 15.5/55 R 18 EM ET0, Profil EM, bredd 1780 mm
- 405/70 R 18 EM Alliance 608 ET0, Profil EM, bredd 1815 mm
- 405/70 R 20 EM Alliance 608 ET0, Profil EM, bredd 1829 mm
- Dubbelmontage 12.5-18 MPT fram, Profil MPT, bredd
- 340/80 R 18 ET0 Alliance Multiuse 550, Profil Multiuse, bredd 1770 mm
- 400/70 R 20 ET0 Alliance Multiuse 550, Profil Multiuse, bredd 1800 mm
- 400/70 R 20 ET-60 Alliance Multiuse 550, Profil Multiuse, bredd 1930 mm
- 400/70 R 20 ET-50 Michelin Bibload, Profil Bibload, bredd 1944 mm

Vattenfyllning

- Vattenfyllningsventil utan påfyllning (framhjul)
- Vattenfyllningsventil utan påfyllning (bakhjul)
- Vattenfyllningsventil utan påfyllning (fram- och bakhjul)
- Vattenfyllningsventil med påfyllning (framhjul)
- Vattenfyllningsventil med påfyllning (bakhjul)
- Vattenfyllningsventil med påfyllning (fram- och bakhjul)

Lastsystem

- Lyftarmsdämpning
- Lasthållningsventil (rörbrottsäkring lyft- och tippcylinder)

Snabbväxlingsplattor

- Euro hydraulisk
- SkidSteer hydraulisk
- SMS hydraulisk

De visade illustrationerna, utrustningarna och data kan avvika från aktuellt leveransprogrammet i respektive land. Det kan hända att illustrationerna är specialutrustningar till extra kostnad. Ändringar förbehålls.

Hydraulik fram

- Trycklös retur fram (inkl. läckoljeledning)
- Hydraulsystem (83 l/min) stor pump 36 ccm
- Hydraulsystem (103 l/min) stor pump 45 ccm
- High Flow - enkelverkande hydraulsystem (115 l/min), (inkl. trycklös retur och hydrauloljekylare)
- Tredje styrkrets elektrisk, proportionell, seriell (Lastarmen kan användas med tredje styrkrets)
- Fjärde styrkrets elektrisk, proportionell, parallell
- Handhavande: med ratt till höger på styrspek
- Extra hydraulikoljekylare

Hydraulik bak

- Trycklös returanslutning bak
- En hydraulkoppling bak, dubbelverkande via omkopplingsventil (l/min som tredje styrkrets fram), (tredje styrkrets fram eller bak), (handhavande Med reglage (0 - 1) på styrspekens konsol + tredje styrkrets)
- En hydraulanslutning bak (51 l/min) dubbelverkande (två kopplingar) inkl. separat styrventil (Handhavande: med reglage (1 - 0 - 2) i styrspekens konsol
- Två hydraulkopplingar bak (51 l/min) dubbelverkande (fyra kopplingar) inkl. separat styrventil
- Handhavande: 1 DW-anslutning via brytare (1 - 0 - 2), 1 DW-anslutning via knapp (1 - 0 - 2)
- (Anslutningarna kan användas samtidigt)

Biohydraulolja

- Shell PANOLIN S4 HLP Synth 46 (Biologisk hydraulolja)

Elanslutningar fram

- Eluttag fram med 7 stift för redskapsbelysning
- Eluttag fram, 3 stift, dubbel funktion (handhavande: med 2 knappar på styrspek; första funktion med fjädrande knapp, andra funktionen med spärrande knapp)
- Eluttag fram, 3 stift, dubbel funktion (handhavande: med 2 knappar på styrspek; första funktion med spärrande knapp, andra funktionen med fjädrande knapp)
- Eluttag fram, 3 stift, dubbel funktion (handhavande: med 2 knappar på styrspek; första funktion med fjädrande knapp, andra funktionen med fjädrande knapp)
- Eluttag fram, 3 stift, dubbel funktion (handhavande: med 2 knappar på styrspek; första funktion med spärrande knapp, andra funktionen med spärrande knapp)

Elanslutningar bak

- Eluttag bak, 7 stift, för redskapsbelysning
- Eluttag bak, 3 stift, (handhavande: med reglage (1 - 0 - 2) i styrspekens konsol

Säkerhetstillval

- Backvarnare (akustisk)
- Startspärr (manövrering med kodad startnyckel)

Övrigt

- Tvåkrets batterifrånskiljare (separering av maskinens elsystem och generator via två kretsar för batteriet)
- Manuell fettspruta
- Kombinationsväska (varningstriangel / förbandslåda)
- Verktygssats
- Verktygslåda
- Helautomatisk centralsmörjning

Garantiförlängning*

- Economy 24 månader (2500 h)
- Economy 36 månader (3000 h)
- Economy 48 månader (3500 h)
- Economy 60 månader (4000 h)
- Premium 24 månader (3000 h)
- Premium 36 månader (4000 h)
- Premium 48 månader (5000 h)
- Premium 60 månader (6000 h)

*Erbjudandena i fråga om utökade garantier i Tyskland revideras för närvarande - ytterligare information kommer så snart som möjligt.

Speciallackering

- Speciallackering RAL enfärgad - i stället för Weidemann röd
- Speciallackering RAL flerfärgad

Släpvagns- och bärgningsanordningar

- Automatisk släpvagnskoppling

Självkörande arbetsmaskin med dragkrok

- Automatisk släpvagnskoppling