



KRAMER
on the safe side

5075

Chargeuse sur pneus

Le champion robuste.

La Kramer 5075 est une chargeuse sur pneus compacte et maniable de la série 5. Cette machine séduit grâce à ses quatre roues motrices dynamiques, sa charge utile élevée et son faible poids à vide. Son bras chargeur à la forme particulière et sa cinématique en P rend possible sans difficulté le déchargement d'une deuxième rangée. La cabine équipée de manière fonctionnelle permet une utilisation sûre des principales fonctions de travail avec l'aide d'un clavier rétroéclairé.

Stabilisateur de charge automatique : le stabilisateur de charge automatique disponible en option assure un confort optimal pour l'opérateur et pour la machine.

Long système de chargement : une hauteur de levage adaptée aux applications grâce à un bras chargeur plus long disponible en option.

Une utilisation flexible : capacité de godet de 0,75 m³ à 1,1 m³, selon la densité du matériau.

Phase V de la norme d'émissions : Les systèmes DOC et DPF prennent en charge le post-traitement des gaz d'échappement.

Maniabilité : l'angle de braquage de 2 x 40° offre un braquage max. et une meilleure manœuvrabilité sur des petites surfaces.

Caractéristiques techniques

■ Données moteur standard

Fabricant du moteur	Kohler
Puissance du moteur	55,4 kW
Puissance du moteur	74 ch
Cylindrée	2.482 cm ³
Phase de la norme d'émissions de gaz d'échappement	V
Post-traitement des gaz d'échappement	DOC / DPF

■ Poids

Capacité du godet (godet standard)	0,75 m ³
Charge utile (max.)	1.350 kg
Poid de fonctionnement	4.200 - 4.290 kg
Charge utile (S=1,25)	2.000 kg
Force de levage (max.)	33,8 kN
Charge de basculement (godet standard)	3.400 kg
Charge de basculement (fourche à palettes)	2.500 kg

■ Capacité

Capacité réservoir à carburant	75 l
--------------------------------	------

Capacité du réseau d'huile hydraulique	50 l
--	------

■ Transmission

Vitesse d'avancement standard	0-20 km/h
Vitesse d'avancement Option 1	0-30 km/h
Blocage du différentiel	100 % essieu avant

■ Système hydraulique

Débit du système hydraulique de travail (max.)	68,4 l/min
--	------------

■ Cinématique

Type de cinématique	P
Système de changement rapide	hydraulique

■ Direction

Angle de braquage max.	40 degré
------------------------	----------

■ Valeurs des caractéristiques du bruit

Niveau de puissance acoustique garanti LwA (cabine)	101 dB (A)
Niveau de puissance acoustique mesuré LwA	98,2 dB (A)
Niveau de pression acoustique à l'oreille de l'opérateur	74 dB (A)

Dimensions

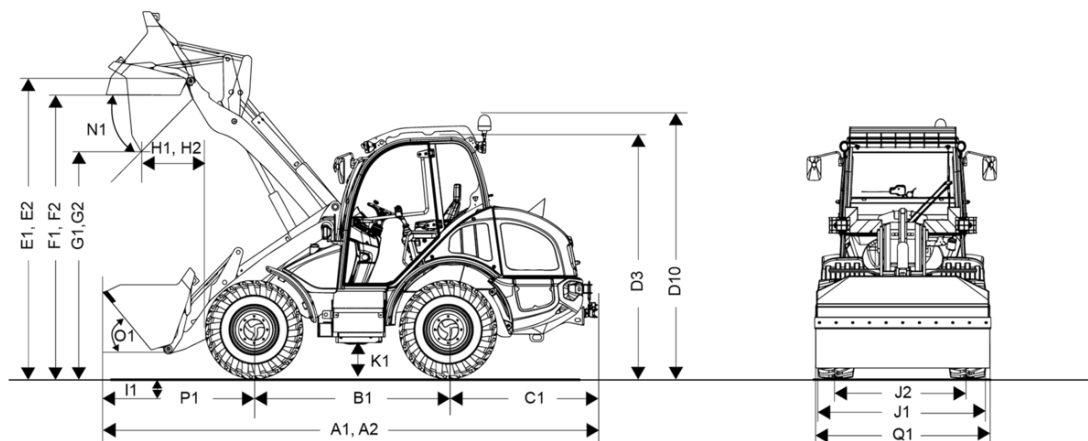

A1	Longueur totale avec équipement standard	5.120 mm
A2	Longueur totale avec équipement standard / installation de chargement prolongée	5.280 mm
B1	Empattement au centre	2.020 mm
C1	Déport arrière	1.490 mm
D3	Hauteur avec cabine	2.450 mm
D10	Hauteur totale avec gyrophares	2.680 mm
E1	Hauteur max. à l'axe du godet	3.100 mm
E2	Hauteur max. Axe du godet / Installation de chargement prolongée	3.250 mm
F1	Hauteur de franchissement	2.950 mm
F2	Hauteur de franchissement / Installation de chargement prolongée	3.100 mm
G1	Hauteur de déversement	2.400 mm
G2	Hauteur de déversement / Installation de chargement prolongée	2.560 mm
H1	Portée de déversement	700 mm
H2	Dumping width / Installation de chargement prolongée	680 mm
I1	Profondeur de décapage	50 mm
J1	Largeur totale	1.740 mm
J2	Largeur des chenilles	1.400 mm
K1	Garde au sol	300 mm
L1	Rayon de braquage au bord extérieur des roues	2.840 mm
M1	Angle de braquage max.	40 °
M2	Angle d'oscillation	22 °
N1	Angle de déversement à hauteur de levage max.	44 °
O1	Angle de déversement au sol	50 °
P1	Distance centre essieu avant - extrémité des dents	1.730 mm
Q1	Largeur de godet	1.850 mm
R1	Hauteur de gerbage	2.840 mm
R2	Hauteur de gerbage / Installation de chargement prolongée	2.990 mm