



5080T

Ładowarka kołowa teleskopowa

Dane techniczne

■ Standardowe dane silnika

Producent silnika	Perkins
Typ silnika	904J-E36TA
Cylinder	4
Moc silnika	100 kW
Moc silnika	136 KM
przy maks. liczbie obrotów	2.200 obr./min
Pojemność skokowa	3.621 cm ³
Rodzaj czynnika chłodzącego	woda
Norma emisji spalin	V
Przetwarzanie spalin	DOC/DPF/SCR

■ Układ elektryczny

Napięcie robocze	12 V
Akumulator	135 Ah
prądnica	85 A

■ Ciężar

Ciężar roboczy	7.200 kg
Ciężar wywracający z łyżką – maszyna prosta, pomost podnośnika poziomy	4.365 kg
Ciężar wywracający z łyżką – maszyna pochylona, pomost podnośnika poziomy	3.659 kg
Ciężar wywracający z łyżką – maszyna prosta (wysunięta)	2.561 kg
Ciężar wywracający z łyżką – maszyna pochylona (wysunięta)	2.133 kg
Ciężar wywracający z widłami do palet – maszyna prosta, pomost podnośnika poziomy	4.103 kg
Ciężar wywracający z widłami do palet – maszyna pochylona, pomost podnośnika poziomy	3.448 kg
Ciężar wywracający z widłami do palet – maszyna prosta (wysunięta)	2.560 kg
Ciężar wywracający z widłami do palet – maszyna pochylona (wysunięta)	2.128 kg

■ Kabina kierowcy

Kabina kierowcy	Kabina
-----------------	--------

■ Pojemności

Pojemność zbiornika paliwa	105 l
Pojemność oleju hydraulicznego	95 l
Pojemność roztworu mocznika	19 l

■ Napęd

Rodzaj napędu	hydrostatyczny
Napęd jezdny	Wał przegubowy
Stopnie prędkości	2
Oś	PA 1422/2
Standardowa prędkość jazdy	0-20 km/h
Prędkość jazdy opcja 1	0-30 km/h
Prędkość jazdy opcja 2	0-40 km/h
Hamulec roboczy	Hamulec tarczowy (połączony z hamulcem postojowym)
Hamulec ręczny	Hamulec roboczy i postojowy w układzie przeniesienia napędu działający na wszystkie 4 koła
Blokada mechanizmu różnicowego	100% oś przednia+ oś tylna

■ Układ hydrauliczny

Hydrauliczny układ jezdny, ciśnienie robocze (maks.)	455 bar
Hydraulika robocza, wydajność pompy (maks.)	100 (115-150) l/min
Hydraulika robocza, ciśnienie robocze (maks.)	235 bar

■ Kinematyka

Siłownik podnoszenia	1
Siłownik przechyłu	1
System szybkiej wymiany	hydrauliczny

■ Układ kierowniczy

Układ kierowniczy	Hydrauliczny z wahadłem przegubowym
Siłownik układu kierowniczego	2
Kąt zgięcia	±12 stopnie

■ Wartości charakterystyczne hałasu

Średni poziom hałasu LwA (kabina)	101,4 dB(A)
-----------------------------------	-------------

Gwarantowany poziom hałasu LwA (kabina) 103 dB(A)

Podany poziom ciśnienia akustycznego LpA (kabina) 74 dB(A)

■ Pozostałe informacje

FSD = bezpieczny dach operatora

DPF = filtr cząstek stałych

DOC = katalizator oksydacyjny

SCR = selektywna redukcja katalityczna

Obliczenie ciężaru wywracającego zgodnie z ISO 14397

Wymiary

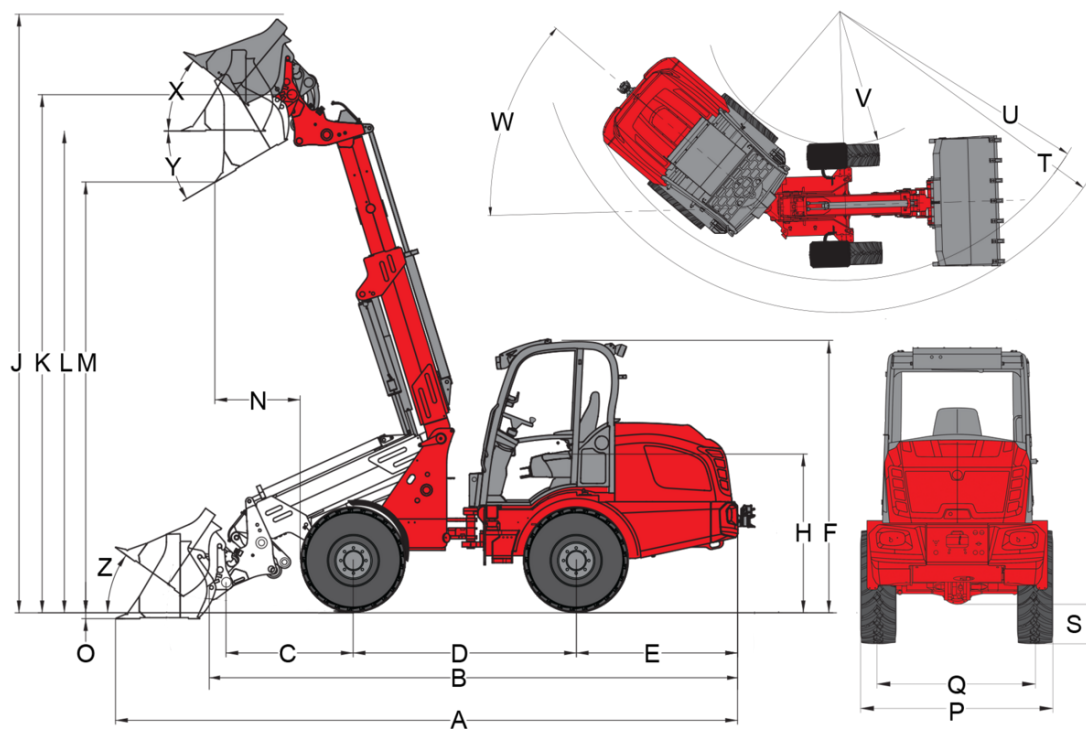

Ramię teleskopowe (kinematyka Z)

	Wyposażenie seryjne	550/45-22.5 AS ETO
A	Długość całkowita	6.200 mm
B	Długość całkowita bez łyżki	5.230 mm
C	Wysokość sworznia obrotu łyżki (do środka osi)	1.250 mm
D	Rozstaw osi	2.190 mm
E	Odległość tyłu nadwozia od tylnej osi	1.580 mm
F	Wysokość z niskim bezpiecznym dachem operatora	
	Wysokość z podniesionym bezpiecznym dachem operatora	
	Wysokość z opuszczoną kabiną	
	Wysokość z podniesioną kabiną	
	Wysokość z kabiną	2.690 mm
H	Wysokość fotela	1.620 mm
J	Całkowita wysokość robocza	5.890 mm
K	Wysokość sworznia obrotu łyżki (maks. wysokość załadunku)	5.090 mm
L1	Wysokość załadunku wsuniętego ramienia teleskopowego	
L	Wysokość załadunku wysuniętego ramienia teleskopowego	4.720 mm
	Wysokość załadunku	
M1	Wysokość wysypu wsuniętego ramienia teleskopowego	
M	Wysokość wysypu	
	Wysokość wysypu wysuniętego ramienia teleskopowego	4.090 mm
N	Zasięg (przy M)	800 mm
O	Głębokość kopania	60 mm
P	Szerokość całkowita	1.972 mm
Q	Szerokość gąsienic	1.422 mm
S	Prześwit pojazdu	380 mm
T	Maksymalny promień	4.470 mm
U	Promień na krawędzi zewnętrznej	3.930 mm
V	Promień wewnętrzny	1.850 mm
W	Kąt zgięcia	42 °
X	Kąt odchylenia łyżki w tył przy maks. wysokości załadunku	37 °
Y	Kąt wysypu	36 °
Z	Kąt odchylenia łyżki w tył na podłożu	36 °

Wyposażenie seryjne

Silnik

- Perkins 904J-E36TA, 100 kW / 136 PS, etap V

Opony

- 550/45-22.5 AS ET0, profil AS, szerokość 1990 mm

Układ kierowniczy

- Hydrauliczne wahadło przegubowe, kąt obrotowy $\pm 12^\circ$
- Siłownik układu kierowniczego: 2

Napęd & osie

- Oś PA1422/2
- 20 km/h
- Hydrostatyczny napęd na wszystkie koła, kierunek jazdy wybierany za pomocą joysticka
- Hamulec roboczy: hamulec tarczowy (połączony z hamulcem postojowym)
- Centralny hamulec roboczy i postojowy w układzie przeniesienia napędu działający na wszystkie 4 koła
- 100% blokada mechanizmów różnicowych przełączana elektrycznie i hydraulicznie na osi przedniej i tylnej

Układ hydrauliczny

- 3. obwód sterowniczy z przodu, elektryczny, proporcjonalny, równoległy przez joystick, z podwójną nasadką
- Chłodnica oleju hydraulicznego
- Pozycja pływająca dla siłownika podnoszenia
- Bezciśnieniowy powrót z przodu
- Regulacja przepływu oleju przez pokrętko Jog-Dial
- Redukcja ciśnienia w złączach hydraulicznych ramienia załadowniczego
- Amortyzacja pozycji końcowej w siłowniku teleskopowym, obustronna

Stanowisko operatora

- Wygodna kabina z ogrzewaniem i wentylacją, odchylana na bok, z certyfikatem ROPS / FOPS
- Fotel komfortowy z pasem bezpieczeństwa, całkowicie amortyzowany, z regulacją wagi, oparcia i długości
- Regulowane koło kierownicy (nachylenie)
- Podłokietniki po prawej stronie
- Hydraulicznie sterowany joystick z przełącznikiem kierunku jazdy i zintegrowanym przyciskiem blokady mechanizmów różnicowych i proporcjonalna funkcja teleskopowa
- Reflektory 2 przednie i 2 tylne
- Licznik godzin pracy
- Wskaźnik paliwa

Inne

- Oświetlenie zgodne z niemieckimi przepisami o ruchu drogowym (StVZO)
- Gniazdo 3-stykowe z przodu do podwójnej funkcji 1. funkcja zatraskowa, 2. funkcja blokady

Urządzenie załadownicze

- Zawór hamulca opuszczania (zabezpieczenie przed pęknięciem przewodu rurowego, siłownik hydrauliczny i siłownik przechyłu)

Fotel operatora

- Weidemann hydrauliczny

EquipCare (telematyka)

- EquipCare 36 miesięcy (z menedżerem aplikacji &)

Przyczepy i urządzenia do usypywania

- Samozabezpieczające sprzęgło (nie dopuszczane do jazdy z przyczepą!)

Opcje

Stanowisko operatora

- Krata ochronna szyby przedniej
- Skrzynka do przechowywania z uchwytem na butelki (po lewej stronie obok fotela operatora)
- Instalacja radiowa DAB+ (antena, głośniki)

Radio DAB+ komplet

Przedstawione rysunki, wyposażenie i dane mogą odbiegać od aktualnego programu dostawy danego kraju. Pod pewnymi warunkami przedstawiane jest wyposażenie specjalne, które podlega dopłacie. Zastrzega się możliwość wprowadzania zmian.

- Klimatyzacja (wysokość +25 mm)
- Gniazdo kabiny 230 V (moc przyłącza maks 2000 W), (funkcja tylko przy podłączonym wstępnym ogrzewaniu silnika w sieci 230 V)

Fotel operatora

- Fotel, materiał, ogrzewanie fotela (MSG 85)
- Fotel, materiał, zawieszenie pneumatyczne (MSG 95AL/722)
- Fotel, materiał, zawieszenie pneumatyczne, ogrzewanie fotela (MSG 95AL/732)

Oświetlenie

- Reflektory robocze LED, 2 przednie, 2 tylne
- Światło obrotowe (żółte), należy przestrzegać przepisów krajowych!

Wyposażenie zgodne z niemieckim kodeksem ruchu drogowego

- Zezwolenie na eksploatację < 25 km/h
- Zezwolenie na eksploatację > 25 km/h
- Uchwyt na tablice rejestracyjne

Silnik

- Gaz ręczny
- Wstępne ogrzewanie silnika (woda chłodząca) + wstępne ogrzewanie oleju silnikowego 230 V

Napęd & osie

- 30 km/h (maksymalna prędkość)
- 40 km/h (maksymalna prędkość)
- Hamowanie impulsowe (kontrola wolnej jazdy)
- Chłapacz z przodu (zamontowany na błotniku)

Opony

- 400/70-20 AS ET0 AS504, profil AS, szerokość 1840 mm
- 400/70-20 AS ET-50 AS504, profil AS, szerokość 1930 mm
- 500/45-20 AS ET0, profil AS, szerokość 1920 mm
- 550/45-22,5 AS ET-50, profil AS, szerokość 2080 mm
- 600/40-22,5 AS ET-50, profil AS, szerokość 2120 mm
- 405/70 R 18 EM Alliance 608 ET0, profil EM, szerokość 1815 mm
- 405/70 R 20 EM Alliance 608 ET0, profil EM, szerokość 1829 mm
- 340/80 R 18 ET0 Alliance Multiuse 550, profil Multiuse, szerokość 1770 mm
- 400/70 R 20 ET0 Alliance Multiuse 550, profil Multiuse, szerokość 1830 mm
- 400/70 R 20 ET-60 Alliance Multiuse 550, profil Multiuse, szerokość 1950 mm
- 400/70 R 20 ET-50 Michelin Bibload, profil Bibload, szerokość 1944 mm

Urządzenie załadownicze

- System stabilizacji jazdy

Płyty szybkiej wymiany osprzętu

- Euro hydrauliczny
- Matbro hydrauliczny
- Kramer hydrauliczny
- Volvo TPV hydrauliczny
- SMS hydrauliczny

Układ hydrauliczny z przodu

- 3. obwód sterowniczy Flow Sharing 100 l/min (ramię załadownicze można obsługiwać razem z 3. obwodem sterowniczym)
- 3. obwód sterowniczy Flow Sharing 115 l/min (ramię załadownicze można obsługiwać razem z 3. obwodem sterowniczym)
- 3. obwód sterowniczy Flow Sharing Load-Sensing 150 l/min (wysokość maszyny +30 mm!) (ramię załadownicze można obsługiwać razem z 3. obwodem sterowniczym)
- Zawór przełączający z przodu na 3. obwodzie sterowniczym (3. obwód sterowniczy z 4 przyłączami) (obsługa: wybór przez przełącznik (0 - 1))
- Dodatkowa chłodnica oleju hydraulicznego
- Szybkozłączka „Faster” poczwórna – po stronie maszyny
- Szybkozłączka „Faster” poczwórna – po stronie osprzętu dodatkowego

Układ hydrauliczny z tyłu

- Bezciśnieniowy powrót oleju z tyłu
- Przyłącze hydrauliczne z tyłu, o podwójnym działaniu przez zawór przełączający (l/min jak 3 obwodzie sterowniczym z przodu), (3. obwód sterowniczy z przodu lub z tyłu), (obsługa: przez przełącznik (0 - 1) na pulpicie sterowniczym joysticka + 3 obwód sterowniczy)
- Przyłącze hydrauliczne z tyłu (63 l/min), o podwójnym działaniu (dwa sprzęgi), wraz z odrębnym zaworem sterującym, obsługa: przez przełącznik (1 - 0 - 2) na pulpicie sterowniczym joysticka

Przedstawione rysunki, wyposażenie i dane mogą odbiegać od aktualnego programu dostawy danego kraju. Pod pewnymi warunkami przedstawiane jest wyposażenie specjalne, które podlega dopłacie. Zastrzega się możliwość wprowadzania zmian.

- Dwa przyłącza hydrauliczne z tyłu (63 l/min), o podwójnym działaniu (cztery sprzęgi), wraz z odrębnym zaworem sterującym, obsługa: 1 przyłączy DW przez przełącznik (1 – 0 – 2), 1 przyłączy DW przez przycisk (1 – 0 – 2), (przyłącza można obsługiwać jednocześnie)

Biologiczny olej hydrauliczny

- Shell PANOLIN S4 HLP Synth 46 (Bio-olej hydrauliczny)

Przyłącza elektryczne z przodu

- Gniazdo 3-polowe z przodu do podwójnej funkcji (obsługa: za pomocą 2 przycisków na joysticku; 1. funkcja blokady, 2. funkcja zatraskowa)
- Gniazdo 3-polowe z przodu do podwójnej funkcji (obsługa: za pomocą 2 przycisków na joysticku; 1. funkcja zatraskowa, 2. funkcja zatraskowa)
- Gniazdo 3-polowe z przodu do podwójnej funkcji (obsługa: za pomocą 2 przycisków na joysticku; 1. funkcja blokady, 2. funkcja blokady)

Przyłącza elektryczne z tyłu

- Gniazdo 7-polowe z tyłu do oświetlenia osprzętu dodatkowego wbudowanego z tyłu
- Gniazdo 3-polowe, z tyłu, obsługa: przez przełącznik (1 - 0 - 2) na pulpicie sterowniczym joysticka

Opcje bezpieczeństwa

- Sygnalizacja dźwiękowa cofania (akustyczna)
- Immobilizer (Obsługa: przez kodowany kluczyk zapłonowy)
- Zamykana pokrywa zbiornika, zbiornik DEF

Inne

- Rozłącznik akumulatorów, 2 obwody sterowania, (oddzielenie sieci pokładowej i generatora przez 2 przełączniki z akumulatora)
- Smarownica
- Torba (trójkąt ostrzegawczy / apteczka)
- Skrzynka narzędziowa
- Zestaw narzędzi
- Osłona wału Kardana
- W pełni automatyczny układ centralnego smarowania

Przedłużenie gwarancji

- Economy 24 miesięcy (2500 h)
- Economy 36 miesięcy (3000 h)
- Economy 48 miesięcy (3500 h)
- Economy 60 miesięcy (4000 h)
- Premium 24 miesięcy (3000 h)
- Premium 36 miesięcy (4000 h)
- Premium 48 miesięcy (5000 h)
- Premium 60 miesięcy (6000 h)

Lakier specjalny

- Lakier specjalny RAL jednokolorowy – zamiast czerwonego koloru Weidemann
- Specjalny lakier w RAL, wielokolorowy

Przyczepy i urządzenia do usypywania

- Automatyczny sprzęg holowniczy przyczepy
- Sprzęg holowniczy przyczepy z regulacją wysokości, automatyczny
- Sprzęg holowniczy przyczepy z regulacją wysokości, głowica kulowa
- Sprzęg holowniczy przyczepy Hitch

Maszyna samojezdna ze sprzęgiem holowniczym przyczepy

- Automatyczny sprzęg holowniczy przyczepy