



T4512 Teleskoplæsser

Tekniske data

■ Motordata standard

Motorproducent	Yanmar
Motortype	3TNV80FT
Cylinder	3
Motoreffekt	18,4 kW
Motoreffekt	25 hk
ved maks. omdrejningstal	2.600 o/min
Slagvolumen	1.226 cm ³
Kølemiddeltype	vand
Emissionsklasse	V
Efterbehandling af udstødningsgas	-
Gennemsnitligt lydeffektniveau LwA (kabine)	93,5 dB(A)
Garanteret lydeffektniveau LwA (kabine)	94 dB(A)
Angivet lydtryksniveau LpA (kabine)	78 dB(A)

■ Motordata option 1

Motorproducent	Yanmar
Motortype	3TNV86CHT
Cylinder	3
Motoreffekt	33,3 kW
Motoreffekt	45,3 hk
ved maks. omdrejningstal	2.600 o/min
Slagvolumen	1.568 cm ³
Kølemiddeltype	vand
Emissionsklasse	V
Efterbehandling af udstødningsgas	DOC/DPF
Gennemsnitligt lydeffektniveau LwA (kabine)	94,1 dB(A)
Garanteret lydeffektniveau LwA (kabine)	95 dB(A)
Angivet lydtryksniveau LpA (kabine)	78 dB(A)

■ Elektrisk system

Driftsspænding	12 V
----------------	------

Batteri	77 Ah
Dynamo	80 A

■ Vægt

Nyttelast (maks.)	1.250 kg
Driftsvægt	2.750 - 2.900 kg

■ Førerkabine

Førerkabine	Kabine
-------------	--------

■ Fyldmængder

Tankindhold brændstof	33 l
Tankindhold hydraulikolie	36 l

■ Drev

Drevtype	ecDrive (Electronic Controlled Drive)
Køredrev	hydrostatisk via transergear og kardanaksel
Køretrin	2

Aksel	PAL 1155
-------	----------

Kørehastighed standard	0-20 km/h
------------------------	-----------

Kørehastighed option 1	0-30 km/h
------------------------	-----------

Driftsbremse	Hydraulisk aktiveret skivebremse på forakslen, der via kardanaksel virker på bagakslen
--------------	--

Parkeringsbremse	Elektrohydraulisk fjederbremse på forakslen, der via kardanaksel virker på bagakslen
------------------	--

Differentiallås	100 % foraksel + bagaksel
-----------------	---------------------------

■ Hydraulikanlæg

Kørehydraulik arbejdsdruk (maks.)	380 bar
-----------------------------------	---------

Arbejdshydraulik transportmængde (maks.)	36,4 (41,6-70) l/min
--	----------------------

Arbejdshydraulik arbejdsdruk (maks.)	220 bar
--------------------------------------	---------

■ Kinematik

Løftecylinder	1
---------------	---

Tipcylinder	1
-------------	---

Hurtigt skifte system	mekanisk (hydraulisk)
-----------------------	-----------------------

■ Styring

Styringstype	Hydraulisk firehjulsstyring med synkronisering af yderstillinger
Styreacylinder	2
Ratudslag maks.	2x38 grad

Pendulvinkel bagaksel

± 7 grad

■ Andre oplysninger

DPF = dieselpartikelfilter
DOC = dieseloxidationskatalysator
SCR = selektiv katalytisk reduktion

Dimensioner

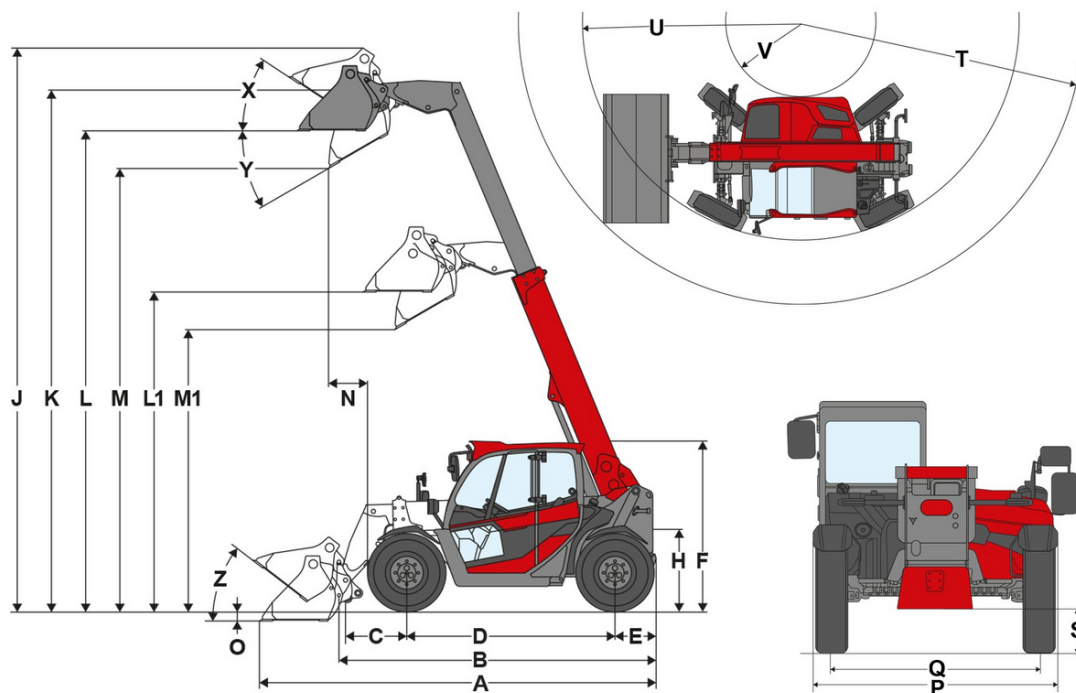

	Standardudstyr	10.0/75-15.3 AS ET-40 Starco
A	Samlet længde	3.944 mm
B	Samlet længde uden skovl	2.991 mm
C	Skovlmdrejningspunkt (til akselmidtpunkt)	450 mm
D	Akselafstand	1.922 mm
E	Bagudhæng	427 mm
F	Højde med lav kabine	
	Højde med kabine	1.995 mm
	Højde med høj kabine	
H	Sædehøjde	978 mm
J	Samlet arbejdsøjde	5.280 mm
K	Skovlmdrejningspunkt (maks. løftehøjde)	4.537 mm
L1	Overlæsningshøjde teleskoparm indkørt	2.949 mm
L	Overlæsningshøjde teleskoparm udkørt	4.163 mm
M1	Tiphøjde teleskoparm indkørt	2.415 mm
M	Tiphøjde teleskoparm udkørt	3.630 mm
N	Rækkevidde (ved M)	557 mm
O	Skrabedybde	91 mm
P	Samlet bredde	1.564 mm
Q	Sporvidde	1.245 mm
S	Frihøjde	294 mm
T	Radius maksimalt	3.506 mm
U	Radius på udvendig kant	2.695 mm
V	Indvendig radius	951 mm
X	Returrullevinkel ved maks. løftehøjde	52 °
Y	Udtipningsvinkel	31 °
Z	Returrullevinkel på jorden	44 °

Standardudstyr

Motor

- Yanmar 3 TNV 80 FT, {18,4 kW / 25 HK}{18,4 kW / 24,7 HK}, EU trin V

Dæk

- 255 / 75 - 15.3 (10.0/75-15.3) Starco AS ET-40, Profil AS, bredde {1 560 mm}{61.42}, højde {1 995 mm}{78.54 in}

Styring

- Hydraulisk firehjulsstyring med synkronisering af yderstillinger
- Styreudslag maks. 2x38°
- Pendulvinkel bagaksel ± 7°
- Styrecylinder: 2

Førerplads

- Kabine med varme og ventilation, ROPS-/FOPS-testet, med VSG-sikkerhedsglas i højre side
- For-, tag-, og bagrudevisker
- Opvarmelig bagrude
- Hældningsvisning
- Armlæn med opbevaringsrum
- Solgardin
- Flaskeholder
- Opbevaringsnet

Førersæde

- Komfortsæde med sikkerhedssele

Belysning

- Arbejdslygter LED Basic (1 000 lm) på kabinen, 1 for, 1 bag

Drev

- Aksel: Planetstyreaksel PAL1165
- Drev: Hydrostatisk firehjulstræk, elektronisk reguleret, ecDrive (Electronic Controlled Drive)
- Kørefunktioner: Auto-funktion; ECO-funktion (reduktion af motoromdrejningstal ved opnåelse af den indstillede hastighed)
- Hastighed: {20 km/h}{12,4 mph}
- Køretrin: 2 | {7 km/h / 20 km/h (ekstra 30 km/h)}{4.4 mph / 12.4 mph (ekstra 18.6 mph)}
- Driftsbremse: Hydraulisk aktiveret skivebremse på forakslen, der via kardanaksel virker på bagakslen
- Parkeringsbremse: Elektrohydraulisk fjederbremse på forakslen, der via kardanaksel virker på bagakslen, inkl. auto hold-funktion

Læssesystem

- Teleskoparm løftehøjde {4 537 mm}{178,62}
- Hurtigskifteanordning (Weidemann MV/TH-C) mekanisk
- Løftecylinder: 1
- Tipcylinder: 1

Hydraulik

- Mekanisk pilotstyret joystick med køreretningskontakt og teleskopfunktion
- 3. styrekreds foran via greb, tilslutninger Flatface Gr. 2
- vls (Vertical Lift System)
- Hydraulikoliekøler

Andet

- Bakalarm (akustisk)

EquipCare (telematik)

- EquipCare 36 måneder (inkl. app & manager)

Ekstraudstyr

Førerplads & Kabine

- Beskyttelsesgitter forrude, kan afmonteres
- Kunstlædersæde; luftaffjedring; MSG75
- Stofsæde; luftaffjedring; MSG75

De viste illustrationer, udstyret og dataene kan afvige fra det aktuelle leveringsprogram i dit land. Vist er eventuelt ekstraudstyr mod pristillæg. Ret til ændringer forbeholdes.

- Stofsæde; luftaffjedring; sædevarme; MSG75
- Klimaanlæg
- Forberedt til DAB+-radio (antenne, højttaler)
- Radio DAB+ komplet
- Stikdåse 2x USB/3-polet
- Ratstamme indstillelig (hældning og højde)

Belysning

- Belysning i henhold til StVZO
- LED-belysning i henhold til StVZO
- Arbejdslygter LED (1 000 lm) på kabinetaget, 2 foran, 1 bag
- Arbejdslygter LED Performance (2 000 lm) på taget, 2 foran, 2 bag
- Arbejdslygter LED (1 000 lm) på teleskoparmen, 1 foran
- Arbejdslygter LED Performance (2 000 lm) på teleskoparm, 1 foran
- Rotorblink LED (gult), de nationale bestemmelser skal overholdes!

Godkendelse & Vejkørsel

- Individuel typegodkendelse <, {25 km/h}{15.5 mph}
- Individuel typegodkendelse >, {25 km/h}{15.5 mph}
- Beslag til nummerplade foran og bagpå
- Advarselsmarkeringer, national lovgivning skal overholdes!

Drev & aksler

- Dieselmotor Yanmar 3TNV86, {33,3 kW / 45,3 PS}{33,3 kW / 44,7 HK} (Indsats fra -15°C - +45°C!), trin V
- Håndspeeder
- Motorforvarmer (kølevand) + hydraulikolieforvarmer 230 V
- Forvarmning: Kølevand, hydraulikolie. 230 V, stiktype J (til Schweiz som bestemmelsesland)
- Reverseringsventilator

Aksler

- Planetakse PAL1165, hydrostatisk mellemtryks-firehjulstræk, differentialespærre 100 %

Kørefunktion

- Kørefunktion Auto / ECO / redskaber
- Kørefunktion Auto / ECO / M-Drive

Kørehastighed

- Hastighedsbegrænser proportional (langsom kørsel)
- {30 km/h}{18.6 mph} (Hastighedsforøgelse)
- Indstilling af styretyper

Dæk

- 31 x 15.50 - 15 BKT TR 313 ET0, Profil AS, bredde {1 560 mm}{61.42 in}, højde {1 992 mm}{78.43 in}
- 400 / 50 - 15 (31x15.5-15) Starco AS ET0, Profil AS, bredde {1 560 mm}{61.42 in}, højde {1 997 mm}{78.62 in}
- 270 / 65 - 16.5 (10-16.5) Kenda Power Grip ET-40, Profil EM, bredde {1 560 mm}{61.42 in}, højde {2 000 mm}{78.74 in}
- 400 / 50 - 15 Starco Turf Tech ET0, profil græsprofil, bredde {1 560 mm}{61.42 in}, højde {1 995 mm}{78.54 in}
- 270 / 65 - 16.5 (10-16.5) Kenda Rock Grip ET-40, Profil SureTrax, bredde {1 560 mm}{61.42 in}, højde {2 000 mm}{78.74 in}
- 315 / 55 R 16 Continental MPT81 ET-30, Profil MPT81, bredde {1 560 mm}{61.42 in}, højde {1990 mm}{78.35 in}

Læssesystem

- Weidemann HV/TH - C (hydraulisk)
- Weidemann HV/TH - C - ECS (hydraulisk - easy coupler-system)
- Euro (hydraulisk - ISO23206 EURO HV) (inkl. to koblinger SVK str. 3)
- SkidSteer (hydraulisk - SAEJ2513 SSL HV)
- SMS HV (hydraulisk)
- Kramer HV/TH - C (hydraulisk)

Hydraulik

- Shell PANOLIN S4 HLP Synth 46 (biohydraulikolie)

Hydraulik foran

- 3. styrekreds via håndtag (to koblinger Flatface str. 2) inkl. enkelt stop til styrehåndtag
- 3. styrekreds proportional inkl. konstant funktion via kontakt inkl. teleskopfunktion proportional betjening: Via tommelhjul foran på joystick
- High Flow - effekthydraulik enkeltvirkende {(70 l/min)}{(18.5 gpm)}, (to koblinger 1 x Flatface str. 4A, stik / 1x Flatface str. 4A, muffe), betjening: via kontakt (0 - 1) + håndtag til 3. styrekreds
- Trykløs retur foran (1x Flatface str. 3, stik) inkl. lækolieledning (1x Flatface str. 2, stik)
- Hurtigkobling FASTER, dobbelt - på maskine
- Hurtigkobling FASTER dobbelt - på maskine + på redskab
- Hurtigkobling FASTER 2x dobbelt - på maskine
- Hurtigkobling FASTER 2x dobbelt - på maskine + på redskab

De viste illustrationer, udstyret og dataene kan afvige fra det aktuelle leveringsprogram i dit land. Vist er eventuelt ekstraudstyr mod pristillæg. Ret til ændringer forbeholdes.

- Omskiftventil foran ved 3. styrekreds (3. styrekreds med 4 koblinger Flatface str. 2)
- Trykafledning 3. styrekreds foran på teleskoparm

Hydraulik bagest

- Hydrauliktildslutning bag, dobbeltvirkende via omskiftventil (to koblinger SVK str. 3), (3. styrekreds for eller bag), betjening: via kontakt (0 - 1) + 3. styrekreds
- Hydrauliktildslutning bag, dobbeltvirkende (to koblinger SVK str. 3) inkl. separat styreventil-betjening: via kontakt (1 - 0 - 2)

Elektriske tilslutninger foran

- Stikdåse foran 13-polet (2x elektriske funktioner E1/E2 og belysning)
- Stikdåse foran 13-polet (2x elektriske funktioner E1/E2 og belysning)
- Stikdåse foran 13-polet (2x elektriske funktioner E1/E2 og belysning)
- Stikdåse foran 13-polet (2x elektriske funktioner E1/E2 og belysning)

Elektriske tilslutninger bagest

- Stikdåse bag, 3-polet, (2x elektriske funktioner E3/E4, med omstilling til stikdåse foran)
- Stikdåse bag, 7-polet, til belysning af bagmonterede redskaber
- Batteriafbryder 2 kredse (afbrydelse af ledningsnettet og generatoren via 2 koblingsbaner fra batteriet)

Sikkerhedsudstyr

- Startspærre tændingsnøgle (betjening: via kodet tændingsnøgle)

Speciallak

- Speciallak i RAL-farve (ensfarvet) - i stedet for Weidemann rød
- Speciallakering RAL flere farver

Andet

- Værktøjskasse inkl. værktøjssæt samt håndtagsfedtpresse
- Kombitaske (advarselstrekant/forbindingskasse)
- Fuldautomatisk centralsmørelæg

Forlængelse af garantien

- Economy 24 måneder (2500 h)
- Economy 36 måneder (3000 h)
- Economy 48 måneder (3500 h)
- Economy 60 måneder (4000 h)
- Premium 24 måneder (3000 h)
- Premium 36 måneder (4000 h)
- Premium 48 måneder (5000 h)
- Premium 60 måneder (6000 h)

Anhænger- og redningsanordninger

- Redningsanordning (ikke tilladt med anhænger!)
- Rangerkobling (ikke tilladt med anhænger!)
- Anhængeranordning kuglehoved K50
- Anhængeranordning {38 mm}{1,5 in}, automatisk
- Rangerkobling + anhængeranordning kuglehoved K50
- Automatisk anhængeranordning + anhængeranordning kuglehoved K50

Selvkørende arbejdsmaskine med anhængerkobling

- Anhængeranordning {38 mm}{1,5 in}, automatisk