



DW15

Dumper de rodas

A simbiose perfeita entre força compacta e os mais altos requisitos de segurança

O dumper DW15 foi desenvolvido especialmente para aplicação em canteiros de obras apertados. Graças à sua construção compacta, o DW15 é fácil de manobrar em espaços apertados, enquanto sua alta estabilidade garante estabilidade mesmo em superfícies difíceis. O DW15 está disponível com uma caçamba giratória e uma caixa de carga basculante elevada, o que oferece flexibilidade adicional para vários cenários de aplicação. Os recursos de segurança são a principal prioridade desse dumper: Os degraus em ambos os lados são projetados na cor do sinal e têm degraus largos que facilitam a entrada e a saída. Um alarme acústico de ré oferece proteção adicional contra acidentes no canteiro de obras. Com seu motor potente e acesso otimizado a todos os pontos de manutenção, o DW15 é ideal para trabalhos intensivos em que se exige facilidade de manutenção e eficiência. O DW15 combina alta segurança, desempenho e capacidade de manobra, o que o torna a solução ideal para projetos em espaços pequenos onde ainda é necessária uma carga útil elevada.

Destaques

- Operação com joystick
- Função Hill-Hold
- Precauções de segurança extremamente altas
- Tração às quatro rodas hidrostática
- Elevada capacidade off-road e máxima segurança com aparelho parado

Dados técnicos

Hidráulica

Pressão de trabalho hidráulica	175,0 Barra
Bomba hidráulica	External gear pump
Caudal de descarga	24,0 l/min

mecânica Especificações de performance

Velocidade de marcha	15,0 km/h
----------------------	-----------

mecânica Especificação

Comprimento	3.391,0 - 3.551,0 milímetro
Largura	1.283,0 milímetro
Altura	1.885,0 - 2.723,0 milímetro
Carga útil	1.500,0 kg
Caixa de carga basculante	Caixa de carga basculante rotativa
Conteúdo da caixa de carga basculante eliminado	650,0 eu
Conteúdo da caixa de carga basculante adicionado	850,0 eu
Conteúdo da caixa de carga basculante da quantidade de água	480,0 eu

Ângulo de giro máx.	15,0 °
Peso operacional (mín.-máx.)	1.281,0 - 1.329,0 kg

Motor de combustão

Arrefecimento	Arrefecimento a água
Tipo de motor	Motor diesel
Cilindro	3,0
Cilindrada	1.116,0 cm ³
Tipo de combustível	Diesel EN 590
Potência nominal	18,9 kW
Rotação nominal	3.000,0 1 minu
Valores limite dos gases de escape	Stage V da UE
Tensão da bateria de partida	12,0 V
Fabricante do motor	Yanmar
Descrição do motor	3TNV76-UDWN

Características ambientais

Potência sonora LWA, garantida	99,0 dB (A)
--------------------------------	-------------

Potência sonora LWA (norma) 2000/14/EG

■ Substâncias de serviço

Conteúdo do depósito de combustível 25,0 eu

■ Carroceria

Raio de viragem 3.300,0 milímetro

Ângulos de ruptura 36,0 °

Acionamento de translação Motor de discos oscilantes

Bomba hidráulica Bomba de pistão axial

Caudal de descarga 84,0 l/min

■ Transporte e armazenamento

Peso de transporte 1.186,0 - 1.233,0 kg

Medidas

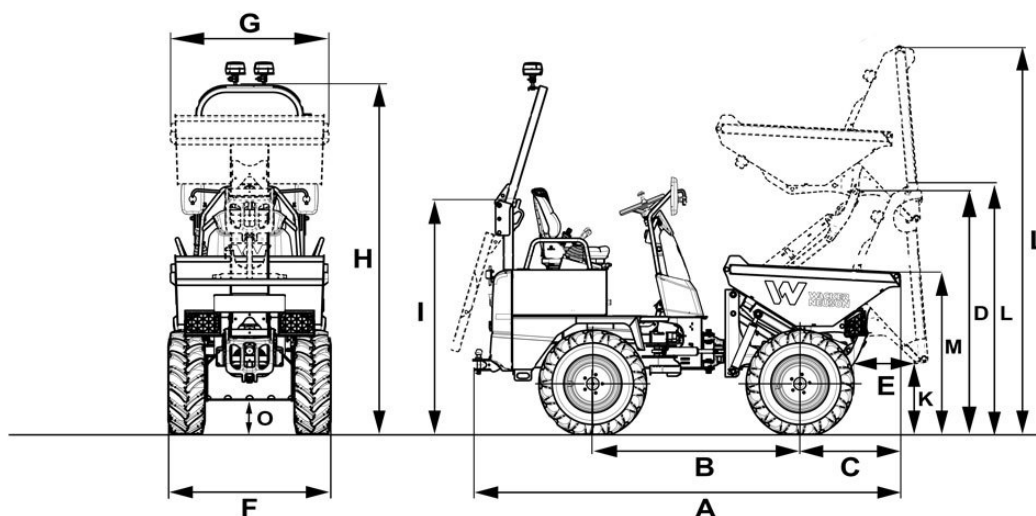

A	Comprimento total	3.391 mm	3.359 mm
B	Comprimento da unidade	1.701 mm	1.701 mm
C	Passagem traseira	761 mm	761 mm
D	Altura de carregamento com caixa de carga basculante elevada levantada	1.789 mm	
E	Distância de descarregamento	368 mm	419 mm
F	Largura do veículo	1.314 mm	1.314 mm
G	Caixa de carga basculante larga	1.283 mm	1.284 mm
H	Altura ROPS	2.585 mm	2.585 mm
I	Altura ROPS inclinada	1.729 mm	1.729 mm
K	Altura de descarregamento máx.	623 mm	474 mm
L	Altura da caixa de carga basculante inclinada	2.210 mm	1.943 mm
	Altura da caixa de carga basculante, caixa de carga basculante elevada levantada		2.919 mm
M	Altura da caixa de carga basculante	1.303 mm	1.355 mm
N	Distância de descarregamento para o lado	274 mm	
O	Distância do solo	246 mm	246 mm