



WL34

Chargeur sur pneus

Le modèle d'entrée de gamme idéal

Sa construction compacte, sa rentabilité exceptionnelle et ses performances maximales de chargement et de transport font de la chargeuse sur pneus WL34 une machine unique en son genre. Elle est ainsi le modèle d'entrée de gamme idéal de la classe compacte avec un volume de godet de 0,6 m³. Elle combine puissance, système hydraulique fiable et dimensions compactes avec une technique sophistiquée et un rapport qualité-prix plus que séduisant. Une aide solide qui peut abattre une grande charge de travail avec beaucoup d'efficacité.



Points forts

- Une traction maximale grâce à l'articulation pivotante-oscillante
- Revêtement par thermolaquage de haute qualité
- Blocage de différentiel enclenchable à 100 %
- Une cinématique parfaitement ajustée
- Montée et descente simples

Caractéristiques techniques

■ Données moteur standard

Fabricant du moteur	Deutz
Type de moteur	TD 2.9 L4 S5
Cylindre	4
Puissance du moteur	45 kW
Puissance du moteur	61 ch
au régime moteur max	2.300 tr/min
Cylindrée	2.900 cm ³
Type d'agent réfrigérant	eau
Phase de la norme d'émissions de gaz d'échappement	V
Post-traitement des gaz d'échappement	DOC / DPF
Niveau de puissance acoustique moyen LwA (canopy)	98,5 dB (A)
Niveau de puissance acoustique garanti LwA (canopy)	99 dB (A)
Niveau de pression acoustique déclaré LpA (canopy)	85 dB (A)
Niveau de puissance acoustique moyen LwA (cabine)	98,5 dB (A)
Niveau de puissance acoustique garanti LwA (cabine)	99 dB (A)
Niveau de pression acoustique déclaré LpA (cabine)	77 dB (A)

■ Données moteur Option 1

Fabricant du moteur	Deutz
Type de moteur	TCD 2.9 L4 S5
Cylindre	4
Puissance du moteur	55,4 kW
Puissance du moteur	75 ch
au régime moteur max	2.300 tr/min
Cylindrée	2.900 cm ³
Type d'agent réfrigérant	eau/air de suralimentation
Phase de la norme d'émissions de gaz d'échappement	V
Post-traitement des gaz d'échappement	DOC/DPF
Niveau de puissance acoustique moyen LwA (canopy)	100,1 dB (A)
Niveau de puissance acoustique garanti LwA (canopy)	101 dB (A)
Niveau de pression acoustique déclaré LpA (canopy)	85 dB (A)
Niveau de puissance acoustique moyen LwA (cabine)	100,1 dB (A)
Niveau de puissance acoustique garanti LwA (cabine)	101 dB (A)
Niveau de pression acoustique déclaré LpA (cabine)	78 dB (A)

■ Système électrique

Tension de service	12 V
Batterie	100 Ah
Alternateur	95 A

■ Poids

Capacité du godet (godet standard)	0,62 m ³
Poid de fonctionnement	3.900 kg
Charge de basculement avec godet - Machine alignée, flèche horizontale	2.925 - 3.055 kg
Charge de basculement avec godet - machine braquée, flèche horizontale	2.443 - 2.539 kg
Charge de basculement avec fourche à palettes - machine alignée, flèche horizontale	2.615 - 2.716 kg
Charge de basculement avec fourche à palettes - machine braquée, flèche horizontale	2.200 - 2.276 kg

■ Cabine de conduite

Cabine de conduite	TPC (cabine)
--------------------	--------------

■ Capacité

Capacité réservoir à carburant	65 l
Capacité du réseau d'huile hydraulique	50 l

■ Transmission

Type de transmission	hydrostatique
Système d'entraînement	Arbre de transmission
Gammes de vitesse	2
Essieu	PA 1200

Vitesse d'avancement standard	0-20 km/h
Vitesse d'avancement Option 1	0-28 km/h
Frein de service	transmission hydrostatique agissant sur les quatre roues (sans usure)
Frein de stationnement	Frein de service et de stationnement intégré au groupe motopropulseur et agissant sur les 4 roues
Blocage du différentiel	100 % (essieu avant + essieu arrière)

■ Système hydraulique

Pression de travail du système hydraulique de translation (max.)	450 bar
Débit du système hydraulique de travail (max.)	57,5 (73,6) l/min
Pression de travail du système hydraulique de travail (max.)	210 bar

■ Cinématique

Type de cinématique	PZ
Vérin(s) de levage	2
Vérin de cavage	1
Système de changement rapide	hydraulique

■ Direction

Mode de direction	Articulation pivotante-oscillante hydraulique
Vérins de direction	1
Angle d'oscillation	±12 degré

■ Autres informations

FSD = Toit de protection du conducteur
DPF = Filtre à particules diesel
DOC = Catalyseur d'oxydation pour diesel
SCR = Réduction catalytique sélective
Calcul de la charge de basculement selon ISO 14397

Dimensions

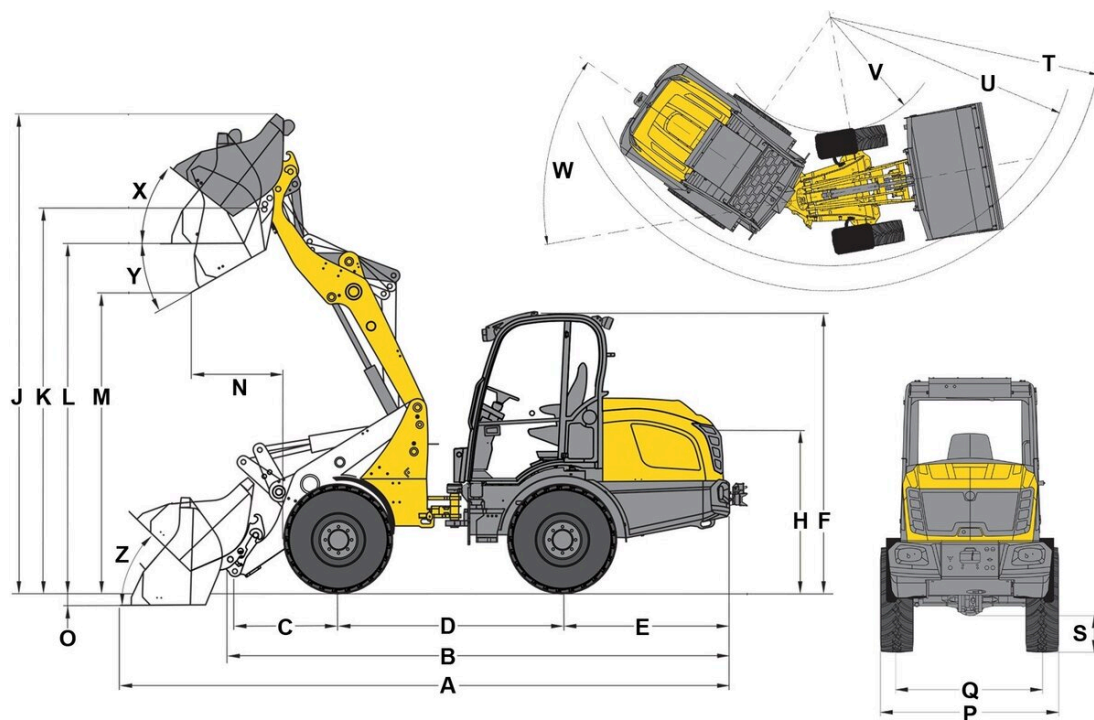

A	Longueur totale	5.010 mm
B	Longueur totale sans godet	4.260 mm
C	Axe du godet (jusqu'au centre de l'axe)	675 mm
D	Empattement	2.045 mm
E	Déport arrière	1.430 mm
F	Hauteur avec canopy bas	2.220 mm
	Hauteur avec canopy haut	2.380 mm
F	Hauteur avec cabine basse	2.220 mm
	Hauteur avec cabine haute	2.420 mm
H	Hauteur siège conducteur	1.270 mm
J	Hauteur de travail totale	3.930 mm
K	Axe du godet (hauteur de levage max.)	3.270 mm
L	Hauteur de franchissement	2.970 mm
M	Hauteur de déversement	2.460 mm
N	Portée (à M)	142 mm
O	Profondeur de décapage	43 mm
P	Largeur totale	1.550 mm
Q	Largeur des chenilles	1.260 mm
S	Garde au sol	320 mm
T	Rayon extérieur maximal	3.610 mm
U	Rayon au bord extérieur	3.350 mm
V	Rayon intérieur	1.680 mm
W	Angle d'articulation	45 °
X	Angle de rappel à la hauteur de levage max.	49 °
Y	Angle de déversement	43 °
Z	Angle de rappel au sol	43 °