



1280 Hoftrac

Tekniska data

■ Motordata, Standard

Motortillverkare	Perkins
Motormodell	403 J-17 T
Cylinder	3
Motoreffekt	18,4 kW
Motoreffekt	25 PS
vid max. varvtal	2.800 U/min
Cylindervolym	1.663 cm ³
Kylmedelstyp	vatten
Avgaskrav EU steg	V
Avgasefterbehandling	-

■ Elsystem

Arbetsspänning	12 V
Batteri	77 Ah
Generator	65 A

■ Vikter

Arbetsvikt	2.300 - 2.580 kg
Brytkraft (max.)	1.939 - 2.058 daN
Lyftkapacitet (max.)	1.965 - 2.063 daN
Tipplast med skopa - rak maskin, laddningsram horisontell	1.350 - 1.780 kg
Tipplast med skopa - svängd maskin, laddningsram horisontell	1.120 - 1.480 kg
Tipplast med skopa - Rak maskin, lyftanordning i det nedre läget	2.120 - 3.040 kg
Tipplast med skopa - Svängd maskin, lyftanordning i det nedre läget	1.770 - 2.550 kg
Tipplast med pallgaffel - rak maskin, laddningsram horisontell	1.070 - 1.400 kg
Tipplast med pallgaffel - svängd maskin, laddningsram horisontell	880 - 1.150 kg
Tipplast med pallgaffel - rak maskin, transportställning	1.430 - 1.970 kg
Tipplast med pallgaffel - svängd maskin, transportställning	1.190 - 1.640 kg

■ Förarhytt

Förarhytt	FSD (eps, förarhytt)
-----------	----------------------

■ Volymer

Drivmedeltankens volym	45 l
Hydrauloljetankens volym	27 l

■ Drivsystem

Drivningssätt	hydrostatisk
Drivning	Kardanaxel
Körlägen	2
Axel	T94
Standard hastighet	0-20 km/h
Driftsbroms	Hydrostatisk fyrhjulsdraft på alla 4 hjul (slitagefri)
Parkeringsbroms	Färd- och parkeringsbroms i drivlinan
Differentialås	100% VA + HA (tillval)

■ Hydraulsystem

Arbetstryck, körsystemets hydraulsystem (max.)	370 bar
Flöde, arbetssystemets hydraulsystem (max.)	44,8 l/min
Arbetstryck, arbetssystemets hydraulsystem (max.)	185 bar

■ Kinematik

Kinematik, typ	P
Lyftcylinder	2
Tippcylinder	1
Snabbväxlingssystem	mekanisk (hydraulisk)

■ Styrning

Styrningstyp	Hydraulisk midjestyning
Styrcylinder	1
Pendelvinkel	± 12 Grad

■ Karakteristiska bullervärden

Genomsnittlig bullerexponering L _{WA} (Förarskyddstak)	99,9 dB(A)
Garanterad bullerexponering L _{WA} (Förarskyddstak)	101 dB(A)
Angivet ljudtryck L _{pA} (Förarskyddstak)	84 dB(A)
Genomsnittlig bullerexponering L _{WA} (förarhytten)	99,9 dB(A)

Garanterad bullerexponering LwA (förarhytten)	101 dB(A)
Angivet ljudtryck LpA (Förarhytt)	79 dB(A)

■ Övrig information

FSD = förarskyddstak
eps = Easy Protection System (fällbart förarskyddstak)
DPF = dieselpartikelfilter
DOC = dieseloxidationskatalysator
Tiplastberäkning enligt ISO 14397

Mått

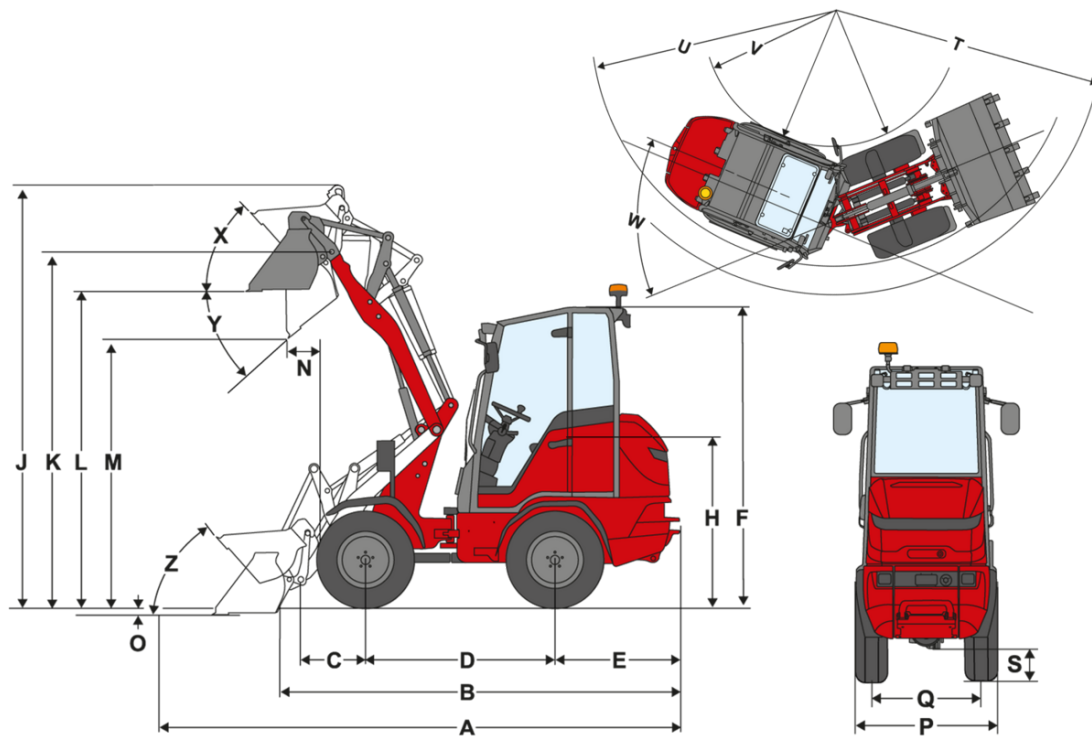

		P-kinematik (Standard)	P-kinematik (lång)
	Standardutrustning	10.0/75 - 15.3 AS ET80	10.0/75 - 15.3 AS ET80
A	Total längd	4.053 mm	4.276 mm
B	Total längd utan skopa	3.321 mm	3.545 mm
C	Skopvridpunkt (till axelmitt)	534 mm	758 mm
D	Hjulbas	1.623 mm	1.623 mm
E	Bakre överhäng	1.054 mm	1.054 mm
F	Höjd med fast förarskyddstak	2.255 mm	2.255 mm
	Höjd med fällbart förarskyddstak (eps)	2.373 mm	2.373 mm
	Höjd med fällbart förarskyddstak, nedfällt (eps)	1.856 mm	1.856 mm
	Höjd med förarhytt	2.280 mm	2.280 mm
H	Sitthöjd	1.320 mm	1.320 mm
J	Total arbetshöjd	3.461 mm	3.710 mm
K	Skopvridpunkt (maximal lyfthöjd)	2.872 mm	3.120 mm
L	Lasthöjd	2.544 mm	2.820 mm
M	Dumpningshöjd	2.067 mm	2.380 mm
N	Räckvidd (hos M)	265 mm	330 mm
O	Grävdjup	37 mm	110 mm
P	Total bredd	1.044 mm	1.044 mm
Q	Bandbredd	780 mm	780 mm
S	Markfrigång		
T	Maximal radie	2.846 mm	2.951 mm
U	Radie vid ytterkant	2.546 mm	2.546 mm
V	Innerradie	1.423 mm	1.423 mm
W	Svängvinkel	45 °	45 °
X	Återtippsvinkel vid maximal lyfthöjd	47 °	52 °
Y	Tippningsvinkel	44 °	36 °
Z	Återtippsvinkel på marken	48 °	47 °

Standardutrustning

Motor

- Perkins 403 J-17T, {18,4 kW/25 PS}{18,4 kW/24,7 hk}, steg V

Däck

- 10.0/75 - 15.3 BKT AS 504 ET80, inkl. vändbara fälgar, Profil AS, bredd {1 044 mm}{41,1 in}, bredd vänt {1 380 mm}{54,33 in}

Styrning

- Hydraulisk midjestyrring, vinkel $\pm 12^\circ$
- Styr cylinder: 1

Drivning

- Axel: T94
- Drivning: Hydrostatisk mellantryck-fyrhjulsdraft
- Hastighet: {20 km/h}{12,4 mph}
- Kör lägen: 2
- Färd broms: Hydrostatisk fyrhjulsdraft på alla 4 hjul (slitagefri)
- Parkerings broms; Central färd broms och parkerings broms i drivlinan, verkar på alla 4 hjul

Hydraulik

- Mekaniskt styrspak med färdriktningsbrytare
- 3. styrkrets fram via reglage
- Hydrauloljekylare

Förarplats

- Förarskyddstak med sidoskydd godkänd ROPS / FOPS
- Förarhytten tippbar åt sidan
- Generöst med utrymme på samtliga förarplatser
- Ergonomisk generöst insteg
- Justerbar rattstång (lutning)

Förarstol

- Komfortabel stol med säkerhetsbälte helfjädrad, vikt-, rygg- och längdinställning

Belysning

- Arbetsstrålkastare Basic med lysdioder (1000 lumen) på förarhyttens tak, 2 fram, 2 bak

Lastsystem

- Lastsystem LS924
- Snabbväxlingsanordning (Weidemann) mekanisk
- Kinematik: P
- Lyftcylinder: 2
- Tippcylinder: 1
- Flytläge för lyft- och tippcylinder

Tillval

Förarplats

- Förarskyddstak fällbart eps godkänd ROPS / FOPS (arbetsstrålkastare: 1 fram på lyftarmen och 1 bak)
- Förarhytt låg med 2 dörrar, inkl. värme och fläkt (Arbetsstrålkastare: 2 fram och 2 bak)
- Armstöd till höger
- Förberedd för radio DAB+ (antenn, högtalare)
- Radio DAB+ komplett
- Eluttag i förarhytten 230 V (anslutningseffekt maximalt 2 000 W), (fungerar endast vid ansluten motorvärmare i 230 V elnät)

Förarstol

- Stol av konstläder (standard för förarskyddstak), (MSG 20)
- Stol av konstläder; stolvärme (MSG 20)
- Stol med klädsel av konstläder; luftfjädring (MSG 75)
- Stol av konstläder; luftfjädring; stolvärme (MSG 75)
- Stol av tyg (standard för förarhytt), (MSG 20)
- Stol av tyg; stolvärme (MSG 20)

De visade illustrationerna, utrustningarna och data kan avvika från aktuellt leveransprogrammet i respektive land. Det kan hända att illustrationerna är specialutrustningar till extra kostnad. Ändringar förbehålls.

- Stol av tyg; luftfjädring (MSG 75)
- Stol av tyg; luftfjädring; stolvärme (MSG 75)

Belysning

- Belysning enligt StVZO
- Arbetsstrålkastare Performance med lysdioder (2000 lumen) på förarhyttens tak, 2 fram, 2 bak, LED-arbetsstrålkastare, 2 framme, 2 bak
- Arbetsstrålkastare LED Basic (1 000 lm) 1 extra på lastsystemet
- Roterande varningslampa (gul) Följ nationella bestämmelser!
- Roterande varningsljus (gul) med magnetfäste, Följ nationella bestämmelser!

StVZO-utrustning

- Godkänd för allmän väg < 25 km/h
- Hållare för registreringsskylt

Motor

- Motorvärmare (kylvatten) + hydrauloljefövärmning 230 V

Drivningar & axlar

- Axel T94, hydrostatisk mellantryck-fyrhjulsdraft, differentialspär 100 %
- Proportionell farthållare (krypkörningsfunktion)
- Förarplatsförhöjning (+{30 mm}{1,18 in})

Däck

- 10.0/75 - 15.3 BKT AS 504 ET40, Profil AS, bredd {1 124 mm}{47,8 in}, bredd vänt {1 300 mm}{51,18 in}
- 31 x 15.50 - 15 BKT TR 313 ET0, Profil AS, bredd {1 320 mm}{51,97 in}
- 31 x 15.50 - 15 BKT TR 313 ET-37, Profil AS, bredd {1394 mm}{54.88 in}
- 400/50 - 15 (31x15,5-15) Starco AS ET0, Profil AS, bredd {1 294 mm}{50,95 in}
- 400/50 - 15 (31x15,5-15) Starco AS ET-37, Profil AS, bredd {1368 mm}{53.86 in}
- 27 x 8.50 - 15 BKT SkidPower HD ET80, Profil EM, bredd {1 000 mm}{39,37 in}, bredd vänt {1 340 mm}{52,76 in}
- 27 x 10.50 - 15 BKT SkidPower HD ET60, Profil EM, bredd {1 080 mm}{42,52 in}, bredd vänt {1 330 mm}{52,36 in}
- 10 - 16.5 BKT SkidPower ET0, Profil EM, bredd {1 200 mm}{47,24 in}
- 31 x 15.50 - 15 BKT SkidPower HD ET0, Profil EM, bredd {1 340 mm}{52,76 in}
- 31 x 15.50 - 15 BKT SkidPower HD ET-37, Profil EM, bredd {1414 mm}{55.67 in}
- 31 x 15.50 - 15 BKT TracMaster ET0, Profil RP, bredd {1 313 mm}{51,69 in}
- 10 - 16.5 BKT SureTrax HD ET0, Profil Sure Trax, bredd {1 200 mm}{47,24 in}
- Omvänd

Lastsystem

- Lastsystem P-kinematik LS928 ({3 120 mm}{122,84 in})
- Vibrationsdämpning av last
- Lasthållningsventil (rörbrottssäkring lyft- och tippcylinder)
- Indikering av skopans läge

Snabbväxlingsplattor

- Weidemann hydraulisk
- Weidemann HV/HT - C - ECS
- Euro (hydraulisk - ISO23206 EURO HV)
- Skid Steer hydraulisk
- SMS HV (hydraulisk)

Hydraulik fram

- Enkelt raster på spaken för 3. styrkrets
- Dubbelt raster på spaken för 3. styrkrets
- Trycklöst returflöde fram
- 3. Styrkrets fram DN12
- 3. Styrkrets komfort, inkl. enkelspär på spaken för 3. styrkrets (manövrering: Via knapp på styrspaken + lasta och lossa)
- 4. Styrkrets komfort, inkl. enkelspär på spaken för 3. styrkrets (manövrering: Via knapp på styrspaken + lasta och lossa), (3. Styrkrets fram kan inte aktiveras samtidigt)
- 4. Extra styrkrets via 4-vägsventil (manövrering: Via separat spak)
- 4-vägs snabbkoppling FASTER - på maskinsidan
- 4-vägs snabbkoppling FASTER - på redskapssidan

Hydraulik bak

- 1x hydrauluttag bak enkelverkande (en koppling SVK Gr.3) (Lastsystem eller 3. styrkrets fram kan inte aktiveras samtidigt)
- Trycklöst returflöde bak

Biohydraulolja

- Shell PANOLIN S4 HLP Synth 46 (biologisk hydraulolja)

Elanslutningar fram

- Strömuttag fram, tre stift för enkel funktion (handhavande: med strömbrytare (0 - 1) på rattstången)
- Eluttag fram, 3 stift, dubbel funktion (handhavande: med strömbrytare (1 - 0 - 2) på rattstången)
- Eluttag fram, 3 stift, dubbel funktion (handhavande: med 2 knappar på styrspak; första funktion med fjädrande knapp, andra funktionen med spärrande knapp)

Elanslutningar bak

- Eluttag bak sju-poligt för belysning av bakre påbyggnadsredskap

Extra vikt

- Ballastvikt bottenplatta ({97 kg}{213,9 lb})
- Gjutjärnsballast ({93 kg}{205 lb}) maskinlängd +{55 mm}{2,17 in}

Säkerhetstillval

- Backvarnare (akustisk)

Övrigt

- Manuell smörjspruta
- Kombinationsväska (varningstriangel / förbandslåda)
- Kombinationslåda (för kombinationsficka) (krävs inte vid förarhytt!)
- Verktygslåda
- Verktygssats
- Helautomatisk centralsmörjning

Garantiförlängning

- Economy 24 månader (2500 h)
- Economy 36 månader (3000 h)
- Economy 48 månader (3500 h)
- Economy 60 månader (4000 h)
- Premium 24 månader (3000 h)
- Premium 36 månader (4000 h)
- Premium 48 månader (5000 h)
- Premium 60 månader (6000 h)

Speciallackering

- Speciallackering RAL enfärgad - i stället för Weidemann röd
- Speciallackering RAL flerfärgad

Släpvagns- och bärgningsanordningar

- Bultar för bärgningsanordning (ej godkänt för släpvagn!)
- Bogseringskoppling (ej godkänd för släpvagn!)

EquipCare (telematik)

- EquipCare 36 månader (inkl. App & Manager)