



5507

Teleskoplastare

En kombination av flexibilitet och effektivitet

Kramers teleskoplastare 5507 har en hjulstares robusthet kombinerat med en teleskoplastares fördelar. Modellen utmärker sig särskilt tack vare staplingshöjden på upp till 7 m och 5,5 tons nyttolast. Den starka Deutz-motorn ger med det standardmässiga drivsystemet ecospeedPRO god prestanda. Dessutom garanterar överbelastningssystemet Smart Handling säkerhet och komfort vid arbeten.

Hydraulsystem: Load Sensing hydraulikpump med maximalt 187 l/min pumpad volym för snabba växlingar av arbetsmoment

Användarkoncept 7"-LCD-skärm, All-In-One styrspak och Jog Dial för enkelt handhavande av maskinen

Nyttolast: Staplingshöjd på över 7 m och en nyttolast på 5,5 t med teleskoperande lastanordning

Komfortabel förarhytt: Stressfritt arbete och ökad koncentration även under långa arbetsdagar

Ram: Vridstyv ram i lådkonstruktion med sidostöd för teleskoparmen

Tekniska data

■ Motordata, Standard

Motortillverkare	Deutz
Motoreffekt	115 kW
Motoreffekt	156 PS
vid max. varvtal	2.300 U/min
Cylindervolym	4.038 cm ³
Avgaskrav EU steg	V
Avgasefterbehandling	DOC / DPF / SCR

■ Vikter

Nyttolast (max.)	5.500 kg
Nyttolast vid max. räckvidd	2.000 kg
Nyttolast vid max. stapelhöjd	4.000 kg
Staplingshöjd (max.)	7.017 mm
Nyttolast max. (LSP 500 mm)	5.500 kg
Arbetsvikt	9.500 - 10.500 kg

Brytkraft (max.)	67,6 kN
Lyftkapacitet (max.)	56,7 kN

■ Volymer

Hydrauloljetankens volym	100 l
Ureatankens volym	12 l

■ Drivsystem

Standard hastighet	0-40 km/h
Körhastighet Tillval 1	0-20 km/h
Körhastighet Tillval 2	0-30 km/h

■ Styrning

Styrutslag maximalt	38 Grad
---------------------	---------

■ Karakteristiska bullervärden

Garanterad bullerexponering LwA (förarhytten)	101 dB(A)
Buller, uppmätt, LwA	97,1 dB(A)
Ljudtryck vid förarplats	72 dB(A)

Mått

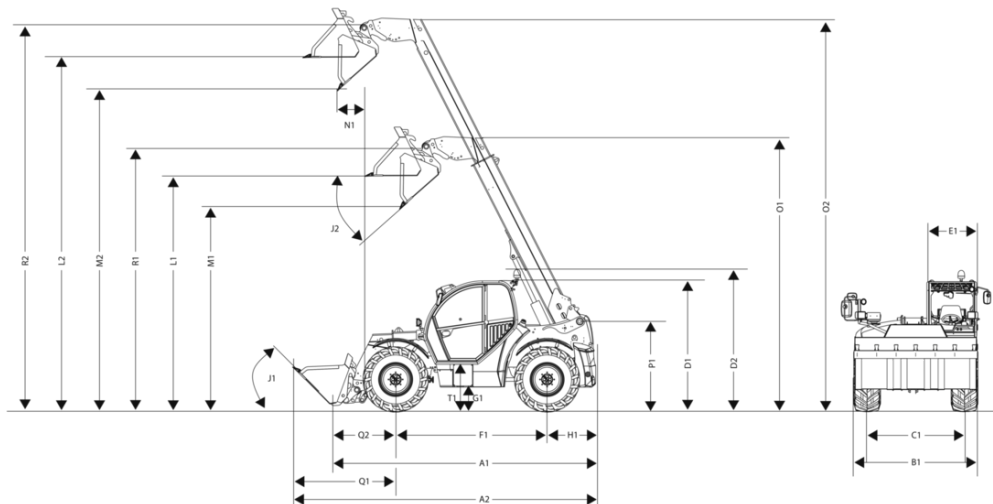

A1	Total längd	4.985 mm
A2	Total längd med skopa	6.160 mm
B1	Total bredd utan skopa	2.500 mm
C1	Spår fram: bak	2.065 mm
D1	Total höjd	2.570 mm
D2	Total höjd med roterande varningsljus	2.740 mm
E1	Bredd på förarhytt	990 mm
F1	Hjulbas centrum	2.950 mm
G1	Markfrigång under axel och växellåda, vadningsdjup	418 mm
H1	Avstånd från bakhjulets mitt till bakhjulet	950 mm
I1	Bakre färdvinkel (lutningsvinkel)	35 °
J1	Tippningsvinkel	45 °
K1	Max staplingshöjd	7.017 mm
J2	Tippningsvinkel	41 °
L1	Lasthöjd: inkörd	4.518 mm
L2	Lasthöjd: utmatad	6.835 mm
M1	Dumpningshöjd: inkörd	3.865 mm
M2	Dumpningshöjd: utmatad	6.183 mm
N1	Tippavstånd: utmatad	495 mm
O1	Teleutdragslängd: inkörd	5.287 mm
O2	Teleutdragslängd: utmatad	7.604 mm
P1	Total höjd till teleskoparmslagring i ramen	1.761 mm
Q1	Avstånd från framhjulets mitt till skopans framkant	2.260 mm
Q2	Avstånd från framhjulslagrets mitt till snabbväxlingsramen	935 mm
R1	Skopvridpunkt: inkörd	5.092 mm
R2	Skopvridpunkt: utmatad	7.409 mm
S1	Vändradie hjulytterkant	4.240 mm
S2	Vändradie skopans ytterkant	5.265 mm
T1	Påstigningshöjd förarhyttsgolv	975 mm