



KL25.5e

Ładowarki kołowe

Zerowa emisja przy pełnej mocy

Ładowarka kołowa KL25.5e z napędem elektrycznym jest wyposażona w akumulator litowo-jonowy 96 V, który umożliwia czas pracy do 4 godzin bez ładowania pośredniego. Ładowarka kołowa zapewnia ponadto kompaktowe wymiary oraz ciężar wywracający łyżki 2800 kg. W przypadku w pełni elektrycznego KL25.5e emisje CO₂, wartości cząstki sadzy i hałasu w codziennej pracy nie odgrywają już żadnej roli. KL25.5e działa lokalnie bez emisji spalin, chroniąc w ten sposób ludzi, zwierzęta i środowisko, a także ma zalety w kwestii wydajności i ekonomiczności.

Ładowanie: wbudowana ładowarka pokładowa do 9 kW umożliwia szybkie ładowanie

Emisje spalin: brak lokalnych emisji spalin i znacznie zmniejszony poziom hałasu

Technologia akumulatora: wydajny akumulator litowo-jonowy 96 V o pojemności 37,5 kWh

Ciężar wywracający łyżki: kompaktowe wymiary z ciężarem wywracającym łyżki 2800 kg

Koszty eksploatacji: niższe koszty konserwacji w porównaniu do konwencjonalnego napędu wysokoprężnego

Dane techniczne

■ Silnik elektryczny

Silnik napędu jezdnego	23,2 kW
Hydraulika robocza silnika	25,2 kW

■ Ciężar

Pojemność łyżki (łyżka standardowa)	0,65 m ³
Ciężar roboczy	3.855 - 4.160 kg
Obciążenie użytkowe (S=1.25)	1.750 kg
Siła podnoszenia (maks.)	32,8 kN
Ciężar wywracający (łyżka standardowa)	2.800 kg

■ Pojemności

Pojemność oleju hydraulicznego	40 l
--------------------------------	------

■ Napęd

Standardowa prędkość jazdy	0-20 km/h
----------------------------	-----------

■ Układ hydrauliczny

Hydraulika robocza, wydajność pompy (maks.)	54,5 l/min
---------------------------------------------	------------

■ Kinematyka

Kinematyka, typ	P-Kinematik
-----------------	-------------

■ Układ kierowniczy

Maksymalny kąt skrętu	38 stopnie
-----------------------	------------

■ Wartości charakterystyczne hałasu

Gwarantowany poziom hałasu LwA (kabina)	87 dB(A)
Zmierzony poziom hałasu LwA	84,7 dB(A)
Poziom ciśnienia akustycznego przy uchu kierowcy	71 dB(A)

Wymiary

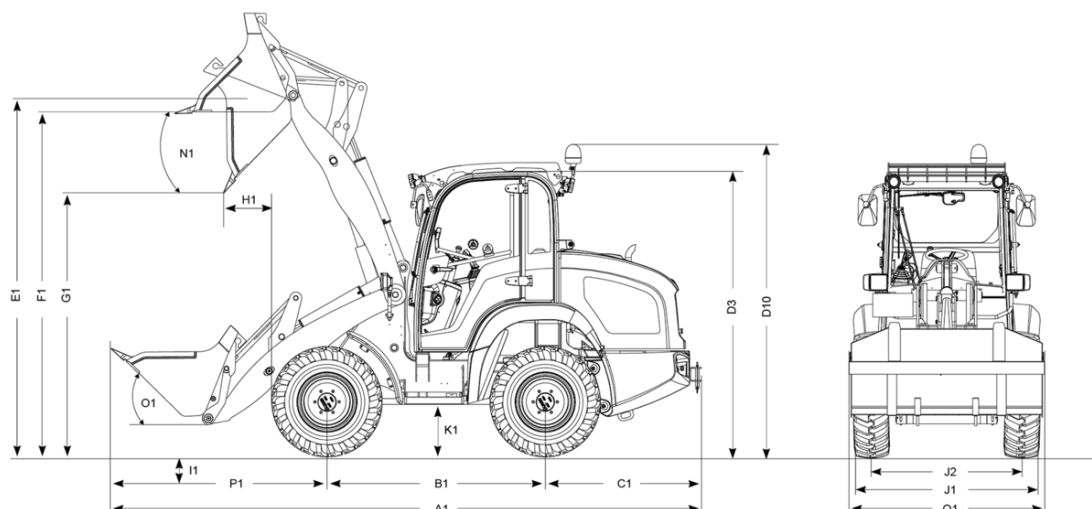

A2	Długość całkowita ze standardowym osprzętem / Wydłużonym wsięgnikiem	5.350 mm
A1	Długość całkowita ze standardowym osprzętem dodatkowym	5.110 mm
B1	Rozstaw osi	1.850 mm
C1	Odległość tyłu nadwozia od tylnej osi	1.235 mm
D3	Wysokość z kabiną	2.380 mm
D5	Wysokość kabiny z kratą ochronną	2.450 mm
D10	Wysokość całkowita ze światłem obrotowym	2.570 mm
E1	Maks. wysokość sworznia obrotu łyżki	3.017 mm
E2	Maks. wysokość sworznia obrotu łyżki / Wydłużonej ładowarki	3.280 mm
F1	Wysokość załadunku	2.850 mm
F2	Wysokość załadunku / Wydłużony wsięgnik	3.080 mm
G1	Wysokość wysypu	2.320 mm
G2	Wysokość wysypu / Wydłużony wsięgnik	2.590 mm
H1	Zasięg wysypu	330 mm
H2	Tipperekkevidde / Wydłużony wsięgnik	420 mm
I1	Głębokość kopania	110 mm
J1	Szerokość całkowita	1.600 mm
J2	Szerokość gąsienic	1.284 mm
K1	Prześwit pojazdu	265 mm
L1	Promień skrętu zewnętrznej krawędzi kół	2.505 mm
M1	Kąt skrętu kół	38 °
M2	Kąt obrotu	16 °
N1	Kąt wysypu przy maks. wysokości załadunku	42 °
O1	Kąt nabierania przy podłożu	48 °
P1	Odstęp od osi przedniej do wierzchołka zęba	1.840 mm
Q1	Szerokość łyżki	1.650 mm
R1	Wysokość składowania	2.800 mm