



DV125

Dumper Dual View

Conquérir de nouvelles dimensions

Le premier dumper de 12,5 tonnes conquiert le marché avec le concept de siège rotatif fiable Dual View et un équipement de sécurité élevée par défaut. Grâce à une charge utile élevée de 12,5 t, il se comporte comme un camion sur le chantier en ce qui concerne les quantités transportées. Il est en outre possible de bénéficier des avantages d'un dumper : maniable, tout-terrain, compact et puissant. L'articulation pivotante oscillante et les quatre roues motrices hydrostatiques garantissent de ne pas perdre d'adhérence et de conserver la force de traction même sur terrain accidenté. Et tous ces avantages sont accompagnés des normes de sécurité strictes de la machine qui sont déjà intégrées à la machine de base sans supplément de prix. Pour ceux qui voudraient toutefois jouer la sécurité, des options de sécurité supplémentaires sont disponibles.

Points forts

- Charge utile élevée pour une manutention de matériaux maximale
- Concept de siège pivotant Dual View
- Standards de sécurité élevés
- Dimensions compactes et grande maniabilité
- Essieu pour charges lourdes robuste

Caractéristiques techniques

■ Hydraulique

Pression de travail de l'hydraulique	241,0 Bar
Pompe hydraulique	ZRP
Débit de circuit	73,0 l/min
Capacité du réservoir	55,0 l

■ Données de performance mécaniques

Vitesse de déplacement	25,0 km/h
------------------------	-----------

■ Données mécaniques

Longueur	5.342,0 mm
Largeur	2.540,0 mm
Hauteur	3.063,0 mm
Charge utile	12.500,0 kg
Benne	Benne à déversement frontal
Volume du godet à ras	5.900,0 l
Volume du godet en dôme	7.000,0 l
Capacité en haut	3.700,0 l
Angle d'oscillation	11,0 °
Poid de fonctionnement (min.-max.)	6.335,0 - 6.585,0 kg

■ Moteur à combustion

Refroidissement	Refroidissement liquide
Type de moteur	Moteur diesel
Cylindre	4,0
Cylindrée	3.621,0 CM ³
Type de carburant	HVO EN15940
Puissance nominale	100,0 kW
Régime nominal	1.600,0 1/min
Valeurs limites des gaz d'échappement	EPA Tier 4 final, EU Stage V
Tension de la batterie	12,0 V
Fabricant du moteur	Deutz
Désignation du moteur	TCD3.6 L4

■ Caractéristiques environnementales

Niveau de puissance acoustique LWA, garantie	101,0 dB(A)
--	-------------

■ Châssis hydraulique

Rayon de braquage	7.188,0 mm
Angle de flèche	28,0 °
Débit de circuit	180,0 l/min

■ **Transport et stockage**

Poids de transport

6.376,0 kg

Dimensions

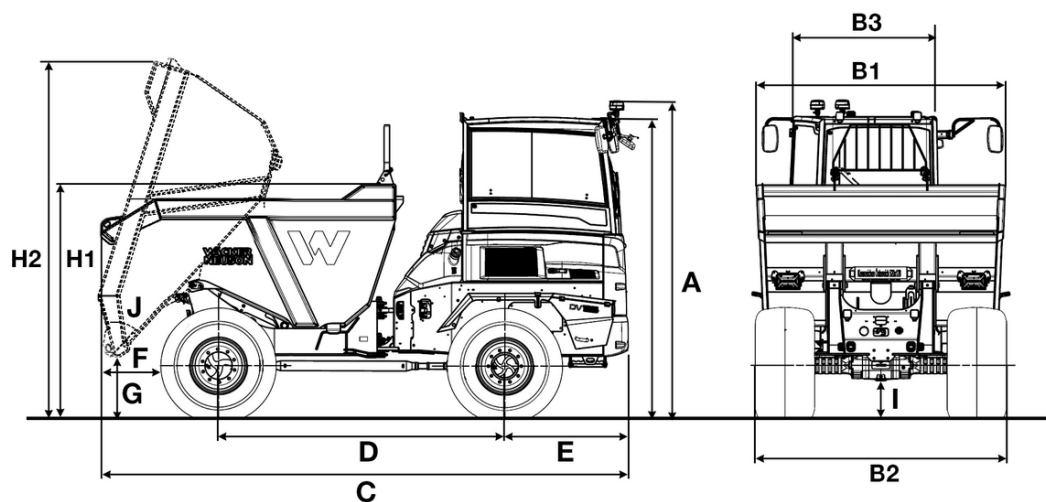

A	Hauteur avec cabine	3.063 mm
	Hauteur cabine avec gyrophare	3.227 mm
B1	Largeur benne	2.519 mm
B2	Largeur machine	2.540 mm
B3	Largeur cabine	1.629 mm
C	Longueur totale	5.342 mm
D	Empattement	2.900 mm
E	Déport arrière	1.252 mm
F	Portée de déversement	628 mm
G	Hauteur de déversement max.	615 mm
H1	Hauteur benne	2.384 mm
H2	Hauteur benne basculée	3.659 mm
I	Garde au sol	388 mm
J	Angle de déversement	48 °