



1260LP

Hoftrac



Caractéristiques techniques

■ Données moteur standard

Fabricant du moteur	Perkins
Type de moteur	403 J-17
Cylindre	3
Puissance du moteur	18,4 kW
Puissance du moteur	24,7 ch
au régime moteur max	2.800 tr/min
Cylindrée	101,48 po ³
Type d'agent réfrigérant	eau
Phase de la norme d'émissions de gaz d'échappement	V
Post-traitement des gaz d'échappement	-

■ Système électrique

Tension de service	12 V
Batterie	77 Ah
Alternateur	85 A

■ Poids

Poid de fonctionnement	4.034,459 - 4.938,355 lb
Force de rupture (max.)	2.069 - 2.582 daN
Force de levage (max.)	1.779 - 2.395 daN
Charge de basculement avec godet - Machine alignée, flèche horizontale	2.557 - 3.726 lb
Charge de basculement avec godet - machine braquée, flèche horizontale	2.161 - 3.175 lb
Charge de basculement - Machine alignée, à la plus basse position de la flèche	3.902 - 6.283 lb
Charge de basculement - Machine braquée, à la plus basse position de la flèche	3.285 - 5.159 lb
Charge de basculement avec fourche à palettes - machine alignée, flèche horizontale	1.962 - 2.778 lb

Charge de basculement avec fourche à palettes - machine braquée, flèche horizontale	1.631 - 2.381 lb
Charge de basculement avec fourche à palettes - machine alignée, position de transport	2.359 - 3.483 lb
Charge de basculement avec fourche à palettes - machine braquée, position de transport	1.984 - 2.954 lb

■ Cabine de conduite

Cabine de conduite	TPC (cabine)
--------------------	--------------

■ Capacité

Capacité réservoir à carburant	4,76 gal US
Capacité du réseau d'huile hydraulique	4,76 gal US

■ Transmission

Type de transmission	dwDrive (Direct Wheel Drive)
Système d'entraînement	Hydrostatique via quatre moteurs moyens
Gammes de vitesse	1
Vitesse d'avancement standard	0-12.43 mph
Frein de service	Système de propulsion hydrostatique agissant sur les quatre roues
Frein de stationnement	Frein à disques électro-hydraulique sur l'essieu arrière

■ Système hydraulique

Pression de travail du système hydraulique de translation (max.)	6,092 psi
Débit du système hydraulique de travail (max.)	11.83 gpm
Pression de travail du système hydraulique de travail (max.)	2,683 (3,263) psi

■ Cinématique

Type de cinématique	P
Vérin(s) de levage	2
Vérin de cavage	1
Système de changement rapide	mécanique (hydraulique)

■ Direction

Mode de direction	Articulation pivotante-oscillante hydraulique
Vérins de direction	1
Angle d'oscillation	± 8 degré

■ Valeurs des caractéristiques du bruit

Niveau de puissance acoustique moyen LwA (canopy)	99,4 dB (A)
Niveau de puissance acoustique garanti LwA (canopy)	101 dB (A)
Niveau de pression acoustique déclaré LpA (canopy)	84 dB (A)

Niveau de puissance acoustique moyen LwA (cabine) 99,4 dB (A)

Niveau de puissance acoustique garanti LwA (cabine) 101 dB (A)

Niveau de pression acoustique déclaré LpA (cabine) 80 dB (A)

■ Autres informations

TPC = canopy
eps = Easy Protection System (toit de protection du conducteur rabattable)
FPA = filtre à particules diesel
DOC = catalyseur d'oxydation diesel
Calcul de la charge de basculement selon ISO 14397

Dimensions

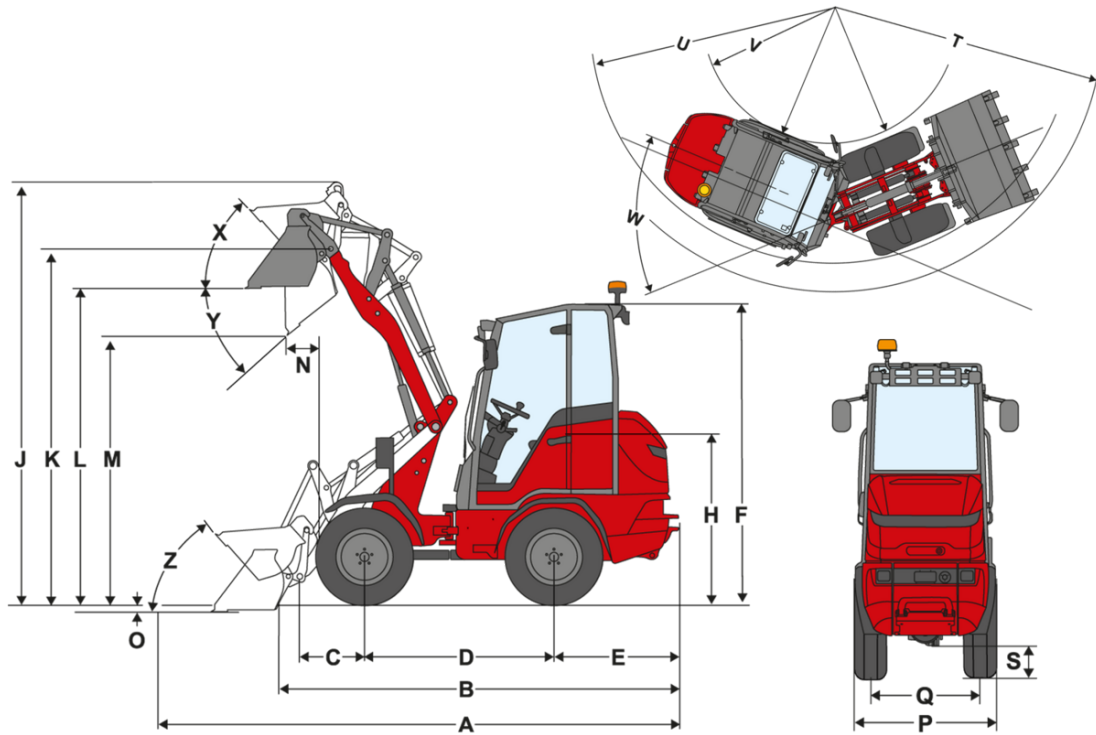

		Cinématique en P (standard)	Cinématique en P (longue)	Cinématique P (très longue)
A	Longueur totale	150,8 in	150,8 in	158,7 in
B	Longueur totale sans godet	127,6 in	127,6 in	135,4 in
C	Axe du godet (jusqu'au centre de l'axe)	19,9 in	19,9 in	27,7 in
D	Empattement	65,7 in	65,7 in	65,7 in
E	Déport arrière	37,6 in	37,6 in	37,6 in
F	Hauteur avec canopy fixe	78,0 in	78,0 in	78,0 in
	Hauteur avec cabine	78,3 in	78,3 in	78,3 in
H	Hauteur siège conducteur	39,4 in	39,4 in	39,4 in
J	Hauteur de travail totale	120,1 in	127,2 in	135,4 in
K	Axe du godet (hauteur de levage max.)	98,8 in	106,3 in	114,2 in
L	Hauteur de franchissement	87,4 in	94,9 in	103,1 in
M	Hauteur de déversement	70,5 in	80,3 in	88,2 in
N	Portée (à M)	3,1 in	10,8 in	8,3 in
O	Profondeur de décapage	4,7 in	3,9 in	5,1 in
P	Largeur totale	38,6 in	38,6 in	38,6 in
Q	Largeur des chenilles	30,0 in	30,0 in	30,0 in
S	Garde au sol	8,2 in	8,2 in	8,2 in
T	Rayon maximal	122,0 in	118,9 in	118,9 in
U	Rayon au bord extérieur	107,5 in	107,5 in	107,5 in
V	Rayon intérieur	63,4 in	63,4 in	63,4 in
W	Angle d'articulation	43 °	43 °	43 °
X	Angle de rappel à la hauteur de levage max.	49 °	50 °	47 °
Y	Angle de déversement	50 °	39 °	40 °
Z	Angle de rappel au sol	48 °	48 °	49 °