



4080T

Телескопические колесные погрузчики

Технические характеристики

■ Параметры стандартного двигателя

Производитель двигателя	Perkins
Тип двигателя	904J-E36TA
Цилиндры	4
Мощность двигателя	74,4 кВт
Мощность двигателя при макс. числе оборотов	101,2 л. с.
Рабочий объем	2.200 об/мин
Тип охлаждающей жидкости	3.621 см³
Норма токсичности ОГ	Вода
Дополнительная обработка ОГ	V
	DOC/DPF/SCR

■ Электрооборудование

Рабочее напряжение	12 В
Аккумулятор	135 А·ч
генератор	85 А

■ Значения веса

Рабочий вес	5.930 кг
Опрокидывающая нагрузка с ковшем – прямая машина, подъемная рама горизонтальный	3.291 кг
Опрокидывающая нагрузка с ковшем – машина со сложным шарнирным сочленением, подъемная рама горизонтальный	2.765 кг
Опрокидывающая нагрузка с ковшем – прямая машина (выдвинутое положение)	1.857 кг
Опрокидывающая нагрузка с ковшем – машина со сложным шарнирным сочленением (выдвинутое положение)	1.541 кг
Опрокидывающая нагрузка с вилочным захватом для поддонов – прямая машина, подъемная рама горизонтальный	3.110 кг
Опрокидывающая нагрузка с вилочным захватом для поддонов – машина со сложным шарнирным сочленением, подъемная рама горизонтальный	2.613 кг

Опрокидывающая нагрузка с вилочным захватом для поддонов – прямая машина (выдвинутое положение)	1.873 кг
Опрокидывающая нагрузка с вилочным захватом для поддонов – машина со сложным шарнирным сочленением (выдвинутое положение)	1.556 кг

■ Кабина водителя

Кабина водителя	Кабина
-----------------	--------

■ Объемы заправки

Объем топливного бака	105 л
Объем бака для гидравлического масла	95 л
Объем бака для раствора мочевины	19 л

■ Привод

Тип привода	гидростатический
привод ходовой части	Карданный вал
Ступени переключения скорости	2

ось	РА 1422
Скорость движения, стандартная	0-20 км/ч
Скорость движения, опция 1	0-30 км/ч
Скорость движения, опция 2	0-40 км/ч

Рабочий тормоз	Дисковый тормоз (в сочетании со стояночным тормозом)
Стояночный тормоз	Рабочий и стояночный тормоз в трансмиссии, действует на все 4 колеса
Блокировка дифференциала	100 %, передний мост + задний мост

■ Гидравлическая установка

Ходовая гидравлика, рабочее давление (макс.)	455 бар
Рабочая гидравлика, производительность (макс.)	100 (115-150) л/мин
Рабочая гидравлика, рабочее давление (макс.)	235 бар

■ Кинематика

Подъемный цилиндр	1
Опрокидывающий цилиндр	1

Приведенные иллюстрации, оснащение и данные могут отличаться от действующей программы поставок в вашей стране. Может быть показано специальное оснащение, за которое взимается дополнительная плата. Права на внесение изменений сохранены.

Система быстрой замены	Гидравлический
------------------------	----------------

■ Рулевое управление

Вид управления	Гидравлическое управление шарнирным сочленением
----------------	---

Цилиндр рулевого привода	1
--------------------------	---

Угол качения	±12 градус
--------------	------------

■ Значения шумовых характеристик

Средний уровень звуковой мощности LwA (кабина)	101,6 дБ(А)
--	-------------

Гарантированный уровень звуковой мощности LwA (кабина) 103 дБ(А)

Заявленный уровень звукового давления LpA (кабина) 74 дБ(А)

■ Прочая информация

FSD = защитная крыша

СФ = сажевый фильтр

ДКО = дизельный катализатор окисления

SCR = избирательная каталитическая нейтрализация

Расчет опрокидывающей нагрузки согласно ISO 14397

Размеры

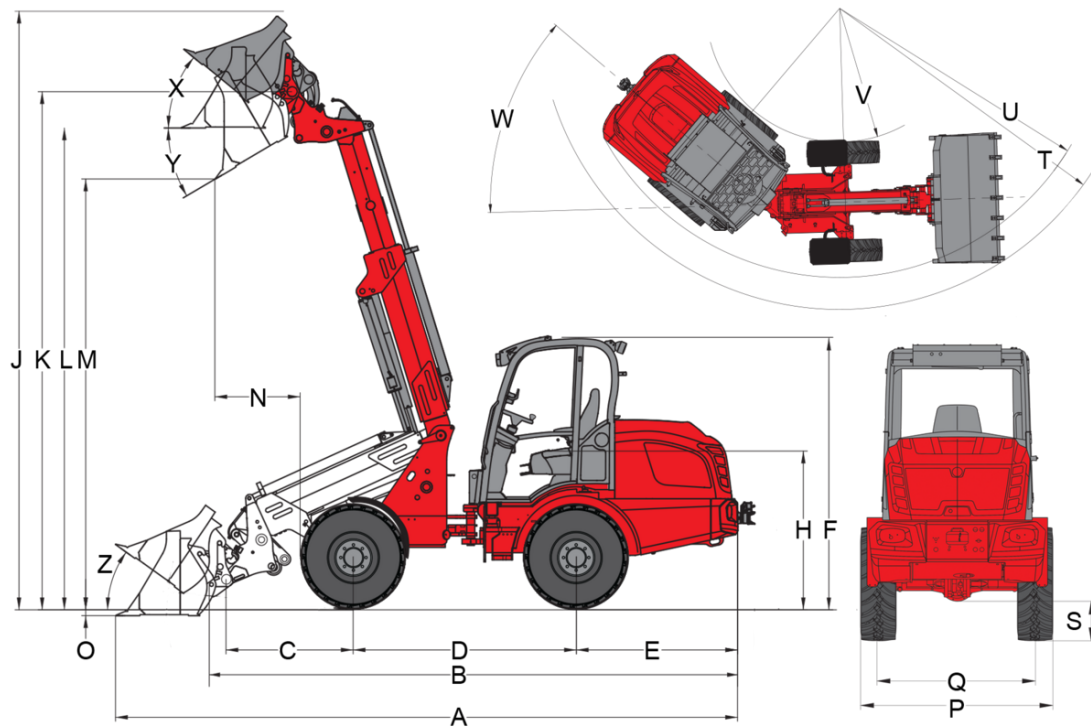

Телескопическая стрела (Z-кинематика)

	Стандартная комплектация	Телескопическая стрела (Z-кинематика) 12.5-20 MPT ET 0
A	Общая длина	6.100 mm
B	Общая длина без ковша	5.230 mm
C	Точка поворота ковша (до середины моста)	1.250 mm
D	Колесная база	2.190 mm
E	Выступ задней части	1.580 mm
F	Высота с низкой защитной крышей	
	Высота с высокой защитной крышей	
	Высота с низкой кабиной	
	Высота с высокой кабиной	
	Высота с кабиной	2.680 mm
H	Высота сиденья	1.603 mm
J	Общая рабочая высота	5.860 mm
K	Точка поворота ковша (макс. высота хода)	5.080 mm
L1	Высота перегрузки, телескопическая стрела задвинута	
L	Высота перегрузки, телескопическая стрела выдвинута	4.720 mm
	Высота перегрузки	
M1	Высота разгрузки, телескопическая стрела в задвинутом положении	
M	Высота разгрузки	
	Высота разгрузки, телескопическая стрела в выдвинутом положении	4.220 mm
N	Рабочий диапазон (при M)	840 mm
O	Глубина копания	60 mm
P	Общая ширина	1.747 mm
Q	Ширина гусеничного звена	1.422 mm
S	Дорожный просвет	360 mm
T	Радиус максимальный	4.400 mm
U	Радиус у внешнего края	3.930 mm
V	Внутренний радиус	1.950 mm
W	Угол изгиба	42 °
X	Угол заднего крена при макс. высоте подъема	40 °
Y	Угол разгрузки	31 °
Z	Угол заднего крена на грунте	36 °

Приведенные иллюстрации, оснащение и данные могут отличаться от действующей программы поставок в вашей стране. Может быть показано специальное оснащение, за которое взимается дополнительная плата. Права на внесение изменений сохранены.

Стандартная комплектация

Двигатель

- Perkins 904J-E36TA, 74,4 кВт/102 л. с., Stage V

Шины

- 12.5-20 MPT ET 0, профиль MPT, ширина 1750 мм

Рулевое управление

- Гидравлическое управление шарнирным сочленением, угол качения $\pm 12^\circ$
- Цилиндр рулевого привода: 1

Привод & мосты

- Ось RA1422
- 20 км/ч
- Гидростатический полный привод, выбор направления движения с помощью джойстика
- Рабочий тормоз: дисковый тормоз (в сочетании со стояночным тормозом)
- Центральный рабочий и стояночный тормоз в силовом агрегате воздействует на все 4 колеса
- 100-процентная блокировка дифференциала, электрогидравлическое подключение на переднем и заднем мостах
- Плавающее положение для подъемных цилиндров
- Регулировка объема гидравлического масла при помощи системы «Jog Dial»
- Сброс давления в гидравлических соединениях на погрузочном рычаге
- Амортизация в конечных положениях в телескопическом цилиндре, с обеих сторон

Гидравлика

- 3-й контур управления спереди, электрический, пропорциональный, параллельный, посредством джойстика, включая двойной фиксатор
- Радиатор охлаждения гидравлического масла

Кабина водителя

- Комфортная кабина с системой отопления и вентиляции, откидывается в сторону, проверена согласно требованиям ROPS/FOPS
- Удобное сиденье с ремнем безопасности с полной амортизацией, регулировкой по весу, наклону спинки и в продольном направлении
- Регулируемое рулевое колесо (наклон)
- Подлокотник справа
- Джойстик с гидравлической системой вспомогательного управления с переключателем направления движения и встроенной кнопкой блокировки дифференциала
- Фары рабочего освещения, 2 спереди и 2 сзади
- Счетчик часов работы
- Индикация топлива

Прочее

- Осветительное оборудование согласно StVZO
- 3-контактная розетка спереди для выполнения двойных функций (1-я функция без фиксации, 2-я функция с фиксацией)

Погрузочное устройство

- Блокирующий клапан (защита трубы подъемных и опрокидывающих цилиндров)

Сиденье

- Weidemann, гидравл.

EquipCare (Telematic)

- EquipCare 36 месяцев (включая диспетчер & приложений)

Сцепные устройства и устройства для эвакуации

- Буксирная муфта (Не допускается для эксплуатации с прицепом!)

Опциональное оборудование

Кабина водителя

- Защитная решетка для лобового стекла
 - Ящик для хранения с бутылкодержателем (слева рядом с сиденьем)
 - Комплект для подключения радиоприемника DAB+ (антенна, динамики)
 - Радио DAB+ в сборе
 - Кондиционер (высота +25 мм)
- Приведенные иллюстрации, оснащение и данные могут отличаться от действующей программы поставок в вашей стране. Может быть показано специальное оснащение, за которое взимается дополнительная плата. Права на внесение изменений сохранены.

- Розетка в кабине 230 В (подключаемая мощность макс. 2000 Вт), (функционирование только при подключении системы предварительного прогрева двигателя к сети 230 В)

Сиденье

- Сиденье с текстильной обивкой, обогрев сиденья (MSG 85)
- Сиденье с текстильной обивкой, пневматическая подвеска (MSG 95AL/722)
- Сиденье с текстильной обивкой, пневматическая подвеска, обогрев сиденья (MSG 95AL/732)

Системы освещения

- Светодиодные фары рабочего освещения, 2 спереди, 2 сзади
- Проблесковый маячок (желтого цвета) (Необходимо соблюдать национальные положения!)

Оснащение согласно Правилам допуска транспортных средств к движению

- Допуск к эксплуатации < 25 км/ч
- Допуск к эксплуатации > 25 км/ч
- Держатель для номерных знаков

Двигатель

- Ручка акселератора
- Система предварительного прогрева двигателя (охлаждающая жидкость) + система предварительного прогрева гидравлического масла 230 В

Привод & мосты

- 30 км/ч (повышение скорости)
- 40 км/ч (повышение скорости)
- Устройство для движения с малой скоростью
- Брызговик спереди (смонтирован на крыле)

Шины

- 400/70-20 AS ET0 AS504, профиль AS, ширина 1840 мм
- 400/70-20 AS ET-50 AS504, профиль AS, ширина 1930 мм
- 500/45-20 AS ET0, профиль AS, ширина 1920 мм
- 550/45-22.5 AS ET0, профиль AS, ширина 1990 мм
- 550/45-22.5 AS ET-50, профиль AS, ширина 2080 мм
- 600/40-22.5 AS ET-50, профиль AS, ширина 2080 мм
- 405/70 R 18 EM Alliance 608 ET0, профиль EM, ширина 1815 мм
- 405/70 R 20 EM Alliance 608 ET0, профиль EM, ширина 1829 мм
- 340/80 R 18 ET0 Alliance Multiuse 550, профиль Multiuse, ширина 1770 мм
- 400/70 R 20 ET0 Alliance Multiuse 550, профиль Multiuse, ширина 1830 мм
- 400/70 R 20 ET-60 Alliance Multiuse 550, профиль Multiuse, ширина 1950 мм
- 400/70 R 20 ET-50 Michelin Bibload, профиль Bibload, ширина 1944 мм

Заполнение водой

- Клапаны для заполнения водой, без заполнения (передние шины)
- Клапаны для заполнения водой, без заполнения (задние шины)
- Клапаны для заполнения водой, без заполнения (передние и задние шины)
- Клапаны для заполнения водой, с заполнением (передние шины)
- Клапаны для заполнения водой, с заполнением (задние шины)
- Клапаны для заполнения водой, с заполнением (передние и задние шины)

Погрузочное устройство

- Гашение колебаний при загрузке

Быстросменные плиты

- Euro, гидравл.
- Matbro, гидравл.
- Kramer, гидравл.
- Volvo TPV, гидравл.
- SMS, гидравл.

Гидравлика спереди

- 3-й контур управления Flow Sharing 100 л/мин (погрузочным рычагом можно управлять вместе с 3-м контуром управления)
- 3-й контур управления Flow Sharing 115 л/мин (погрузочным рычагом можно управлять вместе с 3-м контуром управления)
- 3-й контур управления Flow Sharing Load Sensing 150 л/мин (высота машины +30 мм!), (погрузочным рычагом можно управлять вместе с 3-м контуром управления)
- Переключающий клапан спереди на 3-м контуре управления (3-й контур управления с 4 соединениями), (управление: выбор посредством переключателя (0 или 1))

Оснащение и данные могут отличаться от действующей программы поставок в вашей стране. Может быть показано специальное оснащение, за которое взимается дополнительная плата. Права на внесение изменений сохранены.

- Дополнительно радиатор охлаждения гидравлического масла
- Быстроразъемное соединение Faster, 4-ходовое – со стороны машины
- Быстроразъемное соединение Faster, 4-ходовое – со стороны навесного оборудования

Гидравлика сзади

- Безнапорная обратная линия сзади
- Гидравлическое соединение сзади, двойного действия посредством переключающего клапана (л/мин, как 3-й контур управления спереди), (3-й контур управления спереди или сзади), (управление: посредством переключателя (0 - 1) в панели управления джойстика + 3-й контура управления)
- Гидравлическое соединение сзади (63 л/мин) двойного действия (две муфты), включая отдельный клапан управления (управление: посредством переключателя (1 - 0 - 2) в консоли джойстика)
- Два гидравлических соединения сзади (63 л/мин) двойного действия (четыре муфты), включая отдельный клапан управления (управление: 1 соединение DW посредством переключателя (1 - 0 - 2), 1 соединение DW посредством кнопки (1 - 0 - 2)), (соединениями можно управлять одновременно)

Гидравлическое биомасло

- Shell PANOLIN S4 HLP Synth 46 (гидравлическое биомасло)

Электрические разъемы спереди

- 3-контактная розетка спереди для выполнения двойных функций (управление: посредством 2 кнопок на джойстике; 1-я функция с фиксацией, 2-я функция без фиксации)
- 3-контактная розетка спереди для выполнения двойных функций (управление: посредством 2 кнопок на джойстике; 1-я функция без фиксации, 2-я функция без фиксации)
- 3-контактная розетка спереди для выполнения двойных функций (управление: посредством 2 кнопок на джойстике; 1-я функция с фиксацией, 2-я функция с фиксацией)

Электрические разъемы сзади

- 7-контактная розетка сзади для освещения заднего навесного оборудования
- 3-контактная розетка сзади (управление: посредством переключателя (1 - 0 - 2) в консоли джойстика)

Опции обеспечения безопасности

- Сигнализатор заднего хода (акустический)
- Имобилайзер (управление посредством закодированного ключа зажигания)
- Крышка топливного бака, запираемая, бак для DEF

Прочее

- Прерыватель цепи акб, 2 переключающих контура (разделение бортовой электросети и генератора посредством 2 ходов контактов аккумулятора)
- Рычажный смазочный шприц
- Комбинированный набор (знак аварийной остановки/аптечка)
- Ящик с инструментами
- Набор инструментов
- Защита карданного вала
- Полностью автоматическая централизованная система смазки

Продление гарантийного срока

- Economy 24 месяца (2500 ч)
- Economy 36 месяцев (3000 ч)
- Economy 48 месяцев (3500 ч)
- Economy 60 месяцев (4000 ч)
- Premium 24 месяца (3000 ч)
- Premium 36 месяцев (4000 ч)
- Premium 48 месяцев (5000 ч)
- Premium 60 месяцев (6000 ч)

Специальное лакокрасочное покрытие

- Специальное лакировочное покрытие RAL, одноцветное – вместо красного Weidemann
- Специальное лакокрасочное покрытие RAL, многоцветное

Сцепные устройства и устройства для эвакуации

- Автоматическая сцепка
- Сцепка, регулируемая по высоте, автоматическая
- Сцепка, регулируемая по высоте, шаровая головка
- Сцепка Hitch

Самоходная рабочая машина со сцепкой

- Автоматическая сцепка

Приведенные иллюстрации, оснащение и данные могут отличаться от действующей программы поставок в вашей стране. Может быть показано специальное оснащение, за которое взимается дополнительная плата. Права на внесение изменений сохранены.