



## 5065e Hjullastare

### Den utsläppsfria hjullastaren

Den elektriskt drivna hjullastaren 5065e har ett 96 V litiumjonbatteri, vilket möjliggör en drifttid på upp till 4 timmar utan mellanladdning. Hjullastaren är kompakt byggd och kan stapla 1 750 kilo. För den helelektriska 5065e innebär CO<sub>2</sub>-begränsningar inte längre något problem, och det gäller även partikelutsläpp, gränsvärden och buller i framtidens dagliga arbete. Hjullastaren 5065e arbetar helt utan lokalt utsläpp och skyddar därmed miljö och förare och är även det rätta valet vad gäller effektivitet och ekonomi.

**Batteriteknik:** Effektivt 96 V litiumjonbatteri med en kapacitet på 37,5 kWh

**Avgasutsläpp:** Inga lokala utsläpp och avsevärt reducerat buller

**Laddning:** En integrerad laddare på upp till 9 kW möjliggör snabbbladning

**Skopans tipplast:** Kompakta mått med en tipplast på 2 800 kg

**Driftskostnader:** Lägre underhållskostnader jämfört med konventionella dieselmotorer

### Tekniska data

#### ■ Elmotor

Hydraulmotor, drivlina	23,2 kW
Arbetsystemets hydraulmotor	25,2 kW

#### ■ Vikter

Skopand volym (standardskopa)	0,65 m <sup>3</sup>
Arbetsvikt	3.855 - 4.160 kg
Nyttolast (S=1.25)	1.750 kg
Lyftkapacitet (max.)	32,8 kN
Tipplast (standardskopa)	2.800 kg

#### ■ Volymer

Hydrauloljetankens volym	40 l
--------------------------	------

#### ■ Drivsystem

Standard hastighet	0-20 km/h
--------------------	-----------

#### ■ Hydraulsystem

Flöde, arbetsystemets hydraulsystem (max.)	54,5 l/min
--	------------

#### ■ Kinematik

Kinematik, typ	P-Kinematik
----------------	-------------

#### ■ Styrning

Styrutslag maximalt	38 Grad
---------------------	---------

#### ■ Karakteristiska bullervärden

Garanterad bullerexponering LwA (förarhytten)	87 dB(A)
Buller, uppmätt, LwA	84,7 dB(A)
Ljudtryck vid förarplats	71 dB(A)

## Mått

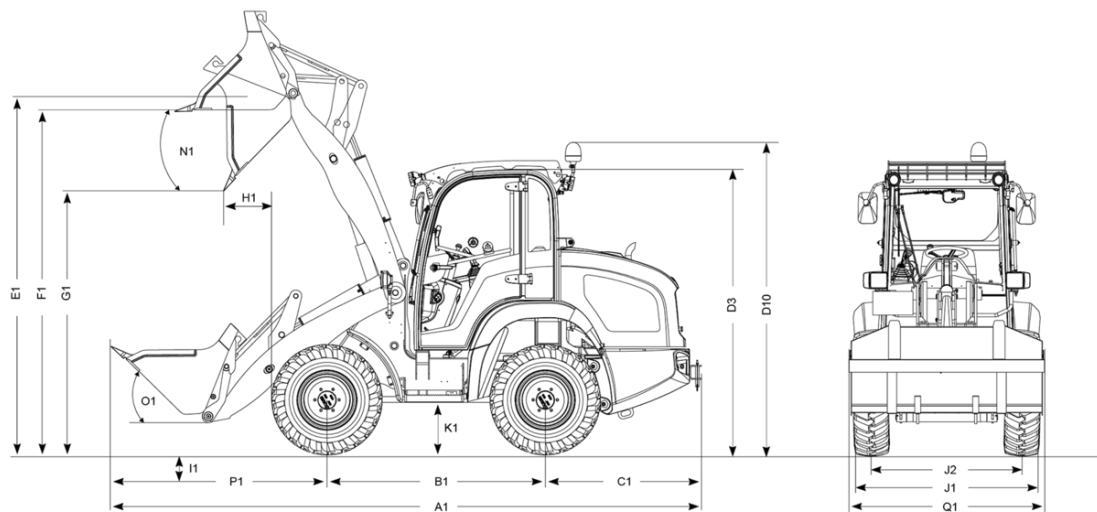

A1	Total längd med påbyggnadsredskap	5.110 mm
A2	Total längd med standardredskap / förlängt lastsystem	5.350 mm
B1	Hjulbas centrum	1.850 mm
C1	Bakre överhäng	1.235 mm
D3	Höjd med förarhytt	2.380 mm
D5	Höjd förarhytt med skyddsgaller	2.450 mm
D10	Total höjd med roterande varningsljus	2.570 mm
E1	Maximal höjd skopvridpunkt	3.017 mm
E2	Maxhöjd skopans vridpunkt / förlängt lastsystem	3.280 mm
F1	Lasthöjd	2.850 mm
F2	Lasthöjd / förlängt lastsystem	3.080 mm
G1	Tipphöjd	2.320 mm
G2	Tipphöjdt / förlängt lastsystem	2.590 mm
H1	Tippavstånd	330 mm
H2	Tippavstånd / förlängt lastsystem	420 mm
I1	Grävdjup	110 mm
J1	Total bredd	1.600 mm
J2	Bandbredd	1.284 mm
K1	Markfrigång	265 mm
L1	Vändradie hjulytterkant	2.505 mm
M1	Styrvinkel	38 °
M2	Pendelvinkel	16 °
N1	Tippningsvinkel vid maximal lyfthöjd	42 °
O1	Tippningsvinkel på marken	48 °
P1	Avstånd från framaxelns mitt till kuggspetsen	1.840 mm
Q1	Skopbredd	1.650 mm
R1	Staplingshöjd	2.800 mm