



4507

Manipulador telescópico

Versátiles y robustas para las aplicaciones más exigentes

El manipulador telescópicos de Kramer destacan especialmente por su potencia en condiciones de trabajo difíciles. Gracias al sistema hidráulico Load Sensing se consigue ciclos de trabajo rápidos. El diseño inteligente de los accesos para realizar los mantenimientos, una fuerza de elevación de 4,5 t y una altura de apilamiento de 7 m convencen en el uso diario. La transmisión ecospeed destaca por su agilidad y su alto par, ofreciendo elevadas reservas de potencia y resolviendo sin problemas trabajos en condiciones extremas. El pequeño radio de giro gracias a la dirección a las cuatro ruedas y los rápidos ciclos de carga aumentan la eficiencia, incluso en espacios estrechos.

Accionamiento de marcha: reducción del número de revoluciones de serie para ecospeed y ecospeedPRO para proteger al conductor y la máquina

Concepto de manejo moderno: display LCD de 7", joystick todo en uno y elemento de control mediante disco selector para un fácil control del la máquina

Visibilidad hacia arriba: rejilla FOPS externa con montantes longitudinales inclinados, que se inclinan hacia fuera conforme al campo de visión del conductor

EquipCare: cifras y datos de la máquina de un vistazo gracias a la solución telemática instalada de serie

Excelente visibilidad: perfecta visibilidad general en todas las direcciones gracias a la espaciosa cabina y al capó del motor plano

Ficha técnica

■ Datos del motor estándar

Fabricante del motor	Deutz
Potencia del motor	100 kW
Potencia del motor	136 CV
Con número de revoluciones máx.	2.300 rpm
Cilindrada	3.621 cm ³
Norma sobre emisiones	V
Postratamiento de gases de escape	DOC / DPF / SCR

■ Pesos

Carga útil (máx.)	4.500 kg
Carga útil a máx. alcance	1.500 kg
Carga útil a máxima altura de apilamiento	3.300 kg
Altura de apilamiento (máx.)	7.017 mm
Carga útil máx. (LSP 500 mm)	4.500 kg
Peso de servicio	8.100 - 9.100 kg
Fuerza de excavación (máx.)	62,4 kN

Fuerza de elevación (máx.) 50,8 kN

■ Volúmenes

Capacidad del depósito de aceite hidráulico	100 l
Capacidad del depósito de la solución de urea	12 l

■ Accionamiento

Velocidad de desplazamiento estándar	0-40 km/h
Velocidad de desplazamiento opción 1	0-20 km/h
Velocidad de desplazamiento opción 2	0-30 km/h

■ Sistema hidráulico

Caudal de la hidráulica de trabajo (máx.)	140 l/min.
---	------------

■ Dirección

Ángulo de giro máx.	38 grado
---------------------	----------

■ Valores característicos del ruido

Nivel de potencia acústica garantizado LwA (cabina)	101 dB(A)
Nivel de potencia acústica medido LwA	97,6 dB(A)
Nivel de presión acústica en el oído del operador	72 dB(A)

Dimensiones

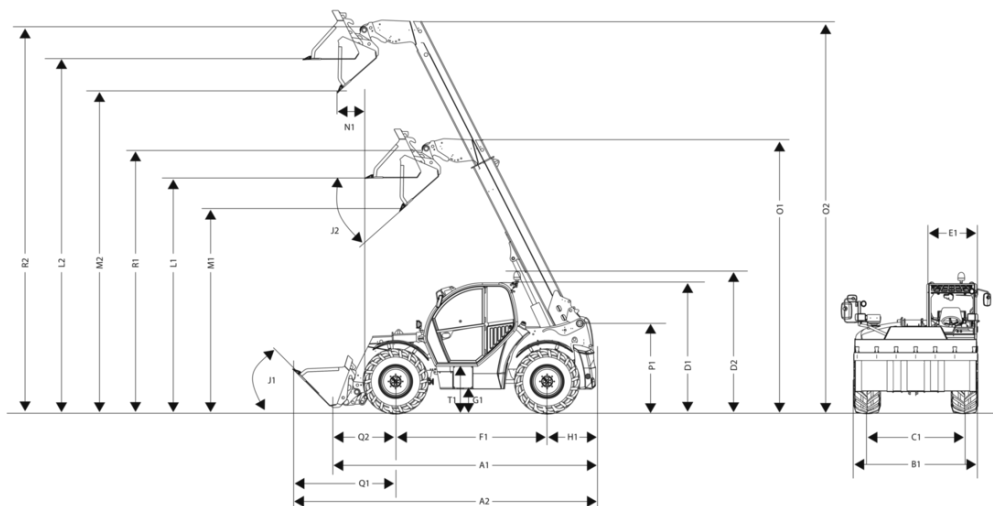

A1	Longitud total	4.985 mm
A2	Longitud total con cuchara	6.160 mm
B1	Anchura total sin cuchara	2.500 mm
C1	Ancho de vía delante: detrás	2.065 mm
D1	Altura total	2.570 mm
D2	Altura total con baliza giratoria	2.740 mm
E1	Anchura cabina	990 mm
F1	Distancia entre ruedas en la zona central	2.950 mm
G1	Altura libre sobre el suelo bajo el eje y la transmisión, vadeo	418 mm
H1	Distancia de la rueda trasera central a la parte trasera	950 mm
I1	Ángulo de arranque posterior (ángulo de talud)	35 °
J1	Ángulo de carga	45 °
K1	Altura de apilamiento máx.	7.017 mm
J2	Ángulo de vaciado	41 °
L1	Altura útil de descarga: retraído	4.518 mm
L2	Altura útil de descarga: extendido	6.835 mm
M1	Altura de descarga: retraído	3.865 mm
M2	Altura de descarga: extendido	6.183 mm
N1	Alcance de descarga: extendido	495 mm
O1	Extensión telescópica: retraída	5.287 mm
O2	Extensión telescópica: extendida	7.604 mm
P1	Altura total del alojamiento del brazo telescópico en el chasis	1.761 mm
Q1	Distancia del centro de la rueda delantera al borde delantero de la cuchara	2.260 mm
Q2	Distancia del centro de la rueda delantera al alojamiento del bastidor del acople rápido	935 mm
R1	Punto de giro de cuchara: retraída	5.092 mm
R2	Punto de giro de cuchara: extendida	7.409 mm
S1	Radio de giro desde el borde externo de las ruedas	4.240 mm
S2	Radio de giro desde el borde externo de la cuchara	5.265 mm
T1	Altura de acceso del suelo de la cabina	975 mm