



2080T

Teleskophyllare

Tekniska data

■ Motordata, Standard

Motortillverkare	Deutz
Motormodell	TD 2.9 L4 S5
Cylinder	4
Motoreffekt	45 kW
Motoreffekt	61 PS
vid max. varvtal	2.300 U/min
Cylindervolym	2.900 cm ³
Kylmedelstyp	vatten
Avgaskrav EU steg	V
Avgasefterbehandling	DOC/DPF
Genomsnittlig bullerexponering LwA (förarhytten)	98,8 dB(A)
Garanterad bullerexponering LwA (förarhytten)	100 dB(A)
Angivet ljudtryck LpA (Förarhytt)	74 dB(A)

■ Motordata Tillval 1

Motortillverkare	Deutz
Motormodell	TCD 2.9 L4 S5
Cylinder	4
Motoreffekt	55,4 kW
Motoreffekt	75 PS
vid max. varvtal	2.300 U/min
Cylindervolym	2.900 cm ³
Kylmedelstyp	Vatten / laddluft
Avgaskrav EU steg	V
Avgasefterbehandling	DOC/DPF
Genomsnittlig bullerexponering LwA (förarhytten)	100 dB(A)
Garanterad bullerexponering LwA (förarhytten)	101 dB(A)
Angivet ljudtryck LpA (Förarhytt)	77 dB(A)

■ Elsystem

Arbetsspänning	12 V
----------------	------

Batteri	100 Ah
Generator	95 A

■ Vikter

Arbetsvikt	4.600 kg
Tipplast med skopa - rak maskin, laddningsram horisontell	2.714 kg
Tipplast med skopa - svängd maskin, laddningsram horisontell	2.260 kg
Tipplast med skopa - rak maskin (utkörd skopa)	1.562 kg
Tipplast med skopa - svängd maskin (utkörd skopa)	1.295 kg
Tipplast med pallgaffel - rak maskin, laddningsram horisontell	2.383 kg
Tipplast med pallgaffel - svängd maskin, laddningsram horisontell	1.999 kg
Tipplast med pallgaffel - rak maskin (utkörda gafflar)	1.455 kg
Tipplast med pallgaffel - svängd maskin (utkörda gafflar)	1.213 kg

■ Förarhytt

Förarhytt	Förarhytt
-----------	-----------

■ Volymer

Drivmedeltankens volym	75 l
Hydrauloljetankens volym	50 l

■ Drivsystem

Drivningssätt	hydrostatisk
Drivning	Kardanaxel
Körlägen	2
Axel	PA 1200
Standard hastighet	0-20 km/h
Körhastighet Tillval 1	0-28 km/h
Driftsbroms	Hydrostatisk fyrhjulsdraft på alla 4 hjul (slitagefri)
Parkeringsbroms	Färdbroms och parkeringsbroms i drivlinan, verkar på alla 4 hjul
Differentiallås	100% Framaxel + bakaxel

■ Hydraulsystem

Arbetstryck, körsystemets hydraulsystem (max.)	450 bar
--	---------

Flöde, arbetssystemets hydraulsystem (max.) 57,5 (74) l/min

Arbetstryck, arbetssystemets hydraulsystem (max.) 235 bar

■ Kinematik

Lyftcylinder 1

Tippcylinder 1

Snabbväxlingssystem hydraulisk

■ Styrning

Styrningstyp Hydraulisk midjestyning

Styrcylinder 1

Pendelvinkel ± 12 Grad

■ Övrig information

FSD = förarskyddstak

DPF = dieselpartikelfilter

DOC = dieseloxidationskatalysator

SCR = selektiv katalytisk reduktion

Tipplastberäkning enligt ISO 14397

Mått

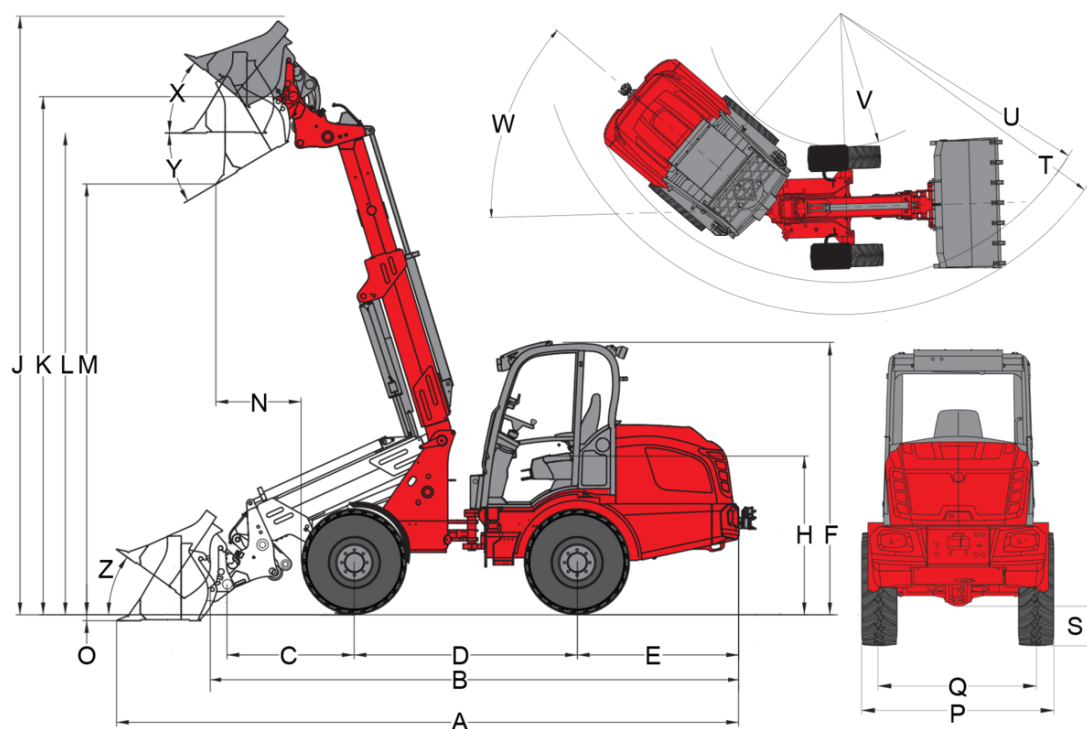

Teleskoparm (Z-kinematik)

	Standardutrustning	11.5/80 - 15.3 AS ET40
A	Total längd	5.500 mm
B	Total längd utan skopa	4.190 mm
C	Skopvridpunkt (till axelmitt)	680 mm
D	Hjulbas	2.050 mm
E	Bakre överhäng	1.420 mm
F	Höjd med lågt förarskyddstak	
	Höjd med högt förarskyddstak	
	Höjd med låg förarhytt	2.360 mm
	Höjd med hög förarhytt	2.540 mm
	Höjd med förarhytt	
H	Sitthöjd	1.430 mm
J	Total arbetshöjd	5.080 mm
K	Skopvridpunkt (maximal lyfthöjd)	4.290 mm
L1	Lasthöjd teleskoparm inkörd	
L	Lasthöjd teleskoparm utmatad	3.940 mm
	Lasthöjd	
M1	Dumpningshöjd med inkörd teleskoparm	
M	Dumpningshöjd	
	Dumpningshöjd med utmatad teleskoparm	3.400 mm
N	Räckvidd (hos M)	890 mm
O	Grävdjup	150 mm
P	Total bredd	1.410 mm
Q	Bandbredd	1.120 mm
S	Markfrigång	300 mm
T	Maximal radie	3.830 mm
U	Radie vid ytterkant	3.320 mm
V	Innerradie	1.730 mm
W	Svängvinkel	45 °
X	Återtippsvinkel vid maximal lyfthöjd	40 °
Y	Tippningsvinkel	33 °
Z	Återtippsvinkel på marken	32 °

Standardutrustning

Motor

- Deutz TD 2.9 L4 S5, 45 kW / 61 hkr, stage V

Däck

- 11.5/80 - 15.3 AS ET40, profil AS, bredd 1.410 mm

Styrning

- Hydraulisk midjestyrring, pendelvinkel $\pm 12^\circ$
- Styr cylinder: 1

Drivning

- Hydrostatisk fyrhjulsdrift, färdriktning väljbar via styrspak
- Färd broms: Hydrostatisk fyrhjulsdrift på alla 4 hjul (slitagefri)
- Central färd broms och parkeringsbroms i drivlinan, påverkar alla 4 hjul
- Differentialspär 100 % elhydrauliskt inkopplingsbar på fram- och bakaxeln

Hydraulik

- Tredje styrkrets fram, proportionell via styrspak inkl. dubbelspär
- Hydrauloljekylare
- Trycklös returledning fram
- Flytställning för lyftcylinder
- Ändlägesdämpning för teleskoperingscylinder (båda sidor)

Förarplats

- Förarhytt komfort med 2 dörrar, låg
- Komforthytt med värme och fläkt
- fällbar åt sidan
- Med beprövad ROPS / FOPS
- Komfortsäte med säkerhetsbälte fullt fjädrad, vikt-, rygg- och längdjustering
- Styrspak för hydraulsystemet med reglage för val av körriktning och inkoppling av diffspär sam proportionell teleskoperingsfunktion
- Arbetsstrålkastare 2 fram och 2 bak
- Drifttidsräknare
- Bränslenivåmätare
- Justerbar ratt

Övrigt

- Verktygslåda i maskinens bakre utrymme
- Belysning enligt gällande tyska trafikbestämmelser (StVZO)
- Eluttag fram, 3 stift, för dubbel funktion (första funktion med fjädrande knapp, andra funktionen med spärrande knapp)
- Bogseringskoppling

Lastsystem

- Sänkbromsventil (rörbrottssäkring lyft- och tippcylinder)

Belysning

- Weidemann hydraulisk

EquipCare (telematik)

- EquipCare 36 månader (inkl. App & Manager)

Tillval

Förarplats

- Förarhytt komfort hög, med två dörrar
- Förvaringsbox med flaskhållare (till vänster om förarstolen)
- Förberedd för radio DAB+ (antenn, högtalare)
- Radio DAB+ komplett
- Luftkonditioneringsanläggning
- Eluttag i förarhytten 230 V (anslutningseffekt maximalt 2 000 W), (fungerar endast vid ansluten motorvärmare i 230 V elnät)

Förestol

- Stol, tygklädsel; stolvärme (MSG 85)
- Stol, tygklädsel; luftfjädring (MSG 95AL/722)
- Stol, tygklädsel; luftfjädring; stolvärme (MSG 95AL/732)

Belysning

- LED-arbetsstrålkastare, 2 fram, 2 bak
- Roterande varningslampa (gul), (följ nationella bestämmelser!)

StVZO-utrustning

- Individuellt typgodkänd < 25 km/h
- Individuellt typgodkänd > 25 km/h
- Registreringsskyltshållare

Motor

- Turbo dieselmotor Deutz / TCD 2.9 L4 S5 DPF / 55,4 kW (75 hk) / avgasnorm: Steg V
- Handgas
- Motors förvärmning (kylarvatten)
- 230V förvärmning av hydrauloljan

Drivningar & axlar

- 28 km/h (hastighetsökning)
- Handreglage (krypkörning)

Däck

- 15.0/55-17 AS ET0, profil AS, bredd 1600 mm
- 15.0/55-17 AS ET-40, profil AS, bredd 1660 mm
- 425/55 R 17 AS ET-40 Alliance 570, profil AS, bredd 1700 mm
- 15.5/55 R 18 EM ET0, profil EM, bredd 1570 mm
- 33X15.50-15 RP ET-37, gräsmatteprofil, bredd 1680 mm
- 12-16.5 Sure Trax ET0 BKT, profil SureTrax, bredd 1530 mm

Vattenfyllning

- Vattenfyllningsventil utan påfyllning (framhjul)
- Vattenfyllningsventil utan påfyllning (bakhjul)
- Vattenfyllningsventil utan påfyllning (fram- och bakhjul)
- Vattenfyllningsventil med påfyllning (framhjul)
- Vattenfyllningsventil med påfyllning (bakhjul)
- Vattenfyllningsventil med påfyllning (fram- och bakhjul)

Lastsystem

- Lastarmsdämpning

Snabbväxlingsplattor

- Euro hydraulisk
- Matbro hydraulisk
- Kramer hydraulisk
- Volvo TPV hydraulisk
- SMS hydraulisk

Hydraulik fram

- Arbetshydraulik (74 l/min) stor pump
- Omkopplingsventil fram på tredje styrkretsen (tredje styrkrets med 4 anslutningar), (handhavande: val via brytare (0 - 1))
- Faster fyrvägs snabbkoppling - på maskinsidan
- Faster fyrvägs snabbkoppling - på redskapssidan
- Extra hydraulikoljekylare

Hydraulik bak

- Trycklös returanslutning bak
- En hydraulkoppling bak, dubbelverkande via omkopplingsventil (l/min som tredje styrkrets fram), (tredje styrkrets fram eller bak), (handhavande Med reglage (0 - 1) på styrspakens konsol + tredje styrkrets)
- En hydraulanslutning bak (51 l/min) dubbelverkande (två kopplingar) inkl. separat styrventil (Handhavande: med reglage (1 - 0 - 2) i styrspakens konsol
- Två hydraulkopplingar bak (51 l/min) dubbelverkande (fyra kopplingar) inkl. separat styrventil (handhavande: 1 DW-anslutning via brytare (1 - 0 - 2), 1 DW-anslutning via knapp (1 - 0 - 2), (Anslutningarna kan användas samtidigt)

Biohydraulolja

- Shell PANOLIN S4 HLP Synth 46 (Biologisk hydraulolja)

Elanslutningar fram

- Eluttag fram, 3 stift, dubbel funktion (handhavande: med 2 knappar på styrspak; första funktion med spärrande knapp, andra funktionen med fjädrande knapp)
- Eluttag fram, 3 stift, dubbel funktion (handhavande: med 2 knappar på styrspak; första funktion med fjädrande knapp, andra funktionen med fjädrande knapp)
- Eluttag fram, 3 stift, dubbel funktion (handhavande: med 2 knappar på styrspak; första funktion med spärrande knapp, andra funktionen med spärrande knapp)

Elanslutningar bak

- Eluttag bak, 7 stift, för redskapsbelysning
- Eluttag bak, 3 stift, (handhavande: med reglage (1 - 0 - 2) i styrspakens konsol)

Extra vikt

- Ballast bottenplatta (122 kg)

Säkerhetstillval

- Backvarnare (akustisk)
- Startspärr (manövrering med kodad startnyckel)

Övrigt

- Tvåkrets batterifrånskiljare (separering av maskinens elsystem och generator via två kretsar för batteriet)
- Manuell fettspruta
- Kombinationsväska (varningstriangel / förbandslåda)
- Verktygssats
- Helautomatisk centralsmörjning

Garantieförlängning*

Economy 24 månader (2500 h)

Economy 36 månader (3000 h)

Economy 48 månader (3500 h)

Economy 60 månader (4000 h)

Premium 24 månader (3000 h)

Premium 36 månader (4000 h)

Premium 48 månader (5000 h)

Premium 60 månader (6000 h)

*Erbjudandena i fråga om utökade garantier i Tyskland revideras för närvarande - ytterligare information kommer så snart som möjligt.

Speciallackering

- Speciallackering RAL enfärgad - i stället för Weidemann röd
- Speciallackering RAL flerfärgad

Släpvagns- och bärgningsanordningar

- Automatisk släpvagnskoppling

Självkörande arbetsmaskin med dragkrok

- Automatisk släpvagnskoppling