



**WACKER
NEUSON**
all it takes!

Compattazione

Vibrocostipatori, piastre vibranti e rulli





**LA FIDUCIA SI GUADAGNA.
L'IMPEGNO È LA NOSTRA FORZA.**

Investite nel futuro.

Con Wacker Neuson potete contare su macchine e attrezzature edili di alta qualità su cui fare affidamento per i decenni a venire, con un valore di rivendita costantemente elevato. Con oltre 175 anni di storia, costruiamo su fondamenta solide e siamo orgogliosi delle innovazioni che hanno rivoluzionato l'intero settore. L'innovazione fa parte del nostro DNA: approfittatene e preparatevi al futuro!



Wacker Neuson – all it takes!

Scoprite di più:
wackerneuson.com

Fidatevi di un partner affidabile sul posto.

La nostra rete globale di stazioni di vendita e assistenza rende Wacker Neuson un partner al vostro livello sul posto. Siamo qui per ascoltarvi, capirvi e risolvere insieme i vostri problemi insieme. Affidatevi a un partner potente al vostro fianco che vi aiuterà a stare al passo con la concorrenza.

Aumentate ancora di più l'efficienza nel vostro cantiere!

Wacker Neuson massimizza la produttività e riduce al minimo i costi, con prodotti di alta qualità, soluzioni affidabili e un'assistenza che garantisce il funzionamento in cantiere senza intoppi.

Contenuto.

Vibrocostipatori

| | |
|------------------------------------|----|
| Costipatori a batteria | 4 |
| Vibrocostipatori a due tempi | 6 |
| Vibrocostipatori a quattro tempi | 8 |
| Vibrocostipatori con motore diesel | 9 |
| Dati tecnici | 10 |

Piastre vibranti

| | |
|---|----|
| Piastra vibrante monodirezionale con azionamento a batteria | 12 |
| Piastre vibranti monodirezionali | 14 |
| Piastre vibranti reversibili con azionamento a batteria | 18 |
| Piastre vibranti reversibili leggere | 20 |
| Piastre vibranti reversibili di peso medio | 22 |
| Piastre vibranti reversibili pesanti | 26 |
| Piastre vibranti telecomandate | 28 |
| Set accoppiamento | 31 |
| Dati tecnici | 32 |

Rulli

| | |
|--|----|
| Rulli per scavi | 36 |
| Rulli tandem a conduzione manuale | 38 |
| Rulli tandem con azionamento elettrico | 40 |
| Rulli tandem | 42 |
| Rulli monotamburo | 48 |
| Dati tecnici | 52 |

Costipatori a batteria.

Il lavoro con i costipatori a batteria in zone poco ventilate e nei fossati non costituisce un problema perché non generano emissioni di scarico dirette. Inoltre, l'avviamento dei nostri costipatori a batteria è molto facile con un pulsante: più comodo di così non esiste. Tuttavia, non è necessario rinunciare alla potenza, perché i costipatori a batteria offrono le stesse prestazioni dei loro fratelli a benzina.

Prestazioni

- Raffreddamento attivo per una gestione ottimale della temperatura e prestazioni anche a temperature esterne elevate
- La modalità stand-by della batteria semplifica il processo di avviamento
- Regolazione del numero di giri di serie
- Adattamento ottimale del numero colpi alle varie condizioni del terreno
- Comando sensibile lungo i confini del percorso

Efficienza

- Costi energetici ridotti e, di conseguenza, elevati risparmi per l'intera durata di vita
- La batteria BatteryOne può essere utilizzata anche per tutte le altre attrezzature edili a batteria di Wacker Neuson (maggiori informazioni a pag. 12)
- La sostituzione della batteria avviene in pochi semplici passaggi

AS62e



Facilità d'uso

- L'operatore non viene esposto a emissioni di gas di scarico
- I costipatori a batteria possono quindi essere utilizzati senza limitazioni in fossati, tunnel e spazi interni

Comfort

- Una posizione ergonomica della mano è garantita dalla forma angolata nell'area dell'impugnatura

Manutenzione

- Grazie all'impiego di un motore elettrico, i lavori di manutenzione sono completamente eliminati



Il lavoro diventa più sano, l'operatore non viene esposto alle emissioni dei gas di scarico dirette.



L'app BatteryOne: informazioni sull'utilizzo della batteria, sullo stato della batteria e sugli aggiornamenti software comodamente tramite smartphone.



Avviamento con la semplice pressione di un pulsante – comodamente senza strappo e a qualsiasi temperatura esterna.

| | AS30e | AS62e | AS68e |
|--|------------------|------------------|------------------|
| Dimensioni dell'elemento di battitura B (mm) | 150 | 250 | 250 |
| Massa totale (kg) | 41,7 | 69 | 69 |
| Corsa su elemento di battitura (mm) | 40 | 43 | 51 |
| Numero di colpi max. (1/min) | 820 | 680 | 680 |
| Modello di motore | Motore elettrico | Motore elettrico | Motore elettrico |

Vibrocostipatori a due tempi.

Vibrocostipatori con motore a due tempi disponibili solo presso Wacker Neuson. Il potente motore WM80c sviluppato all'interno dell'azienda è perfettamente indicato per le specifiche esigenze dei vibrocostipatori. Per un lavoro produttivo e risultati eccezionali.

Prestazioni

- Flusso d'aria di raffreddamento ottimizzato per rendimento anche a temperature esterne elevate
- Filtro dell'aria efficiente per potenza motore costantemente elevata

Efficienza

- Il motore può essere facilmente avviato anche in posizione laterale
- Elevata potenza di lavoro grazie all'ampia corsa, abbinata ad un'elevata energia d'impatto, un'elevata frequenza del battitura e un avanzamento rapido
- Il robusto motore sviluppato appositamente per i vibrocostipatori semplifica la manutenzione e consente risparmi sui costi dei ricambi

Comfort

- Il design snello e compatto con un baricentro ottimale della macchina facilita le manovre
- L'impugnatura di guida ad angolo garantisce una posizione di presa ergonomica e protegge i polsi



BS62-2



BS68-2

| | BS30 | BS62-2 | BS68-2 |
|-------------------|------|--------|--------|
| Massa totale (kg) | 30 | 58 | 64 |



Lavoro pulito: di serie viene montato un convertitore catalitico – solo Wacker Neuson offre questa soluzione.

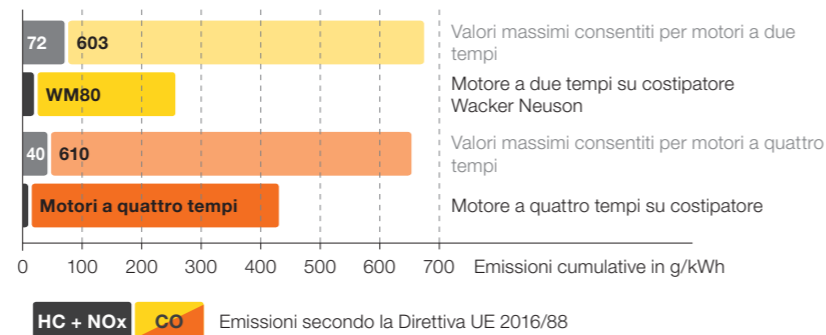

Valori delle emissioni dei vibrocostipatori con motore a scoppio

Il rispetto per l'ambiente

- Bassissime emissioni di CO (monossido di carbonio), quindi utilizzo senza problemi in fossati

Trasporto

- Occhiello di sollevamento grande e flessibile
- Rulli di trasporto sull'impugnatura per una facile spinta sulla piattaforma del camion



Grazie ai bordi arrotondati, la maniglia di trasporto presente sul piede battente è particolarmente ergonomica e consente un facile trasporto.



BS30 – lo specialista per fossati stretti e compattazione di tasselli delle tubazioni.

Vibrocostipatori a quattro tempi.

L'efficienza di lavoro del costipatore a quattro tempi impressiona ogni giorno. Le funzioni intelligenti rendono l'uso di attrezzi ancora più sicuro prolungandone la vita utile e riducendo al minimo la manutenzione.

Prestazioni

- Elevata potenza di compattamento grazie all'ampia corsa e all'elevata forza d'urto
- Filtro dell'aria efficiente per potenza motore costantemente elevata

Comfort

- Solo una leva per avviamento, regime minimo e arresto con rubinetto carburante integrato
- Indicatore a LED per basso livello dell'olio
- L'impugnatura di guida appositamente attutita riduce le vibrazioni mano-braccio (HAV)
- Una posizione ergonomica della mano è garantita dalla forma angolata nell'area dell'impugnatura

Efficienza

- L'avanzamento rapido consente lavori efficienti con un'elevata copertura superficiale

Manutenzione

- In qualità di produttore di motori, Honda è rappresentata a livello internazionale, la disponibilità dei ricambi è veloce



Vibrocostipatori con motore diesel.

Il modello DS70 è una macchina ben bilanciata con dimensioni compatte e basse emissioni di CO. È quindi adatto anche per lavori di compattazione in fossati. Il DS70 vanta potenza elevata per la compattazione di terreni coesivi, misti e a grana grossa.

Comfort

- Solo una leva per avviamento, regime minimo e arresto con rubinetto carburante integrato
- Serbatoio molto ampio per lavorare a lungo e senza interruzioni

Efficienza

- L'elevata potenza di compattamento consente di risparmiare tempo e denaro



EQUIPTRACK

- EquipTrack consente un rilevamento preciso e completo dei dati operativi tramite un modulo Bluetooth per processi più efficienti e trasparenti in cantiere.
- È possibile installare facilmente EquipTrack sul dispositivo, inoltre il retrofit è possibile senza problemi.
- La lettura dei dati operativi registrati può essere fatta tramite un'app per smartphone.



| | BS62-4 | BS68-4 | DS70 |
|-------------------|------------------|--------|---------------|
| Massa totale (kg) | 64 | 70 | 83 |
| Tipo di trazione | Motore a 4 tempi | | Motore diesel |



Precisa conduzione degli attrezzi – importante per la compattazione lungo i bordi.

Dati tecnici.

| | Unità di misura | AS30e | AS62e | AS68e | BS30 | BS62-2 | BS68-2 | BS62-4 | BS68-4 | DS70 |
|--|-----------------------|------------------|------------------|------------------|---|---|---------------|---|-------------|--|
| Lunghezza x Larghezza x Altezza | mm | 620x361 x 1.046 | 625x360x925 | 625x360x925 | 620x363x980 | 673x343x940 | 673x343x965 | 662x347x920 | 662x347x950 | 735x370x1.000 |
| Dimensioni della piletta (B) | mm | 150 | 250 | 250 | 150 | 150 280 | 280 150 | 280 | 280 | 280 |
| Massa totale | kg | 41,7 | 69 | 69 | 30 | 58 | 64 | 64 | 70 | 83 |
| Forza d'urto | kN | 10 | 17 | 18 | 10 | 17 | 19 | 17 | 19 | 21 |
| Corsa su elemento di battitura | mm | 40 | 43 | 51 | 42 | 75 | 79 | 68 | 63 | 75 |
| Numero colpi max. | 1/min. | 810 | 680 | 680 | 795 | 687 | 687 | 689 | 689 | 670 |
| Velocità operativa | m/min | – | 10 | 14 | – | 15 | 14 | 12 | 12 | 13 |
| Motore | – | Motore elettrico | Motore elettrico | Motore elettrico | Motore a benzina monocilindrico a due tempi raffreddato ad aria | Motore a benzina monocilindrico a due tempi raffreddato ad aria | | Motore a benzina monocilindrico a quattro tempi raffreddato ad aria | | Motore diesel monocilindrico a quattro tempi raffreddato ad aria |
| Produttore del motore | – | Wacker Neuson | Wacker Neuson | Wacker Neuson | Wacker Neuson | Wacker Neuson | Wacker Neuson | Honda | Honda | Yanmar |
| Modello di motore | – | Motore elettrico | Motore elettrico | Motore elettrico | WM80 | WM80c | WM80c | GXR120 | GXR120 | L48 |
| Cilindrata | cm³ | – | – | – | 80 | 80 | 80 | 121 | 121 | 211 |
| Potenza max. (DIN ISO 3046) | kW | – | – | – | 1,1 | 1,8 | 1,9 | 2,7 | 2,7 | 3,1 |
| Con un numero di giri | 1/min. | – | – | – | 4.400 | 4.400 | 4.400 | 3.600 | 3.600 | 3.450 |
| Miscela olio-benzina | – | – | – | – | 50 : 1 | 100 : 1 | 100 : 1 | – | – | – |
| Consumo di carburante | l/h | – | – | – | 0,9 | 1,2 | 1,2 | 0,75 | 0,75 | 0,9 |
| Capacità del serbatoio (carburante) | l | – | – | – | 2,2 | 2,9 | 2,9 | 3,0 | 3,0 | 4,2 |
| Capacità del serbatoio (olio) | l | – | – | – | – | – | – | – | – | – |
| Autonomia con batteria carica (BOB10) | m | 495 | 330 | 265 | – | – | – | – | – | – |
| Autonomia con batteria carica (BOB14) | m | 770 | 418 | 330 | – | – | – | – | – | – |

| Dati tecnici della batteria | Unità di misura | BOB10 | BOB14 |
|---|-----------------|-----------------|-----------------|
| Dimensioni (lunghezza x larghezza x altezza) | mm | 220 x 290 x 200 | 296 x 396 x 322 |
| Massa totale | kg | 9,7 | 9,96 |
| Capacità | Ah | 20 | 28 |
| Contenuto energetico | Wh | 1.008 | 1.425 |
| Tensione nominale | V | 51 | 51 |

La gamma di prodotti Wacker Neuson comprende oltre 300 diversi gruppi di prodotti con le varianti più disparate. Con la scelta di diversi optional, i dati dei prodotti possono variare. Pertanto, non tutti i prodotti Wacker Neuson elencati o illustrati nel presente prospetto sono disponibili in tutti i paesi. I prodotti Wacker Neuson illustrati sono soltanto esemplificativi e potrebbero essere soggetti a variazione – su richiesta saremo lieti di sottoporvi un'offerta concreta!

Riproduzione esclusivamente previa autorizzazione scritta di Wacker Neuson.

© Wacker Neuson SE

BatteryOne – Una batteria per tutti i dispositivi.

Tre varianti di batteria: BOB5, BOB10, BOB14.

Le batterie ricaricabili BatteryOne consentono di alimentare una varietà di macchine edili, indipendentemente dal produttore.

- Sviluppata appositamente per l'uso gravoso in cantiere
- Completate tutte le attività di una tipica giornata lavorativa con una sola carica della batteria
- È possibile sostituire la batteria senza attrezzi e in pochi semplici passaggi

Soluzioni di ricarica e trasporto

I caricabatterie di BatteryOne fanno sì la batteria sia pronta per l'uso in pochissimo tempo. Con il caricabatterie rapido, la ricarica completa è possibile in massimo 140 minuti.

BatteryOne dispone anche di pratiche scatole per il trasporto e la ricarica del marchio Systainer.

BATTERYONE



| | BOB5 | BOB10 | BOB14 |
|--------------------------------|------|-------|-------|
| Energia installata (Wh) | 504 | 1.008 | 1.425 |
| Peso (kg) | 6,4 | 9,7 | 9,96 |

| | BOC7 | BOC13 |
|---|-----------------|----------------|
| Corrente di carica (A) | 7 | 13 |
| Tempo di ricarica (min) (BOB5/BOB10/BOB14) | 90/160/255 min. | 50/95/140 min. |

Piastra vibrante monodirezionale con azionamento a batteria.

Le piastre vibranti monodirezionali a batteria di Wacker Neuson funzionano completamente a basse emissioni e sono quindi adatte per molti settori di applicazione sensibili. Inoltre, possono fare tutto ciò che fanno le normali piastre vibranti: compattazione di terreni, vibratura del calcestruzzo e, grazie al serbatoio dell'acqua opzionale, compattazione dell'asfalto.

Prestazioni

- È sufficiente una carica della batteria per il lavoro tipico di un'intera giornata lavorativa. Potenza costante durante l'intera fase di scarica della batteria

Trasporto

- È possibile ripiegare la maniglia di guida, il che consente dimensioni di trasporto e stoccaggio estremamente compatte

Efficienza

- DIREX**: la singolare trasmissione diretta senza cinghia offre potenza efficiente e una lunga durata della batteria
- Ridotti costi energetici grazie alla ricarica elettrica
- La batteria BatteryOne può essere utilizzata anche per tutte le altre attrezzature edili a batteria di Wacker Neuson (maggiori informazioni a pag. 11)

Powered by
BATTERYONE



AP2560e

| | AP2560e |
|--|---------|
| Massa totale (kg) | 143 |
| Portata per carica batteria BOB10 ² (m ²) | 307 |
| Portata per carica batteria BOB14 ² (m ²) | 528 |



Con la sua alta velocità e l'ampia piastra base, l'AP2560e è ideale per il compattamento di grandi superfici pavimentate.



Priva di emissioni di gas di scarico, protegge l'operatore e l'ambiente e mette a disposizione nuove aree di applicazione.



Avviamento con la semplice pressione di un pulsante – comodamente senza strappo e a qualsiasi temperatura esterna.

Serie APS.

La serie APS si caratterizza per le eccellenti caratteristiche di guida. La maniglia di guida risponde chiaramente ai movimenti dello sterzo, riducendo al contempo le vibrazioni mano-braccio il più possibile. I movimenti di guida e svolta vengono trasferiti al dispositivo con estrema facilità. I bordi di chiusura puliti sui cordoli sono facili da realizzare grazie al profilo laterale angolare della piastra base.

DIREX

La singolare trasmissione diretta senza cinghia offre potenza efficiente e una lunga durata della batteria rispetto ai dispositivi alimentati a batteria di altri produttori

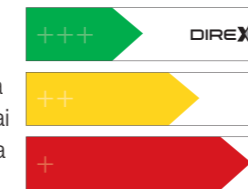

APS1135e

Manutenzione

- Motore elettrico esente da manutenzione senza cinghia trapezoidale

Comfort

- La batteria può essere rimossa in pochi semplici passaggi senza l'uso di attrezzi
- I bassi valori di vibrazione mano-braccio (< 5 m/s²) consentono un lavoro confortevole

Qualità

- Piastra base in ghisa sferoidale estremamente robusta e cuscinetti stabili per una lunga durata di vita

| | APS1030e | APS1135e | APS1340e |
|--|-----------------|-----------------|-----------------|
| Massa totale (kg) | 50 ¹ | 58 ¹ | 68 ¹ |
| Portata per carica batteria BOB10 ² (m ²) | 430 | 540 | 650 |
| Portata per carica batteria BOB14 ² (m ²) | 610 | 765 | 920 |

| | APS1550e | APS2050e |
|--|-----------------|-----------------|
| Massa totale (kg) | 77 ¹ | 87 ¹ |
| Portata per carica batteria BOB10 ² (m ²) | 720 | 800 |
| Portata per carica batteria BOB14 ² (m ²) | 960 | 1.065 |

¹ Modello con serbatoio dell'acqua più 5 kg

² In base alle condizioni del terreno e ambientali

Piastre vibranti monodirezionali.

Queste piastre vibranti sono a proprio agio su asfalto e terreno. Le serie BPS e DPS, non solo consentono di lavorare comodamente, ma anche in modo efficiente ed economico. Sono ideali per la lavorazione di strati di copertura e sottofondi. È stata progettata per un uso continuo e gravoso in cantiere. A ciò contribuiscono i motori, dotati di grandi riserve di potenza, nonché i cuscinetti dell'eccitatore resistenti ed esenti da manutenzione. L'acceleratore accessibile dal punto di vista ergonomico e la maniglia di guida con smorzamento delle vibrazioni garantiscono un notevole comfort operativo.

Comfort

- Ampio occhiello di sollevamento, può essere usato come accessorio di guida
- La maniglia di guida dimostra una risposta precisa ai movimenti dello sterzo
- Basse vibrazioni mano-braccio per un maggiore comfort di lavoro
- Quando il set di ruote è ripiegato verso il basso, la maniglia di guida si blocca automaticamente. Viceversa, la maniglia di guida viene nuovamente sbloccata automaticamente quando il set di ruote viene ripiegato
- Il dispositivo di scorrimento per pavimentazione è fissato nella piastra base nella parte anteriore e serrato con dadi

Qualità

- Cuscinetti a sfera lubrificati a vita
- Piastra base resistente all'usura in ghisa sferoidale (GJS 700)

BPS1340



Trasporto

- La maniglia di guida orientabile in avanti offre dimensioni compatte per il trasporto e lo stoccaggio
- La maniglia per il trasporto nella parte anteriore della piastra base è sufficientemente ampia per due mani

Efficienza

- Il serbatoio dell'acqua con coperchio incernierato è fissato al dispositivo
- L'ampio serbatoio d'acqua (9 litri) consente lavori lunghi ed ininterrotti

DPS2050



Il dispositivo di scorrimento per pavimentazione (accessorio) protegge le superfici sensibili della pavimentazione durante la compattazione. Si fissa velocemente al dispositivo con solo due viti.



Il set di ruote (accessorio) può essere montato facilmente. La maniglia di guida si blocca automaticamente quando viene ripiegata verso il basso e nuovamente sbloccata quando viene ripiegata verso l'alto.

| | BPS1030 | BPS1135 | BPS1340 | BPS1550 | BPS2050 |
|--------------------------------------|---|---------|---------|--------------------------------------|---------|
| Massa totale¹ (kg) | 53 | 61 | 71 | 84 | 94 |
| Forza centrifuga (kN) | 10 | 11 | 13 | 15 | 20 |
| Motore | Motore a benzina Honda GX120, Briggs & Stratton XR550 | | | Honda GX160, Briggs & Stratton XR750 | |

¹ Modello con serbatoio dell'acqua più 5 kg

Piastre vibranti monodirezionali.

Le piastre vibranti monodirezionali della serie WP raggiungono qualsiasi spazio stretto e sono quindi particolarmente adatte per piccole aree. Sono estremamente facili da guidare e particolarmente manovrabili.

Efficienza

- L'elevata velocità di avanzamento è sinonimo di un'elevata produttività
- Costruzione robusta per un uso continuo efficiente
- Irrigazione su tutta la larghezza senza sprechi d'acqua

Comfort

- Applicazione centrale della maniglia di guida per una rotazione senza sforzo
- Serbatoio dell'acqua con coperchio incernierato e ampia manopola per regolare la quantità d'acqua

Manutenzione

- Cinghia trapezoidale particolarmente resistente all'usura, protetta dai danni grazie all'alloggiamento. Il tensionamento ulteriore è semplice
- Cuscinetti a sfera lubrificati a vita
- WP1550e: motore elettrico esente da manutenzione senza cinghia trapezoidale



WP1550

DIREX

La singolare trasmissione diretta senza cinghia offre potenza efficiente e una lunga durata della batteria rispetto ai dispositivi alimentati a batteria di altri produttori



Qualità

- Robusto telaio di protezione che protegge il motore e il serbatoio dell'acqua da eventuali danni
- Bordi arrotondati per minimizzare la sollecitazione dei bordi in fase di rotazione della piastra vibrante
- Piastra base realizzata in ghisa sferoidale (GJS700)
- Costruzione robusta per un uso continuo efficiente

Trasporto

- Set di ruote disponibile come accessori

Efficienza

- La batteria BatteryOne può essere utilizzata anche per tutte le altre attrezzature edili a batteria di Wacker Neuson (maggiori informazioni a pag. 11)



WP1550e



Il capiente serbatoio dell'acqua dispone di una capacità di 12,5l e consente di lavorare per lunghi periodi senza doverlo riempire.



È possibile utilizzare il telaio tubolare con occhio di sollevamento integrato anche come maniglia di guida laterale, ideale per la compattazione lungo i bordi.

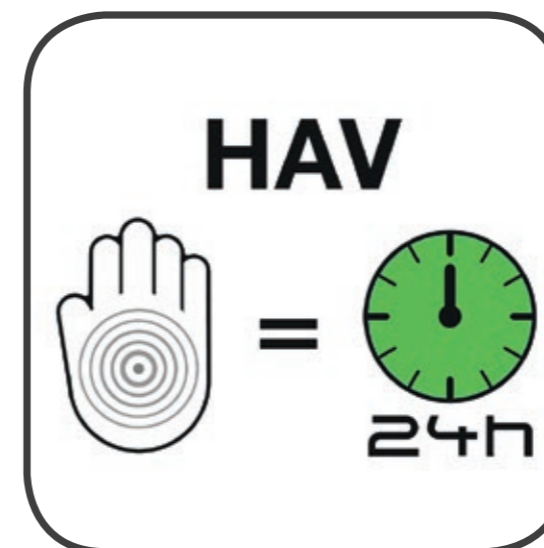

Bassi valori di vibrazione mano-braccio (< 5 m/s²) per garantire un lavoro comodo anche quando si utilizza la WP1550 per periodi più lunghi.

| | WP1550 | WP1550e |
|-------------------------------|------------------|--------------------------|
| Potenza (kN) | 15 | 15 |
| Peso (kg) | 90-98 | 83-91 |
| Tipo di motore / trasmissione | Motore a benzina | Motore elettrico / DireX |

Piastra vibrante reversibile con azionamento a batteria.

Le piastra vibranti reversibili a batteria della serie APU rappresentano una pietra miliare tecnologica: in qualità di prima piastra vibrante reversibile al mondo, è dotata di un azionamento diretto senza cinghie trapezoidali e offre quindi un'elevata efficienza di compattazione, essendo inoltre completamente esente da manutenzione. La trazione a zero emissioni e l'altezza costruttiva ridotta fanno sì sia l'attrezzatura di compattamento ideale per il puntellamento in fossati.

Prestazioni

- Prestazioni sempre costanti per l'intera durata di autonomia della batteria

Qualità

- Protezione completa con copertura in acciaio
- Batteria sviluppata da Wacker Neuson
- Piastra base realizzata in ghisa sferoidale a bassa usura (GJS700)

Comfort

- Avviamento con un pulsante
- La maniglia di guida intuitiva con velocità regolabile e cambio di direzione a semplice spostamento
- Blocco del timone stabile e autobloccante per sicurezza di trasporto rapida e affidabile
- Basse vibrazioni mano-braccio (< 2,5 m/s²)

APU2850e



Powered by
BATTERYONE



DIREX

La singolare trasmissione diretta senza cinghia offre potenza efficiente e una lunga durata della batteria rispetto ai dispositivi alimentati a batteria di altri produttori

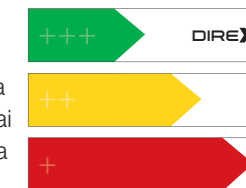

Il rispetto per l'ambiente

- L'assenza di emissioni dei dispositivi apre possibili utilizzi in aree con particolari requisiti

Efficienza

- Altezza strutturale minima per l'uso nei fossati
- La sostituzione della batteria è possibile rapidamente senza l'uso di attrezzi
- Occhiello di sollevamento adatto a varie imbracature
- Set di ruote integrato

Manutenzione

- Motore installato direttamente sulla piastra base senza cinghie trapezoidali – non è necessaria alcuna manutenzione



L'interruttore fissato al timone è facilmente accessibile per l'operatore.



Una sola carica della batteria, consente a APU3050e di compattare fino a 333 m² di terreno*.



Sostituzione della batteria possibile in pochi semplici passaggi.

| | APU 2840e | APU 2850e | APU 2860e | APU 3340e | APU 3050e | APU 3360e |
|---|------------------|------------------|------------------|------------------|------------------|------------------|
| Potenza (kN) | 28 | 28 | 28 | 33 | 30 | 33 |
| Massa totale¹ (kg) | 170 | 173 | 182 | 207 | 212 | 219 |
| Tipo di motore | Motore elettrico | Motore elettrico | Motore elettrico | Motore elettrico | Motore elettrico | Motore elettrico |
| Autonomia per ogni ricarica della batteria BOB10 (m²) | 224 | 266 | 302 | 184 | 238 | 248 |
| Autonomia per ogni ricarica della batteria BOB14 (m²) | 296 | 351 | 400 | 240 | 333 | 325 |

* Dipende dagli influssi del terreno e dell'ambiente.

Piastre vibranti reversibili leggere.

Maggiore comfort di utilizzo grazie alla marcia avanti e indietro unita a una struttura compatta – è ciò che offrono le piccole piastre vibranti reversibili di Wacker Neuson. Un assortimento finemente studiato offre il modello giusto per ogni esigenza.

Prestazioni

- Bordi arrotondati per minimizzare la sollecitazione dei bordi in fase di rotazione della piastra vibrante

Efficienza

- La stabilità del kit ruote con un'ampia superficie di contatto impedisce la formazione di impronte sull'asfalto fresco
- Sistema di irrigazione per una distribuzione ottimale dell'acqua per tutta la larghezza della piastra base

Qualità

- Stabile telaio di protezione per motore e serbatoio dell'acqua
- Piastra base realizzata in ghisa sferoidale di alta qualità: per una lunga durata di vita



WPU1550



Facilissime da manovrare: grazie alla speciale forma della piastra base del modello WPU1550.

WPU1550

| | |
|----------------|------------------|
| Potenza (kN) | 15 |
| Peso (kg) | 101 – 103 |
| Tipo di motore | Motore a benzina |



Versione Top-Speed: per un'elevata copertura superficiale per la pavimentazione in pietra.

Serie DPU

Efficienza

- Dimensioni compatte, elevate prestazioni
- Set di ruote integrato
- Elevata copertura superficiale grazie al rapido avanzamento
- L'occhiello di sollevamento è pieghevole e, di conseguenza, la piastra vibrante raggiunge dimensioni compatte e può essere guidata più facilmente, ad esempio sotto i mandrini delle costruzioni sotterranee
- Disponibili larghezze da 40 a 70 cm

Manutenzione

- Ottima accessibilità a tutti i punti di manutenzione

Comfort

- Il timone è facilmente regolabile in altezza
- Maniglia di guida intuitiva con velocità regolabile
- Avviamento elettrico disponibile come optional per i modelli DPU3050, DPU3060, DPU3750 e DPU3760
- Set di ruote integrato: non richiedono manutenzione, resistenti anche alle condizioni più difficili

Qualità

- La piastra vibrante è realizzata con materiali estremamente robusti e a bassa usura
- Piastra base realizzata in ghisa sferoidale (GJS700)

| | DPU 2540* | DPU 2550 | DPU 2560 | DPU 3050* | DPU 3060* | DPU 3070* | DPU 3750* | DPU 3760 |
|----------------|---------------|-------------|-------------|--------------|--------------|--------------|--------------|-------------|
| Potenza (kN) | 25 | 25 | 25 | 30 | 30 | 30 | 37 | 37 |
| Peso (kg) | 145–160 | 166 | 171 | 181–206 | 190–215 | 195 | 247–265 | 274 |
| Tipo di motore | Motore diesel | | | | | | | |

* Modelli disponibili a scelta anche con motore a benzina (BPU)

Nuova serie di modelli: piastre vibranti reversibili di peso medio 300 – 600 kg.

Le piastre vibranti di peso medio combinano elevate velocità di avanzamento e retromarcia con eccellente potenza di compattamento, per una compattazione efficiente e precisa di vari tipi di terreno e strutture. L'interfaccia utente moderna ed ergonomica garantisce un elevato livello di comfort per l'operatore.

Serie DPU

Efficienza

- Velocità ottimale in avanti e in retromarcia ed elevata potenza di compattamento
- Numerosi usi possibili grazie alla frequenza di eccitazione di 69 Hz

Qualità

- Piastra base realizzata in ghisa sferoidale robusta (GJS700)
- Il giunto di trasmissione autotensionante garantisce una lunga durata di vita alla cinghia trapezoidale



Prestazioni

- Opzionali: controllo digitale della macchina con connettività Bluetooth tramite app per smartphone, diagnostica di bordo, display Compatec e Compamatic per la documentazione della compattazione tramite EquipCare

Comfort

- Basse vibrazioni mano-braccio (< 2,5 m/s²)
- Impugnatura regolabile in altezza
- Velocità di marcia di avanzamento e retromarcia regolabile in modo continuo
- Leva dell'acceleratore ergonomica con funzione di arresto integrata
- Controllo direzionale idraulico

Manutenzione

- Pulizia facile grazie alla piastra base aperta
- Ampi sportelli di manutenzione per un facile accesso ai punti di manutenzione



La leva dell'acceleratore ergonomica è ben protetta e posizionata al centro del manubrio.

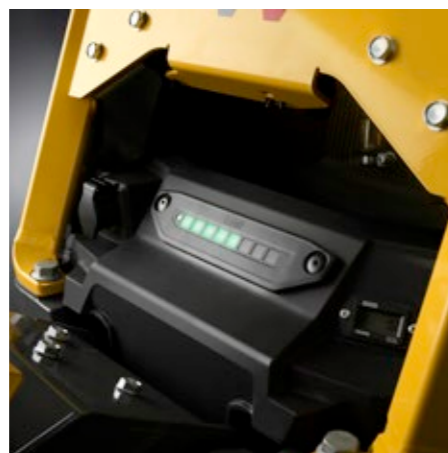

Il sistema di controllo della compattazione Compatec offre un valido supporto durante il lavoro quotidiano. Grazie al Compamatic opzionale, è possibile monitorare e documentare in modo completo l'avanzamento della compattazione direttamente dalla scrivania.



Grazie al timone a vibrazioni ridotte, le vibrazioni mano-braccio (HAV) sono inferiori a 2,5 m/s², eliminando così l'obbligo di documentazione.

DPU5247, DPU5260*,
DPU5275

DPU6247, DPU6260,
DPU6275*

| | | |
|----------------|---------------|-----------|
| Potenza (kN) | 52 | 62 |
| Peso (kg) | 403 – 450 | 473 – 505 |
| Tipo di motore | Motore diesel | |

* Modelli disponibili a scelta anche con motore a benzina (BPU)

Piastre vibranti reversibili di peso medio 300 – 600 kg.

Grazie alla loro estrema forza di compattamento in combinazione con la velocità di marcia avanti e di retromarcia, le piastre vibranti reversibili di peso medio garantiscono una produttività elevata. Sono dei tuttofare per tutti i cantieri con requisiti elevati in termini di prestazioni di un dispositivo. Inoltre, offrono caratteristiche eccellenti in termini di durata di vita e facilità di utilizzo.

Serie DPU

Efficienza

- Dimensioni compatte, elevate prestazioni
- Elevata copertura superficiale grazie al rapido avanzamento
- La frequenza di eccitazione di 69 Hz consente l'uso universale della piastra vibrante per un'ampia varietà di processi di costruzione

Qualità

- Piastra base realizzata in ghisa sferoidale (GJS700)
- Il robusto telaio tubolare fornisce una protezione affidabile e completa per il motore



Comfort

- Basse vibrazioni mano-braccio (< 2,5 m/s²)
- Il timone è facilmente regolabile in altezza
- Il blocco dell'impugnatura stabile e a innesto automatico offre un modo molto rapido e affidabile per il trasporto in sicurezza
- Maniglia di guida intuitiva con velocità regolabile

Manutenzione

- Ottima accessibilità a tutti i punti di manutenzione
- Se la batteria è scarica, la macchina può essere avviata dall'esterno molto rapidamente utilizzando un pin estraibile



Sempre sicure: se si lascia la maniglia di guida, l'attrezzo si muove soltanto sul posto.



Indicatore di compattazione Compatec: indica quando viene raggiunta la compattazione massima con un attrezzo. Per maggiori informazioni visitate il sito: www.wackerneuson.com/compatec



Nessun obbligo di documentazione: le vibrazioni mano-braccio (HAV) sono inferiori a 2,5 m/s² grazie all'impugnatura a oscillazione ridotta.

| | DPU40 | DPU45 | DPU6555 |
|-----------------------|---------------|-------|---------|
| Potenza (kN) | 40 | 45 | 65 |
| Peso (kg) | 383 | 385 | 480–527 |
| Tipo di motore | Motore diesel | | |

* Modelli disponibili a scelta anche con motore a benzina (BPU)

Piastre vibranti reversibili pesanti > 600 kg.

Le piastre vibranti reversibili pesanti garantiscono un'elevata potenza di compattamento senza compromessi a fronte di dimensioni compatte e un elevato comfort operativo. Ciò le rende la macchina di compattazione di prima scelta per lavori di compattazione impegnativi, ad esempio per la costruzione di strade. Il motore raffreddato ad acqua garantisce prestazioni elevate e affidabili. La gamma di prodotti è costituita da piastre vibranti potenti e pesanti con forze centrifughe da 80 a 110 kilonewton.

Sicurezza

- Cofano macchina chiudibile a chiave, ciò significa che tutti i componenti importanti, come il blocchetto di accensione, il pannello di controllo, il serbatoio del carburante, il telecomando, possono essere protetti da accessi non autorizzati
- Pin di avviamento programmabile individualmente

Efficienza

- Elevata potenza con dimensioni compatte
- L'altezza complessiva ridotta consente il passaggio sotto i mandrini trasversali nelle costruzioni sotterranee
- Il motore raffreddato ad acqua garantisce un raffreddamento affidabile anche a temperature esterne elevate

Manutenzione

- In caso di danni, i singoli componenti possono essere sostituiti in modo molto economico grazie al concetto multisezionale del cofano in due parti, del telaio di protezione e dei pannelli laterali
- L'elevata capacità del filtro dell'aria garantisce lunghi intervalli di manutenzione e consente risparmi di tempo e denaro



| | DPU80 | DPU90 | DPU110 |
|---------------------------------|---------|---------|---------|
| Potenza (kN) | 80 | 90 | 110 |
| Peso (kg) | 756/771 | 756/771 | 813/830 |
| Larghezza operativa (mm) | 670/770 | 670/770 | 870/970 |

Comfort

- Basse vibrazioni mano-braccio (< 2,5 m/s²)
- Il motore può essere avviato facilmente premendo un pulsante
- Timone facilmente regolabile in altezza
- Maniglia di guida intuitiva con velocità regolabile
- Il pannello di controllo può essere visualizzato in 12 lingue
- Capiente serbatoio, un riempimento è sufficiente per una normale giornata lavorativa

Trasporto

- Occhielli di sollevamento grandi e facilmente accessibili con conseguente riduzione dei danni da trasporto
- Il blocco dell'impugnatura stabile e a innesto automatico offre un modo molto rapido e affidabile per il trasporto in sicurezza

Qualità

- La piastra base è realizzata con materiali estremamente robusti e a bassa usura
- L'avviamento automatico assicura che il motore si avvii solo quando la temperatura è ottimale



Il Compamatic (accessori) combina il controllo della compattazione Compatec con una funzione telematica. Il percorso di compattazione di una macchina può quindi essere rintracciato in qualsiasi momento in EquipCare Manager direttamente dalla scrivania.



L'unità di controllo della compattazione Compatec mostra all'operatore quando è stata raggiunta la migliore compattazione possibile con il dispositivo. Ciò evita passaggi ridondanti e fa risparmiare tempo.



Elevata potenza per lavori di compattazione impegnativi nella costruzione stradale.

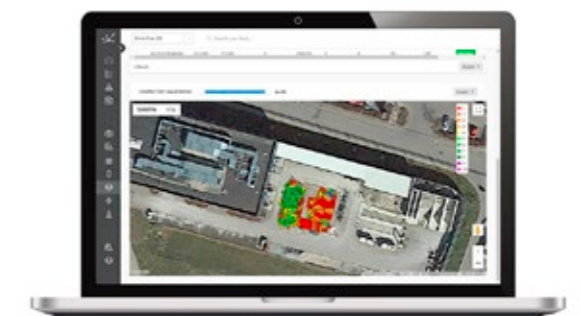

Compamatic Heatmap per il controllo della compattazione dalla propria scrivania.

Piastre vibranti reversibili pesanti telecomandate > 700 kg.

Robuste e compatte nel design, le piastre vibranti telecomandate offrono la stessa elevata potenza di compattamento dei modelli con l'impugnatura. Il comodo telecomando con due joystick consente all'operatore di lavorare lontano da vibrazioni, gas di scarico ed emissioni acustiche. Il comando innovativo consente la marcia in avanti e il movimento di svolta allo stesso tempo, quindi la piastra vibrante può essere controllata in modo efficiente e preciso nel tempo anche nelle curve e intorno agli ostacoli.

Trasporto

- Occhielli di sollevamento e aggancio grandi e facilmente accessibili con conseguente riduzione dei danni da trasporto

Manutenzione

- In caso di danni, i singoli componenti possono essere sostituiti in modo molto economico grazie al concetto multisezionale del cofano in due parti, del telaio di protezione e dei pannelli laterali
- L'elevata capacità del filtro dell'aria garantisce lunghi intervalli di manutenzione. Ciò consente di risparmiare tempo e costi

Efficienza

- Il Compamatic (opzione) aiuta a pianificare meglio i processi di cantiere e a garantire la qualità (per informazioni vedere pag. 26)
- L'altezza complessiva ridotta consente il passaggio sotto i mandrini trasversali nelle costruzioni sotterranee
- Il motore raffreddato ad acqua garantisce un raffreddamento affidabile anche a temperature esterne elevate

Qualità

- Piastra base realizzata con materiali estremamente robusti e a bassa usura



Comfort

- Il motore può essere avviato facilmente premendo un pulsante
- Il pannello di controllo può essere visualizzato in 12 lingue
- Capiente serbatoio, un riempimento è sufficiente per 4 ore di uso continuo
- L'avviamento automatico assicura che il motore si avvii solo quando la temperatura è ottimale

Sicurezza

- Cofano macchina chiudibile a chiave, ciò significa che tutti i componenti importanti, come il blocchetto di accensione, il pannello di controllo, il serbatoio del carburante, il telecomando, possono essere protetti da accessi non autorizzati
- Pin di avviamento programmabile individualmente
- Il telecomando a infrarossi che include varie funzioni di sicurezza assicura che l'operatore lavori lontano dal rumore e dalle emissioni di gas di scarico

| | DPU80r | DPU110r |
|--------------------------|---------|---------|
| Potenza (kN) | 80 | 110 |
| Peso (kg) | 709/724 | 793/810 |
| Larghezza operativa (mm) | 670/770 | 870/970 |

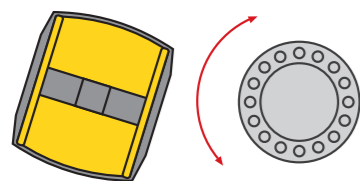

Cambio di direzione con avanzamento simultaneo: per curve pulite e un'elevata copertura superficiale.

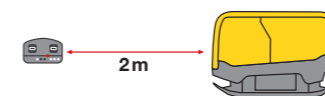

Sensore di prossimità intelligente: a una distanza di sicurezza tra utente e macchina inferiore a 2 m, questa si arresta automaticamente.



Set accoppiamento in parallelo.

Il set di accoppiamento in parallelo è la macchina ideale per la compattazione di pietrisco nella posa dei binari. È abbastanza leggero da non affondare nel pietrisco grazie alla grande ampiezza di lavoro di tre metri. L'intero pietrisco può essere compattato in pochi passaggi. Grazie al telecomando, l'operatore lavora fuori dalla zona di pericolo ed è lontano da polveri, gas di scarico ed emissioni acustiche. Le tre piastre vibranti DPU110 accoppiate possono anche essere disaccoppiate e quindi utilizzate e trasportate singolarmente.

Efficienza

- Larghezza di lavoro esclusiva di 3 m per la compattazione di ampi superfici
- Il Compamatic di serie aiuta a pianificare meglio i processi di cantiere e a garantire la qualità (per informazioni vedere pag. 25)

Qualità

- La piastra base è realizzata con materiali estremamente robusti e a bassa usura
- L'avviamento automatico assicura che il motore si avvii solo quando la temperatura è ottimale

Comfort

- Avviamento del motore con la pressione di un pulsante
- Pannello comandi in 12 lingue
- Capiente serbatoio, un riempimento è sufficiente per 4 ore di uso continuo
- Occhielli di ancoraggio grandi e facilmente accessibili

Sicurezza

- Il cofano macchina è chiudibile a chiave, ciò significa che tutti i componenti importanti, come il blocchetto di accensione, il pannello di controllo, il serbatoio del carburante, il telecomando, possono essere protetti da accessi non autorizzati
- L'inserimento facoltativo del PIN protegge dall'accesso non autorizzato alla macchina

Manutenzione

- In caso di danni, i singoli componenti possono essere sostituiti in modo molto economico grazie al concetto multisezionale del cofano in due parti, del telaio di protezione e dei pannelli laterali
- L'elevata capacità del filtro dell'aria garantisce lunghi intervalli di manutenzione



DPU110





Robusto accoppiamento: collegamento rapido e affidabile con poche viti.

Accessori per piastre vibranti.

| |  Serbatoio dell'acqua (litri) |  Dispositivo di trasporto |  Lastra di pavimentazione |
|--|--|--|--|
| APS1030e, APS1135e, APS1340e, APS1550e, APS2050e | ○ (8) | ○ | ○ |
| APS1030we, APS1135we, APS1340we, APS1550we, APS2050we | ● (8) | ○ | ○ |
| AP2560e | - | ○ | ○ |
| APU2840e, APU2850e, APU2860e, APU3340e, APU3350e, APU3360e | - | ● | ○ |
| BPS1030A, BPS1135A, BPS1340A | ○ (8) | ○ | ○ |
| BPS1030Aw, BPS1135Aw, BPS1340Aw | ● (8) | ○ | ○ |
| DPS2050H | ○ (8) | ○ | ○ |
| DPS2050Hw | ● (8) | ○ | ○ |
| WP1550e | ○ (12,5) | ○ | ○ |
| WP1550we | ● (12,5) | ○ | ○ |
| WP1550A | ○ (12,5) | ○ | ○ |
| WP1550Aw | ● (12,5) | ○ | ○ |
| WPU1550A | ○ (12) | ○ | ○ |
| WPU1550Aw | ● (12) | ○ | ○ |

- Non disponibile ○ Disponibile ● integrato

| |  Set di piastre di estensione in diverse larghezze |  Dispositivo di trasporto |  Lastra di pavimentazione |
|--------------------------------|---|--|--|
| BPU2540A | - | ● | ○ |
| DPU2540H | - | ● | ○ |
| DPU2550H | - | ● | ○ |
| DPU2560H/DPU2560Hts | - | ● | ○ |
| BPU3050A | - | ● | ○ |
| DPU3050H/DPU3050He | - | ● | ○ |
| DPU3060H/DPU3060Hts | - | ● | ○ |
| DPU3070H | - | ● | ○ |
| DPU3750Hts/DPU3750Hets | - | ● | ○ |
| DPU3760Hts/DPU3760Hets | - | ● | ○ |
| DPU4045Ye | ○ | ○ | ○ |
| DPU4545H/DPU4545He/DPU4545Heap | ○ | ○ | ○ |
| BPU5545A | ○ | ○ | ○ |
| DPU5545H/DPU5545He/DPU5545Heap | ○ | ○ | ○ |
| DPU6555H/DPU6555He/DPU6555Hec | ○ | - | ○ |
| DPU80 | - | - | - |
| DPU90 | - | - | - |
| DPU110 | - | - | - |
| DPU80r | - | - | - |
| DPU110r | - | - | - |

- Non disponibile ○ Disponibile ● integrato

Dati tecnici.

Serie APS

| Specifica | Unità di misura | APS 1030e | APS 1135e | APS 1340e | APS 1550e | APS 2050e |
|---------------------------------------|-----------------|--------------------------|-----------|-----------|-----------|-----------|
| Peso | kg | 50* | 59* | 68* | 77* | 87* |
| Forza centrifuga | kN | 10 | 11 | 13 | 15 | 20 |
| Ampiezza di lavoro | mm | 300 | 350 | 400 | 500 | 500 |
| Frequenza | Hz | 98 | 98 | 98 | 98 | 98 |
| Motore sistema di azionamento | | Motore elettrico / DireX | | | | |
| Potenza nominale a 3.600 1/min | kW | – | – | – | – | – |
| Autonomia con batteria carica (BOB10) | m ² | 430** | 540** | 624** | 720** | 750** |
| Autonomia con batteria carica (BOB14) | m ² | 610** | 765** | 920** | 960** | 938** |

Serie AP

| Specifica | Unità di misura | AP2560e |
|---------------------------------------|-----------------|--------------------------|
| Peso | kg | 143* |
| Forza centrifuga | kN | 25 |
| Ampiezza di lavoro | mm | 600 |
| Frequenza | Hz | 98 |
| Motore sistema di azionamento | | Motore elettrico / DireX |
| Potenza nominale a 3.600 1/min | kW | – |
| Autonomia con batteria carica (BOB10) | m ² | 307** |
| Autonomia con batteria carica (BOB14) | m ² | 582** |

Serie APU

| Specifica | Unità di misura | APU 2840e | APU 2850e | APU 2860e | APU 3340e | APU 3050e | APU 3360e |
|---------------------------------------|-----------------|--------------------------|-----------|-----------|-----------|-----------|-----------|
| Peso | kg | 170 | 173 | 182 | 207 | 212 | 219 |
| Forza centrifuga | kN | 28 | 28 | 28 | 33 | 30 | 33 |
| Ampiezza di lavoro | mm | 400 | 500 | 600 | 400 | 500 | 600 |
| Frequenza | Hz | 90 | 90 | 90 | 90 | 90 | 90 |
| Motore sistema di azionamento | | Motore elettrico / DireX | | | | | |
| Potenza nominale a 3.600 1/min | kW | – | – | – | – | – | – |
| Autonomia con batteria carica (BOB10) | m ² | 224 | 266 | 302 | 184 | 238 | 248 |
| Autonomia con batteria carica (BOB14) | m ² | 296 | 351 | 400 | 240 | 333 | 324 |

– non disponibile

* Peso dipendente dalle opzioni supplementari selezionate ** In base alle condizioni del terreno e ambientali

La gamma di prodotti Wacker Neuson comprende oltre 300 diversi gruppi di prodotti con le varianti più disparate. Con la scelta di diversi optional, i dati dei prodotti possono variare. Pertanto, non tutti i prodotti Wacker Neuson elencati o illustrati nel presente prospetto sono disponibili in tutti i paesi. I prodotti Wacker Neuson illustrati sono soltanto esemplificativi e potrebbero essere soggetti a variazione – su richiesta saremo lieti di sottoporvi un'offerta concreta! Riproduzione esclusivamente previa autorizzazione scritta di Wacker Neuson.

© Wacker Neuson SE

Serie BPS

| Specifica | Unità di misura | BPS 1030 | BPS 1135 | BPS 1340 | BPS 1550 | BPS 2050 |
|---------------------------------------|-----------------|--------------------------------------|----------|----------|--------------------------------------|----------|
| Peso | kg | 53* | 61* | 71* | 84* | 94* |
| Forza centrifuga | kN | 10 | 11 | 13 | 15 | 20 |
| Ampiezza di lavoro | mm | 300 | 350 | 400 | 500 | 500 |
| Frequenza | Hz | 98 | 98 | 98 | 98 | 98 |
| Motore sistema di azionamento | | Honda GX120, Briggs e Stratton XR550 | | | Honda GX160, Briggs e Stratton XR750 | |
| Potenza nominale a 3.600 1/min | kW | 2,6 | 2,6 | 2,6 | 3,6 | 3,6 |
| Autonomia con batteria carica (BOB10) | m ² | – | – | – | – | – |
| Autonomia con batteria carica (BOB14) | m ² | – | – | – | – | – |

Serie DPS

| Specifica | Unità di misura | DPS2050 |
|---------------------------------------|-----------------|-------------|
| Peso | kg | 115* |
| Forza centrifuga | kN | 20 |
| Ampiezza di lavoro | mm | 500 |
| Frequenza | Hz | 98 |
| Motore sistema di azionamento | | Hatz 1 B 20 |
| Potenza nominale a 3.600 1/min | kW | 3,4 |
| Autonomia con batteria carica (BOB10) | m ² | – |
| Autonomia con batteria carica (BOB14) | m ² | – |

Serie WP

| Specifica | Unità di misura | WP1550e | WP1550 |
|--------------------------------|-----------------|---------|--------------|
| Peso | kg | 83–91 | 90–98* |
| Forza centrifuga | kN | 15 | 15 |
| Ampiezza di lavoro | mm | 500 | 500 |
| Frequenza | Hz | 98 | 98 |
| Motore sistema di azionamento | | – | Honda GX 160 |
| Potenza nominale a 3.600 1/min | kW | – | 3,6 |

Serie WPU

| Specifica | Unità di misura | WPU1550 |
|--------------------------------|-----------------|--------------|
| Peso | kg | 101–103* |
| Forza centrifuga | kN | 15 |
| Ampiezza di lavoro | mm | 498 |
| Frequenza | Hz | 98 |
| Motore | | Honda GX 160 |
| Potenza nominale a 3.600 1/min | kW | 3,6 |

Dati tecnici.

Serie BPU e DPU 25–37 kN

| Specifica | Unità di misura | BPU2540 | DPU2540 | DPU2550 | DPU2560 | BPU3050 | DPU3050 | DPU3060 | DPU3070 | BPU3750 | DPU3750 | DPU3760 |
|--------------------|-----------------|---------------------|---------------------|---------------------|---------------------|---------------------|----------------------|--|---------------------|---------------------|----------------------|----------------------|
| Peso | kg | 145 | 160 | 166 | 171 | 181 | 206 | 190–215* | 195 | 247 | 265 | 274 |
| Forza centrifuga | kN | 25 | 25 | 25 | 25 | 30 | 30 | 30 | 30 | 37 | 37 | 37 |
| Ampiezza di lavoro | mm | 400 | 400 | 500 | 600 | 500 | 500 | 600 | 700 | 500 | 500 | 600 |
| Altezza da terra | mm | 666 | 736 | 736 | 736 | 777 | 777 | 777 | 777 | 777 | 777 | – |
| Frequenza | Hz | 90 | 90 | 90 | 90 | 90 | 90 | 90 | 90 | 90 | 90 | 90 |
| Motore | | Honda GX 160 | | Hatz 1 B 20 | | Honda GX270 | | Hatz 1 B 30 | | Honda GX270 | | Hatz 1 B 30 |
| Potenza nominale | kW | 3,1 (a 2.840 1/min) | 3,1 (a 2.800 1/min) | 3,1 (a 2.800 1/min) | 3,1 (a 2.800 1/min) | 5,1 (a 3.600 1/min) | 4,2 (a 2.800 1/min) | 4,2 (a 2.800 1/min) | 4,2 (a 2.800 1/min) | 5,1 (a 3.600 1/min) | 4,2 (a 2.800 1/min) | 4,2 (a 2.800 1/min) |
| Opzioni | | – | – | – | Versione Top Speed | – | Avviamento elettrico | Avviamento elettrico, versione Top Speed | – | – | Avviamento elettrico | Avviamento elettrico |

Serie BPU e DPU 40–130 kN

| Specifica | Unità di misura | DPU40 | DPU45 | DPU5247, DPU5260, DPU5275 | BPU5260 | DPU6247, DPU6260, DPU6275 | BPU6275 | DPU5545 | DPU6555 | DPU80 | DPU90 | DPU110 |
|--------------------|-----------------|-------------------------------|-------------------------------|--|-------------------------------|--|-------------------------------|--|--|---|---|---|
| Peso | kg | 383 | 385 | 430 (alla larghezza 60 cm) | 345 | 490 | 452 | 399–447* | 480–527* | 756–771* | 756–771* | 813–830* |
| Forza centrifuga | kN | 40 | 45 | 52 | 52 | 62 | 62 | 55 | 65 | 80 | 90 | 110 |
| Ampiezza di lavoro | mm | 440 | 440 | 470, 600, 750 | 600 | 470, 600, 750 | 750 | 604/750 | 710 x 860 | 670/770 | 670/770 | 870/970 |
| Altezza da terra | mm | 764–859 | 764–859 | 878 | 811 | 877 | 811 | 790 | 861 | 830 | 830 | 830 |
| Frequenza | Hz | 69 | 69 | 69 | 69 | 69 | 69 | 69 | 69 | 56 | 63 | 60 |
| Motore | | Yanmar L70V | Yanmar L70V | Hatz 1 B 50 | Honda GX390 | Hatz 1 B 50 | Honda GX390 | Hatz 1 D 42S | Hatz 1 D 81S | Kohler 702 | | Kohler LDW 1003 |
| Potenza nominale | kW | 4,5 (a 3.000 1/min) | 4,5 (a 3.000 1/min) | 7,3 (a 2.800 1/min) | 8,7 (a 2.800 1/min) | 7,3 (a 2.800 1/min) | 8,7 (a 2.800 1/min) | 6,4 (a 2.850 1/min) | 9,6 (a 2.800 1/min) | 11 (a 3.600 1/min) | 11,7 (a 3.600 1/min) | 16 (a 3.600 1/min) |
| Opzioni | | Avviamento elettrico di serie | Avviamento elettrico di serie | Avviamento elettrico, Compatec, contaore, piastre di montaggio, interfaccia di comunicazione Bluetooth | Contaore d'esercizio di serie | Avviamento elettrico, Compatec, contaore, piastre di montaggio, interfaccia di comunicazione Bluetooth | Contaore d'esercizio di serie | Avviamento elettrico, Compatec, contaore d'esercizio, piastre di estensione extra larghe | Avviamento elettrico, Compatec, contaore d'esercizio, piastre di estensione extra larghe, telaio di protezione a larghezza ridotta | Protezione da sovraccarico, Compatec con protezione da sovraccarico inclusa; di serie con avviamento elettrico e contaore d'esercizio | Protezione da sovraccarico, Compatec con protezione da sovraccarico inclusa; di serie con avviamento elettrico e contaore d'esercizio | Protezione da sovraccarico, Compatec con protezione da sovraccarico inclusa; di serie con avviamento elettrico e contaore d'esercizio |

| Specifica | Unità di misura | DPU80r | DPU110r | Set accoppiamento in parallelo | DPU130r |
|--------------------|-----------------|---|---|---|--|
| Peso | kg | 709–724* | 793–810* | 2.616 | 1.170 |
| Forza centrifuga | kN | 80 | 110 | 3 x 110 | 130 |
| Ampiezza di lavoro | mm | 670/770 | 870/970 | 3.000 | 1.202 |
| Altezza da terra | mm | 830 | 830 | 830 | 996 |
| Frequenza | Hz | 56 | 60 | 60 | 58 |
| Motore | | Kohler LDW 702 | Kohler LDW 1003 | Kohler LDW 1003 | Kohler KDW 1404 |
| Potenza nominale | kW | 11 (a 3.600 1/min) | 16 (a 3.600 1/min) | 16 (a 3.600 1/min) | 21 (a 2.700 1/min) |
| Opzioni | | Protezione da sovraccarico, Compatec con protezione da sovraccarico inclusa; di serie con avviamento elettrico e contaore d'esercizio | Protezione da sovraccarico, Compatec con protezione da sovraccarico inclusa; di serie con avviamento elettrico e contaore d'esercizio | Protezione da sovraccarico, Compatec con protezione da sovraccarico inclusa; di serie con avviamento elettrico e contaore d'esercizio | Di serie con avviamento elettrico, contaore d'esercizio e protezione da sovraccarico |

– Non disponibile

* Peso dipendente dalle opzioni supplementari selezionate ** In base alle condizioni del terreno e ambientali

La gamma di prodotti Wacker Neuson comprende oltre 300 diversi gruppi di prodotti con le varianti più disparate. Con la scelta di diversi optional, i dati dei prodotti possono variare. Pertanto, non tutti i prodotti Wacker Neuson elencati o illustrati nel presente prospetto sono disponibili in tutti i paesi. I prodotti Wacker Neuson illustrati sono soltanto esemplificativi e potrebbero essere soggetti a variazione – su richiesta saremo lieti di sottoporvi un'offerta concreta! Riproduzione esclusivamente previa autorizzazione scritta di Wacker Neuson.

© Wacker Neuson SE

Rullo vibrante per scavi RT.

Design moderno, costi di manutenzione ridotti, potenza di compattamento comprovata. Il rullo vibrante per scavi RT con il telecomando SC4 combina potenza di compattamento comprovata con un design moderno e un'elevata facilità d'uso. Si distingue per il miglior accesso ai componenti di manutenzione, la robustezza e i minori costi di manutenzione. Il telecomando intuitivo consente all'operatore di tenere comodamente sotto controllo tutte le funzioni importanti per l'avvio e il funzionamento del rullo vibrante per scavi. Ciò aumenta la sicurezza e l'efficienza nel cantiere.

Efficienza

- Funzione "Return-to-Center": guida autonoma in linea retta, completamente senza intervento dell'operatore
- Controllo, comfort e sicurezza: telecomando per rullo vibrante per scavi con onde radio e infrarossi
- Baricentro basso grazie al posizionamento degli eccitatori sotto l'assale
- I tamburi divisi in due parti consentono una conversione facile da 82 cm a 60 cm di larghezza del tamburo
- La perdita di segnale è evitata da un terzo sensore di ricezione ad infrarossi brevettato sulla parte superiore del rullo per scavi
- Sterzo articolato per raggio di sterzata di 1,6 m
- Selezione tra forza di compattazione elevata e ridotta con il telecomando ad infrarossi
- Lunga autonomia grazie all'ampia capacità del serbatoio di 24 litri

Manutenzione

- Trasmissione esente da manutenzione per le prime 1.000 ore di funzionamento: maggiore affidabilità grazie a un minor numero di componenti e connessioni
- Tamburo autopulente
- I componenti idraulici, i motori e i raccordi sono particolarmente facili da raggiungere
- I sistemi di eccitazione e azionamento, esenti da manutenzione, sono lubrificati in modo permanente



RT



Telecomando multifunzione: tutti gli elementi di avviamento e di funzionamento sono nelle mani dell'operatore.



Le ampie aperture dei cofani consentono un facile accesso a tutti gli altri componenti della macchina, riducendo di conseguenza il tempo e lo sforzo necessari per le operazioni quotidiane di pulizia e manutenzione.

Sicurezza

- Grazie all'uso del telecomando, l'operatore non è esposto ad alcun pericolo, nemmeno durante la compattazione in trincea, entro un raggio d'azione compreso tra 2 e 30 metri dalla macchina
- Quando ci si avvicina all'angolo di ribaltamento, il telecomando emette un segnale di avvertimento tramite LED. Se la macchina si ribalta, si attiva un allarme e il motore si spegne
- Un meccanismo di sblocco a due stadi sul telecomando impedisce danni al motore causati dal riavvio dopo il ribaltamento

Comfort d'uso

- Comunicazione stabile: segnale radio e ad infrarossi tra macchina e telecomando
- Display LCD: stato della macchina, istruzioni di manutenzione e codici di errore direttamente visibili
- Risoluzione rapida dei problemi: diagnosi semplificata grazie a codici e istruzioni chiari

| | Unità di misura | RTSC4 |
|--------------------------------------|-----------------|-------|
| Peso d'esercizio max. | kg | 1.465 |
| Massa totale con ROPS | kg | - |
| Larghezza di lavoro max. | mm | 820 |
| Sporgenza laterale (sinistra/destra) | mm | - |
| Raggio di sterzata (interno) | mm | 1.600 |



Sicurezza dell'operatore: un sensore di prossimità tra l'operatore e la macchina disattiva automaticamente la macchina entro un raggio di 2 metri.

Rullo tandem ad azionamento manuale RD7.

Il rullo vibrante doppio azionato manualmente RD7 offre prestazioni eccellenti sia nella costipazione del terreno che dell'asfalto, grazie a una frequenza coordinata in modo ottimale e a due livelli di vibrazione. Il rullo convince per i suoi elementi di comando disposti in maniera ergonomica, come la regolazione del numero di giri del motore direttamente collegata all'impugnatura.



Il timone lungo facilita la sterzata e la svolta, specialmente su aree piccole.



Il concetto di telaio di protezione variabile offre la massima flessibilità possibile per varie esigenze e applicazioni.

Rullo tandem RD18.

L'RD18 è un rullo compatto e di facile maneggevolezza nella classe da 1,8 t. Grazie al suo giunto articolato a 3 punti, in combinazione con un grande diametro del tamburo, crea una potenza di compattamento uniforme e una superficie di asfalto di alta qualità. La caratteristica speciale dell'RD18 è la sospensione unilaterale del tamburo con tamburi sfalsati, che consente una compattazione precisa su entrambi i lati molto vicino ai bordi e alle pareti.

Trasporto

- Ripiegando verso il basso la barra ROPS, è possibile ottenere dimensioni di trasporto e stoccaggio compatte

Prestazioni

- Giunto articolato a tre punti per una distribuzione uniforme del peso nella parte anteriore e quella posteriore

Comfort

- La piattaforma presenta ammortizzazione delle oscillazioni ed è progettata ergonomicamente
- La struttura compatta consente una buona visuale dei tamburi in ogni momento

Efficienza

- Tutti i rulli RD e RC vantano lo stesso semplice concetto operativo
- La struttura compatta consente un'elevata maneggevolezza in cantieri angusti e quindi un lavoro più rapido
- Pannello comandi con una superficie grafica e quindi intuitiva



Forma sagomata: per una visuale libera sui bordi dei tamburi, sull'area circostante la macchina e sul cantiere.

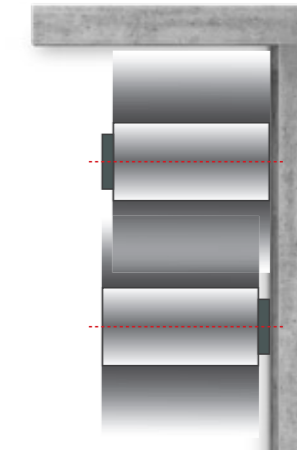

Massima libertà laterale a destra e a sinistra: grazie al sistema di sospensione a benda decentrata su un solo lato, ideale per lavori lungo le pareti.

Rullo tandem con azionamento elettrico.

Con un peso operativo di quasi 2,5 – 2,8 tonnellate e una larghezza del tamburo di 120 centimetri, i rulli elettrici RD24e e RD28e sono dei veri tuttofare per cantieri a zero emissioni. I rulli vengono azionati da una potente e collaudata batteria agli ioni di litio, che garantisce un'autonomia fino a 3,5 ore. La ricarica è facile e rapida da qualsiasi presa da 230 V o 400 V, rendendoli molto versatili.

Prestazioni

- Una batteria agli ioni di litio da 23,4 kWh con un concetto di raffreddamento integrato, così come il recupero energetico dal sistema rendono i rulli altamente efficienti
- Aumento dell'efficienza del sistema vibrante da circa il 32% a circa l'84%
- Recupero energetico dal sistema

Efficienza

- Ricarica rapida e semplice da qualsiasi presa da 230 V/400 V
- Guida elettroidraulica e vibrazioni puramente elettriche
- Un sistema vibrante completamente elettrico garantisce la massima efficienza a bassi costi operativi

Il rispetto per l'ambiente

- Emissioni sonore molto basse per l'uso in ambienti sensibili
- Ridotti costi di assistenza e operativi



Il motore sincrono esente da manutenzione convince non solo per la potenza costante, ma consente anche un elevato carico di punta.



Il motore sincrono esente da manutenzione offre una coppia elevata sin all'inizio e una potenza costante nell'uso continuo.

| | RD24e | RD28e |
|------------------------|-------------|-------------|
| Massa totale (kg) | 2.385–2.525 | 2.595–2.755 |
| Larghezza tamburo (cm) | 100 | 120 |

Rulli tandem RD24, RD28, RD40, RD45.

I rulli della classe 2,5 t e 4 t sono macchine compatte adatte per ogni cantiere. Grazie ai giunti articolati a tre punti raggiunge sempre una distribuzione uniforme del peso in condizioni di manovrabilità e stabilità di guida ottimali. Ciò consente la realizzazione di superfici in asfalto perfette e di alta qualità. L'utente beneficia del comando intuitivo e della visuale completa dell'area di compattamento. Grazie alle sue dimensioni compatte, possono essere utilizzati in spazi ristretti senza problemi.

Efficienza

- Tutti i rulli RD e RC vantano lo stesso semplice concetto operativo
- La struttura compatta consente un'elevata maneggevolezza in cantieri angusti e quindi un lavoro più rapido
- Pannello comandi con interfaccia grafica per un comando intuitivo
- La sporgenza sul bordo del tamburo comincia molto in alto permettendo, per esempio, di compattare i muri più alti fino al bordo

Prestazioni

- Il giunto oscillante articolato a tre punti assicura che il peso sia distribuito uniformemente tra i tamburi/pneumatici anteriori e posteriori



Trasporto

- Con la barra ROPS abbassata, i rulli RD raggiungono dimensioni di trasporto e stoccaggio compatte

Comfort

- La piattaforma presenta ammortizzazione delle oscillazioni ed è progettata ergonomicamente
- L'operatore gode di una perfetta visibilità panoramica, per questo sono necessari meno specchietti e nessuna videocamera per retromarcia



Avvio rapido delle operazioni: il display e il joystick si comandano in modo intuitivo.



Lavoro in sicurezza: ottima visibilità panoramica dal sedile dell'operatore – anche sul tamburo e sugli pneumatici.



Visuale ottimale: grazie al sedile regolabile sui lati.



Radiatore facile da pulire: grazie allo sportellino a parte rimovibile.

I vantaggi dei rulli tandem e dei rulli combinati nel dettaglio.

Dall'allestimento tecnico per le operazioni di compattamento vere e proprie fino ai dettagli pratici per il trasporto o la manutenzione passando per le funzioni comfort: ecco una panoramica delle caratteristiche di tutti i modelli.

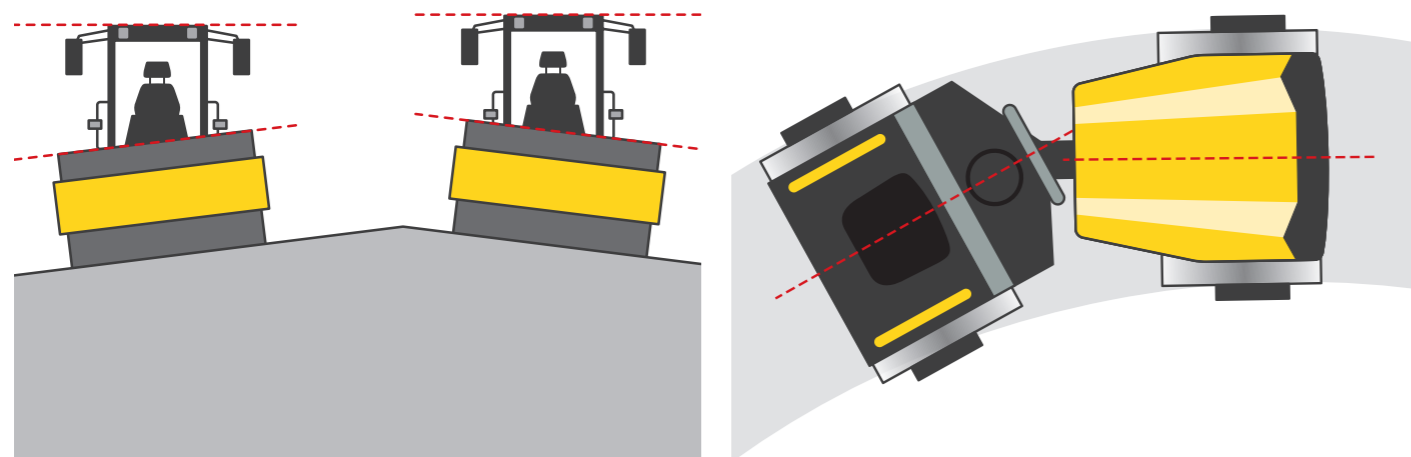

Tutti i modelli RD sono dotati di giunto articolato oscillante in tre punti.

Compattamento uniforme ed elevata stabilità di guida sono i vantaggi principali del giunto articolato oscillante in tre punti, di cui sono dotati tutti i rulli tandem e i rulli combinati, tranne il modello RD7. Esercita una distribuzione uniforme della pressione

sugli pneumatici o sui tamburi, in particolare in curva. Inoltre, migliora la manovrabilità e garantisce la massima sicurezza e stabilità anti-ribaltamento anche su terreni irregolari, come per es. la ghiaia.

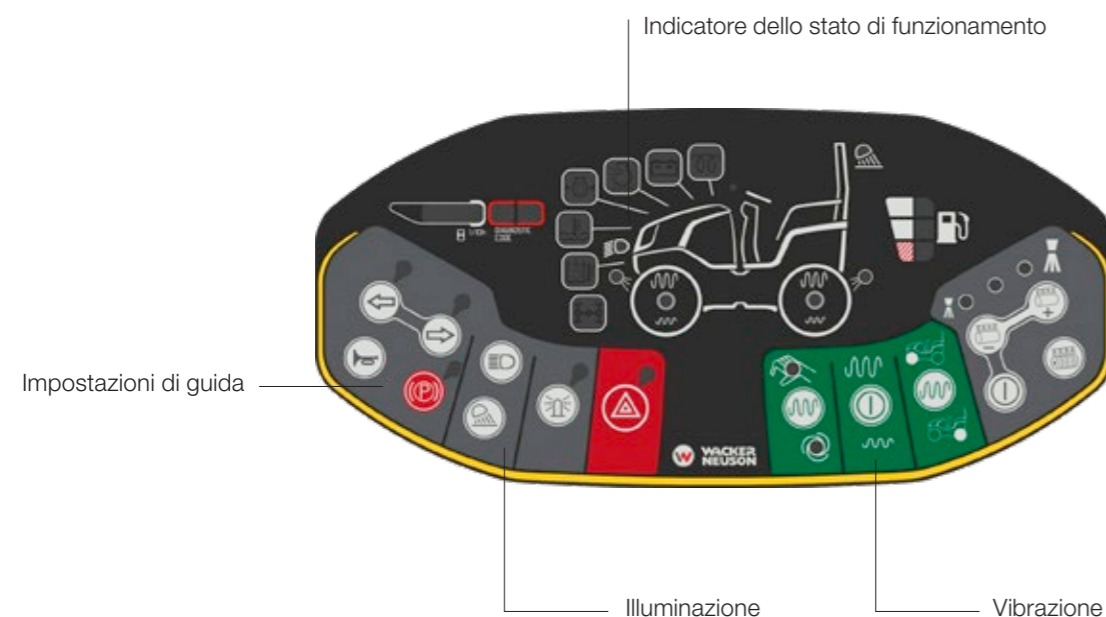

Display estremamente chiaro.

Intuitivo da comandare e strutturato in modo chiaro: il display dei rulli di Wacker Neuson è di estremamente facile uso. Gli operatori

riusciranno sin da subito a cavarsela – un aspetto importante soprattutto per il parco nolo.



Maggiore comfort per l'operatore.

Tutti i rulli sono equipaggiati di serie con un posto di guida completamente isolato dalle vibrazioni. In tal modo il conducente è protetto dalle vibrazioni in maniera ottimale. Maggiore sicurezza è garantita dai gradini per salire comodamente, dall'ampio spazio per le gambe e da un sedile conducente regolabile in base a peso e altezza. Tutti i rulli Wacker Neuson hanno un sedile regolabile sui lati tranne il modello RD18-80.



Roll bar ribaltabile di serie.

Per una maggiore sicurezza ecco il roll bar ROPS. È ribaltabile all'indietro di serie. In tal modo il rullo raggiunge una dimensione di trasporto estremamente compatta.



Illuminazione ottimale.

Indipendentemente se si lavori in luoghi poco illuminati, di notte o con cielo nuvoloso: i rulli Wacker Neuson garantiscono luce a sufficienza. Sui modelli tandem e combinati è possibile applicare fari di lavoro aggiuntivi sulla barra ROPS. Incluso con la fornitura di serie: lampeggiante con il quale il rullo può circolare su strade pubbliche.



Manutenzione semplice.

Tutti i rulli sono costruiti in modo tale che la manutenzione sia possibile in poche manovre: per questo abbiamo previsto un facile accesso a tutto il vano motore nonché una facile sostituzione del filtro dell'aria. E si risparmia tempo e denaro.



Pratica sospensione centrale.

La sospensione centrale permette il sollevamento e il riposizionamento orizzontale della macchina. Pertanto, spostare il

rullo è semplice, rapido e sicuro. RD18, RD24 e RD28 sono dotati di una sospensione centrale.

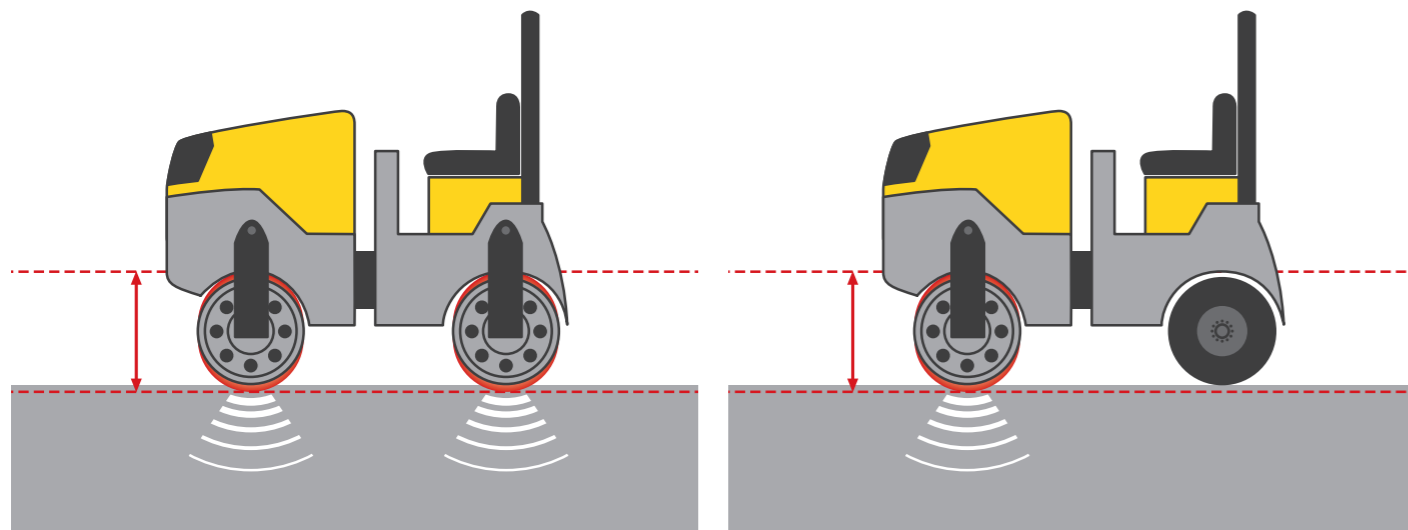

Rullo tandem: tamburo vibrante anteriore e posteriore.

Il tamburo vibrante mette in vibrazione ottimale il materiale da compattare con forze verticali in successione veloce. Lo squilibrio integrato garantisce una rotazione rapida e un'ottima potenza di compattamento. Particolarmente adatto per: tutte le classiche operazioni di compattamento.

I nostri modelli di rulli tandem: RD18-80, RD18-100, RD24-100, RD28-120, RD40-130, RD45-140 e RD7.

Rullo combinato: tamburo vibrante anteriore, pneumatici posteriori.

Il rullo combinato è dotato di un solo tamburo vibrante. L'assale posteriore è formato da pneumatici in gomma per pressare l'asfalto. In tal modo si ottengono superfici particolarmente pregiate e lisce. Particolarmente adatto per: compattamento dell'asfalto su marciapiedi e piste ciclabili.

I nostri modelli di rulli combinati: RD18-100c, RD24-100c, RD28-120c, RD40-130c, RD45-140c.

Rullo oscillante: tamburo vibrante anteriore, tamburo oscillante posteriore.

Il movimento oscillante deriva dal movimento rotatorio in avanti e indietro in rapida successione di due masse all'interno del tamburo. Queste forze sono costantemente dirette al terreno in modo mirato. Contemporaneamente le sollecitazioni causate dalle vibrazioni sono notevolmente inferiori rispetto a quelle causate da un tamburo vibrante. Ciò influisce in modo positivo sulla durata e sul comfort di guida della macchina.

Particolarmente adatto per:
Operazioni di compattamento in aree cittadine, nei pressi di costruzioni sensibili alle vibrazioni (per es. ponti, abitazioni, edifici storici), postazioni di saldatura (a caldo e a freddo) e per piccole operazioni di riparazione. I nostri modelli di rulli oscillanti: RD24-100o, RD28-120o, RD40-130o, RD45-145o.

Modo d'uso 1:

Statico sulla parte anteriore, oscillante sulla parte posteriore

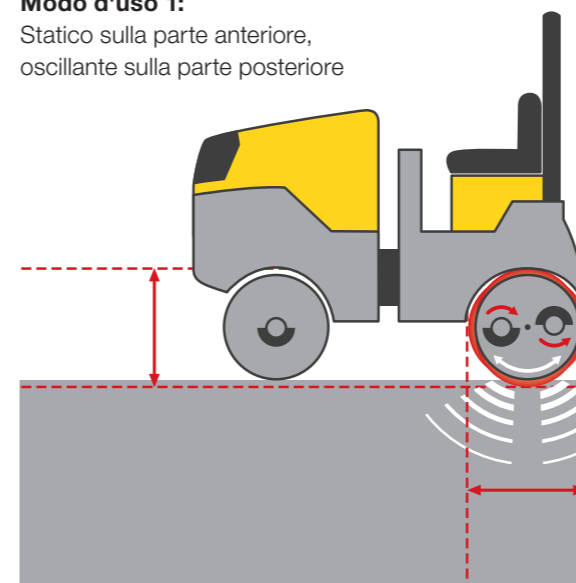

Modo d'uso 2:

Vibrante sulla parte anteriore, statico sulla parte posteriore

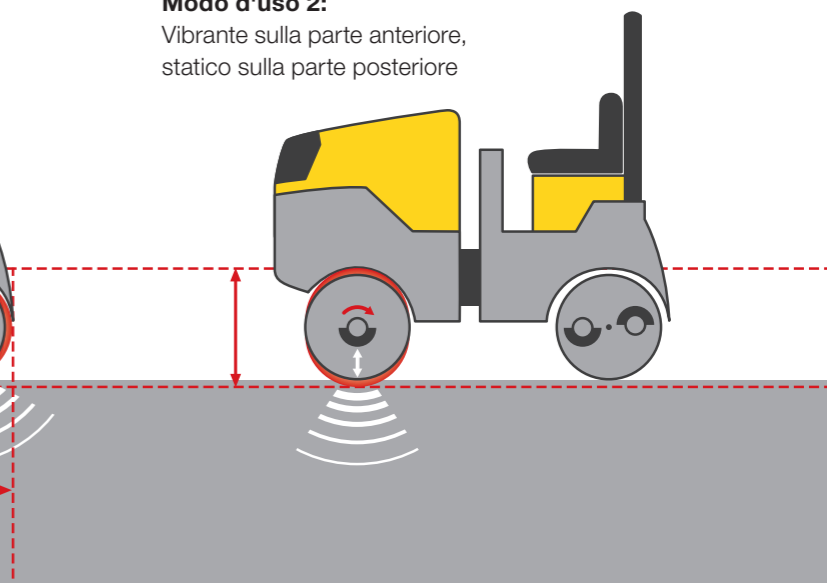

Più tempo, maggiore potenza in superficie:

Grazie alle oscillazioni è possibile compattare l'asfalto anche a temperature dei materiali più basse. Con le vibrazioni guadagnerete più tempo sul compattamento.

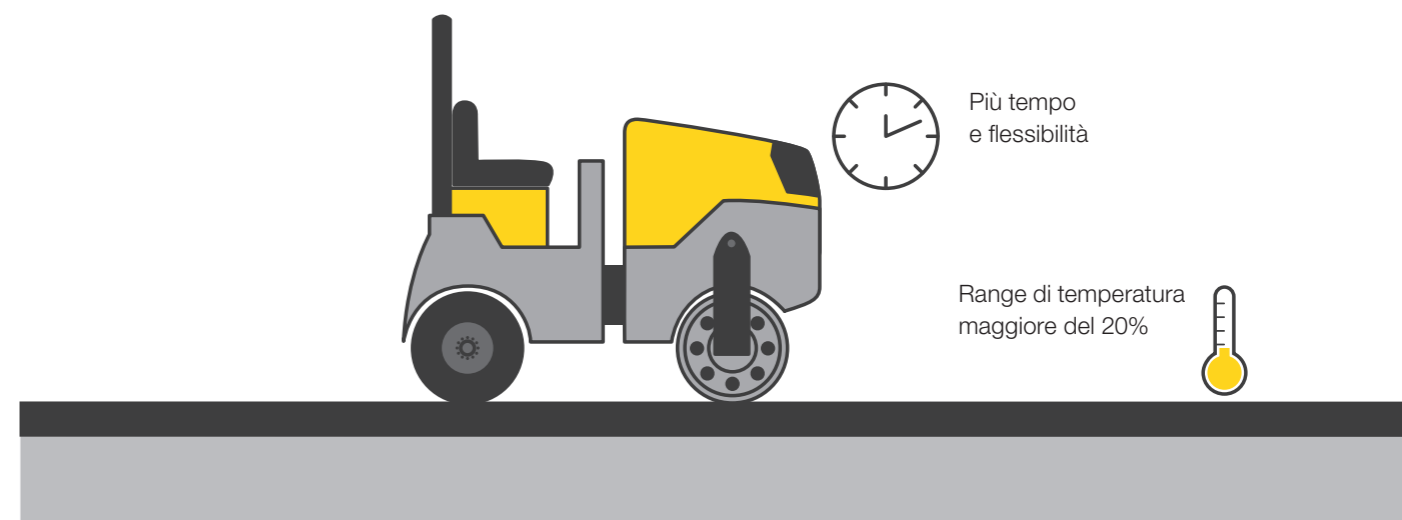

Rulli monotamburo RC50, RC70.

Una visuale perfetta in tutte le direzioni rende il lavoro con i rulli monotamburo RC50 e RC70 da Wacker Neuson sicuro e confortevole. Grazie alla struttura compatta, l'operatore ha sempre una panoramica dell'area di lavoro e dei tamburi dal suo sedile. L'ampio angolo di avvicinamento e un'eccellente capacità di arrampicata lo rendono facile da manovrare anche su terreni accidentati. Inoltre, la gestione semplice tramite un display e un joystick dal design intuitivo facilitano il lavoro e consentono all'operatore di familiarizzare con la macchina in pochissimo tempo.

Efficienza

- Il concetto operativo uniforme per tutti i rulli RD e RC evita istruzioni complesse e lunghe
- Il pannello comandi dispone di una schermata puramente grafica e quindi intuitiva
- Con la trazione con motori in linea non è necessario alcun assale per il collegamento tra le ruote
- Il baricentro basso combinato con l'elevata altezza libera dal suolo garantisce una buona maneggevolezza anche su terreni accidentati
- L'interruttore della modalità Eco riduce il numero di giri del motore (ma anche la potenza di compattamento) e consente quindi il risparmio fino al 20% di carburante nei viaggi di trasporto

Prestazioni

- Il controllo idraulico della trazione (controllo automatico dello slittamento) garantisce un'ottima capacità ascensionale



RC50



RC70

Comfort

- Il design compatto consente una buona visuale sui tamburi in ogni momento e semplifica le manovre nonché l'avvicinamento alle pareti
- La piattaforma presenta ammortizzazione delle oscillazioni ed è progettata ergonomicamente

Manutenzione

- Il motore si spegne automaticamente dopo un tempo prestabilito, riducendo le ore d'esercizio e prolungando gli intervalli di manutenzione



Modalità Eco per un risparmio di carburante fino al 20%.



Il controllo della trazione garantisce che le ruote non slittino neanche su terreni irregolari.

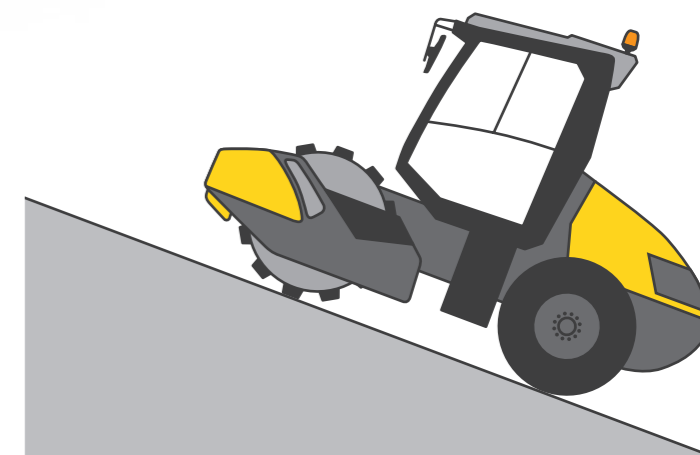

Superare pendenze fino al 60%: grazie alla potente trazione integrale.

I vantaggi dei rulli monotamburo tandem e combinati nel dettaglio.

Con i cinque rulli monotamburo compatti tandem e combinati avrete sempre a portata di mano la soluzione adatta alle diverse pendenze, esigenze e condizioni di spazio. Inoltre, è possibile personalizzare il posto di guida in base alle esigenze individuali.

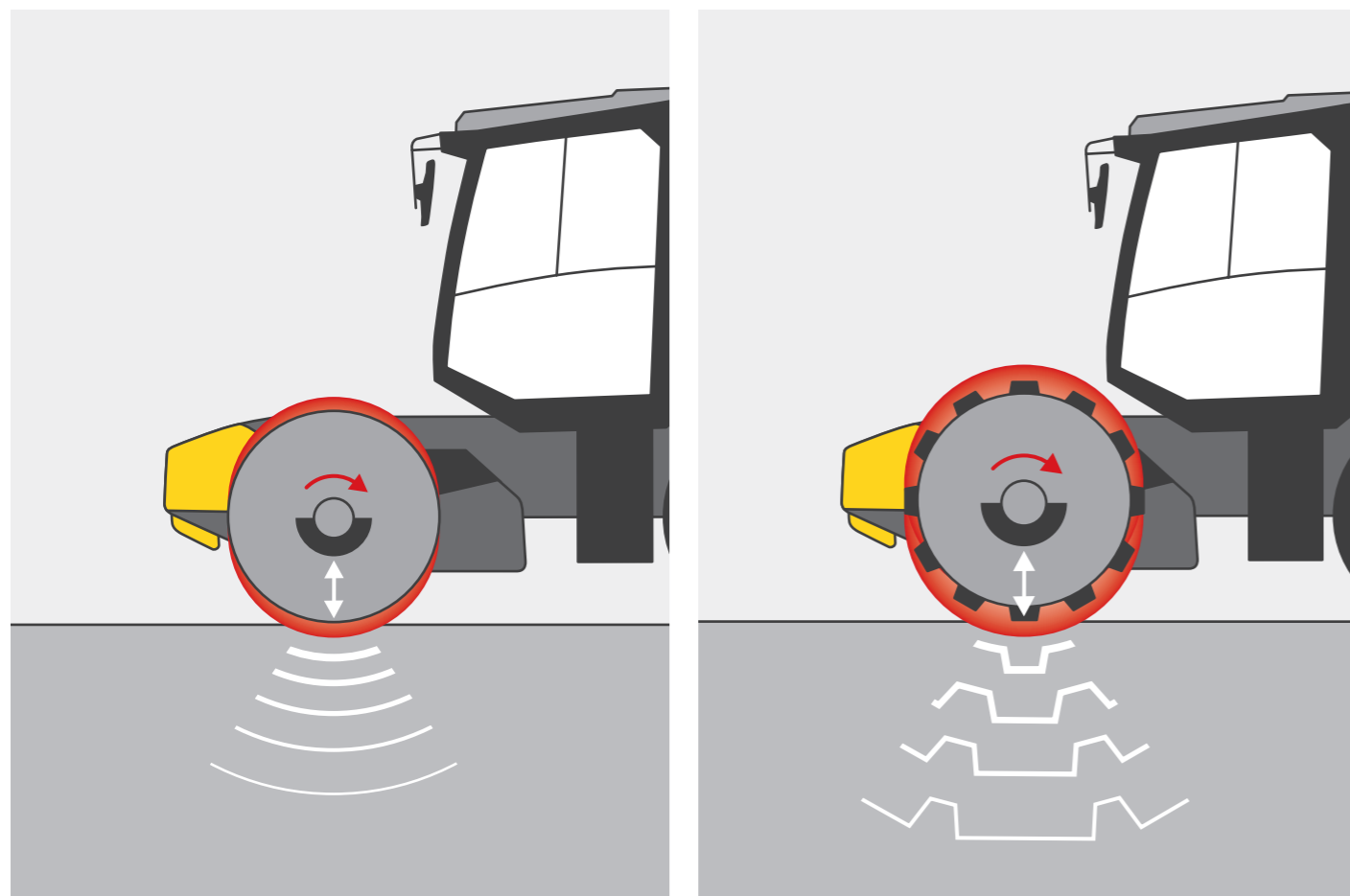

I tamburi lisci dei rulli monotamburo RC50, RC70 e RC70vo.

Grazie alla profondità minima il tamburo liscio è particolarmente adatto a utilizzi in aree sensibili, per es. nei pressi di costruzioni sensibili alle vibrazioni come edifici storici o su terreni sotto i quali scorrono tubazioni e condutture.

Inoltre, i tamburi lisci sono ideali per:

- Terreni non coesivi o poco coesivi come sabbia e ghiaia
- Superfici già lavorate con un tamburo a piede battente

I tamburi con piede battente dei rulli monotamburo RC50P e RC70P.

Le sporgenze trapezoidali di un tamburo a piede battente compattano il terreno impastandolo e frantumandolo. Maggiore è il compattamento, meno in profondità le sporgenze penetreranno il terreno.

Le aree di utilizzo dei tamburi a piede battente sono:

- Terreni con granuli sottilissimi a elevato contenuto di acqua, inserimento di leganti come calce o cemento in terreni acidi
- Compattamento di terreni coesivi, poco stabili e umidi nonché roccia friabile (per es. durante la costruzione di dighe)

Un rullo monotamburo, due tipi di compattamento: RC70vo.

Tutti i rulli monotamburo tandem e combinati compattano mediante vibrazioni. Tuttavia, il modello RC70vo vi offre un extra: la possibilità di scegliere tra il modo d'uso con vibrazioni o con oscillazioni.

Modalità di compattazione 1:

Vibrazione per una profondità di costipazione elevata

Modalità di compattazione 2:

Oscillazione per una costipazione delle superfici ottimale

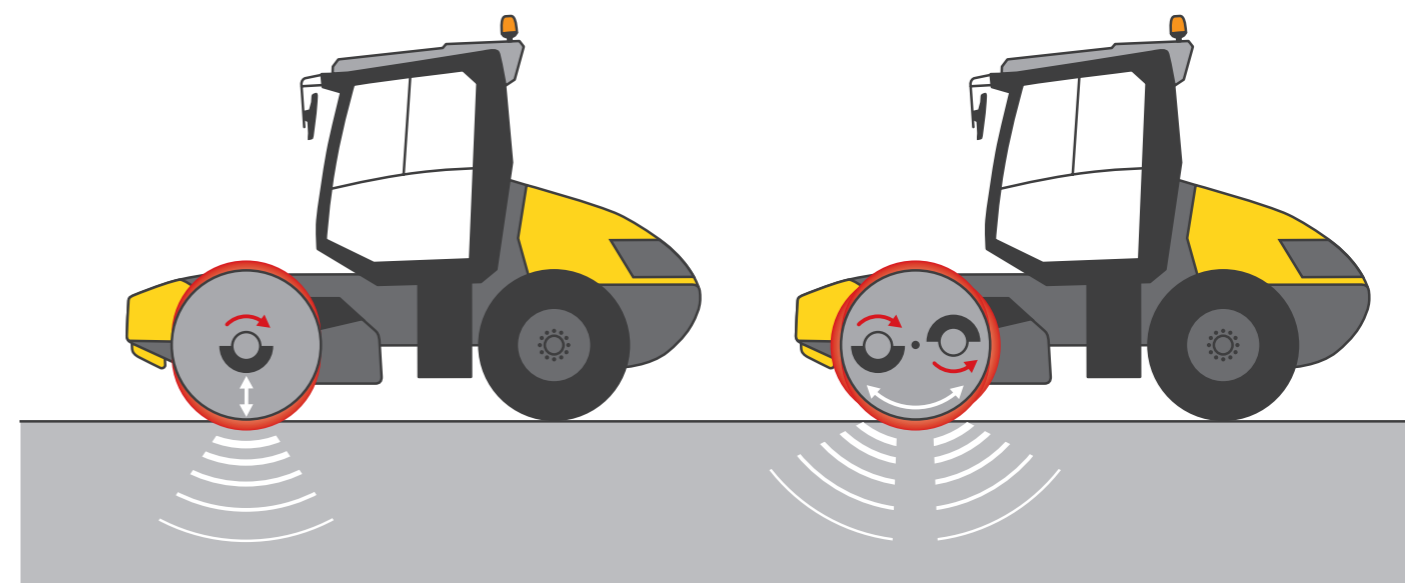

Giunto articolato oscillante in tre punti.

Anche i rulli monotamburo tandem e combinati sono dotati di un giunto articolato oscillante in tre punti, che distribuisce uniformemente il peso su tamburi e pneumatici. Inoltre, anche con il massimo angolo di sterzata, minimizza il pericolo di ribaltamento e garantisce risultati di compattamento uniformi.

Su terreni impraticabili il baricentro profondo dei rulli monotamburo tandem e combinati garantisce una percorrenza lineare e stabile e una manovrabilità sicura. Il supporto oscillante nel giunto protegge il conducente grazie all'ammortizzazione del posto di guida.

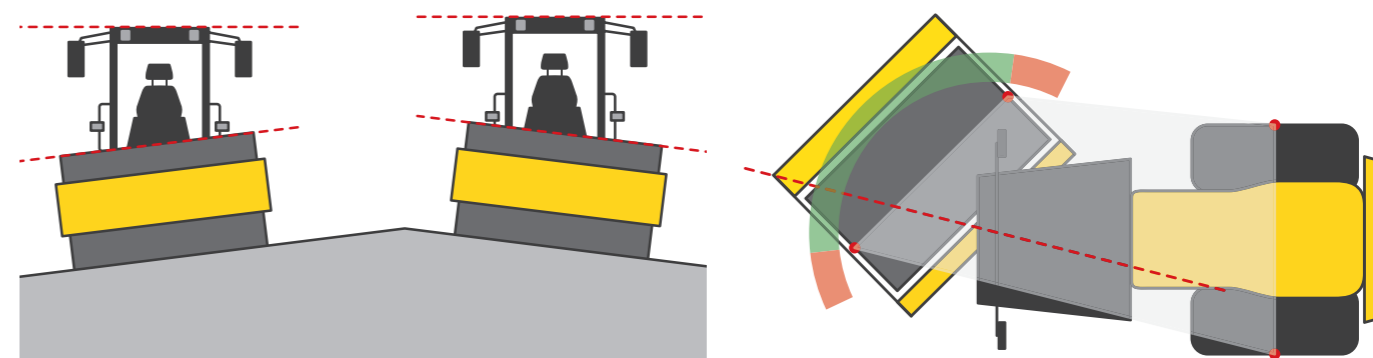

Terreni irregolari, cabina del conducente silenziosa:

Il supporto oscillante ha un effetto ammortizzante.

Funzione anti-ribaltamento in curva:

Distribuzione delle forze di spinta sempre nel range di tolleranza.

Rulli vibranti per scavi, rulli tandem e rulli combinati.

| | Unità di misura | RT SC4 | RD7A | RD7Ye | RD18-80 | RD18-100 | RD18-100c | RD 24e | RD 28e | RD24-100 | RD24-100c | RD24-100o | RD28-120 | RD28-120c | RD28-120o | RD40-130 | RD40-130c | RD40-130o | RD45-140 | RD45-140c | RD45-140o |
|---|-----------------|-----------------|---|--|----------------------------|-------------------|-------------------|-------------------|-------------------|--|-------------------|-------------------|-------------------|-------------------|-------------------|--|-------------------|-------------------|-------------------|-------------------|-------------------|
| Peso d'esercizio max. | kg | 1.465 | 690 | 710 | 1.840 | 1.950 | 1.830 | 3.000 | 3.410 | 3.190 | 3.110 | 3.240 | 3.410 | 3.320 | 3.470 | 4.920 | 4.790 | 5.230 | 5.300 | 4.960 | 5.640 |
| Massa totale con ROPS | kg | - | - | - | 1.580 | 1.670 | 1.630 | 2.615 | 2.695 | 2.475 | 2.385 | 2.525 | 2.695 | 2.595 | 2.755 | 3.965 | 3.825 | 4.015 | 4.345 | 3.995 | 4.435 |
| Larghezza di lavoro max. | mm | 820 | 650 | 650 | 856 | 1.056 | 1.000 | 1.110 | 1.250 | 1.050 | 1.050 | 1.050 | 1.250 | 1.220 | 1.250 | 1.350 | 1.338 | 1.350 | 1.430 | 1.380 | 1.430 |
| Sporgenza laterale (sinistra/destra) | mm | - | 30 | 30 | - | - | - | - | 55/55 | 55/55 | 55/55 | 55/55 | 55/55 | 55/55 | 55/55 | 63/63 | 63/63 | 63/63 | 63/63 | 63/63 | 63/63 |
| Raggio di sterzata (interno) | mm | 1.600 | - | - | 2.230 | 2.130 | 2.130 | 2.470 | 2.370 | 2.470 | 2.470 | 2.470 | 2.370 | 2.370 | 2.370 | 2.690 | 2.690 | 2.690 | 2.650 | 2.650 | 2.650 |
| Tipologia di tamburo anteriore | - | Piede battente | liscio/monoblocco | liscio/monoblocco | liscio/monoblocco | liscio/monoblocco | liscio/monoblocco | liscio/monoblocco | liscio/monoblocco | liscio/monoblocco | liscio/monoblocco | liscio/monoblocco | liscio/monoblocco | liscio/monoblocco | liscio/monoblocco | liscio/monoblocco | liscio/monoblocco | liscio/monoblocco | liscio/monoblocco | liscio/monoblocco | liscio/monoblocco |
| Tipologia di tamburo posteriore | - | Piede battente | liscio/monoblocco | liscio/monoblocco | liscio/monoblocco | liscio/monoblocco | - | liscio/monoblocco | liscio/monoblocco | liscio/monoblocco | - | liscio/monoblocco | liscio/monoblocco | - | liscio/monoblocco | liscio/monoblocco | - | liscio/monoblocco | liscio/monoblocco | - | liscio/monoblocco |
| Dimensioni pneumatici posteriori | - | - | - | - | - | - | - | - | - | - | 205/60-R15 | - | - | 9,5/65-15 | - | - | - | - | - | 10,5/80-16 | - |
| Trazione | - | Kohler KDW 1003 | Motore a benzina Honda raffreddato ad aria, motore monocilindrico a 4 tempi | Cilindro verticale, 4 tempi, raffreddato ad aria, motore diesel, motore Yanmar | Motore diesel Kubota D1005 | | | Motore elettrico | Motore elettrico | Motore diesel Kubota D1503, con filtro antiparticolato | | | | | | Motore diesel Kubota V2203, con filtro antiparticolato | | | | | |
| Aria condizionata | kW | 14,8 | 8,7 | 6,8 | 16,8 | 16,8 | 16,8 | 16,8 | 24 | 24 | 24 | 24 | 24 | 24 | 24 | 37,4 | 37,4 | 37,4 | 37,4 | 37,4 | 37,4 |
| Volume serbatoio carburante | l | 24 | 5,4 | 5,4 | 33 | 33 | 33 | 33 | 42 | 42 | 42 | 42 | 42 | 42 | 42 | 73 | 73 | 73 | 73 | 73 | 73 |
| Velocità | km/h | 2,5 | 4,5 | 4,5 | 0-11 | 0-11 | 0-11 | 0-11 | 0-12 | 0-12 | 0-12 | 0-12 | 0-12 | 0-12 | 0-12 | 0-11 | 0-11 | 0-11 | 0-11 | 0-11 | 0-11 |
| Capacità ascensionale con/ senza vibrazione | % | 45/50 | 26 | 26 | 30/40 | 30/40 | 30/40 | 30/40 | 35/40 | 30/40 | 30/40 | 35/40 | 30/40 | 30/40 | 35/40 | 30/40 | 30/40 | 30/40 | 30/40 | 30/40 | 30/40 |
| Forza centrifuga anteriore I/II | kN | 68,4 | 22,5 | 22,5 | 25/16 | 25/16 | 25/16 | 25/16 | 46/28 | 46/28 | 46/28 | 46/28 | 52/32 | 52/32 | 52/32 | 64/39 | 64/39 | 64/39 | 64/39 | 64/39 | 64/39 |
| Forza centrifuga posteriore I/II | kN | 68,4 | 22,5 | 22,5 | 25/16 | 25/16 | - | - | - | 46/28 | - | - | 52/32 | - | - | - | - | - | 64/39 | - | - |
| Capacità serbatoio dell'acqua | l | - | 60 | 60 | 70 | 70 | 70 | 70 | 180 | 180 | 180 | 180 | 180 | 180 | 180 | 285 | 285 | 285 | 285 | 285 | 285 |

Allestimento e opzioni (selezione) per rulli tandem e combinati.

| | RD18 | RD24 | RD28 | RD40 | RD45 |
|---|------|------|------|------|------|
| Conformità CE | ● | ● | ● | ● | ● |
| Segnali di pericolo DIN ISO | ● | ● | ● | ● | ● |
| Raschietto, pieghevole | ● | ● | ● | ● | ● |
| ROPS, pieghevole | ● | ● | ● | ● | ● |
| Sedile dell'operatore similpelle nera | ● | ● | ● | ● | ● |
| Dispositivo automatico di arresto motore | ● | ● | ● | ● | ● |
| Gancio di traino | - | ○ | ○ | ○ | ○ |
| Olio idraulico standard | ● | ● | ● | ● | ● |
| Olio idraulico biodegradabile | ○ | ○ | ○ | ○ | ○ |
| Protezione della cinghia | ● | ● | ● | ● | ● |
| Iniezione antigelo | ○ | ○ | ○ | ○ | ○ |
| Dispositivo di taglio e pressione dei bordi, anteriore destro | - | ○ | ○ | ○ | ○ |
| Ruota di taglio, diametro 350 mm | - | ○ | ○ | ○ | ○ |
| Illuminazione bordi dei tamburi, LED | - | ○ | ○ | ○ | ○ |
| Rullo di spinta, 45 gradi, superficie 5 cm | - | ○ | ○ | ○ | ○ |
| Rullo di spinta, 60 gradi, superficie 5 cm | - | ○ | ○ | ○ | ○ |
| Indicatore di percorso | - | ○ | ○ | ○ | ○ |

● Standard ○ Optional - Non disponibile

Rulli tandem e rulli combinati.

| | RD18 | RD24 | RD28 | RD40 | RD45 |
|---|------|------|------|------|------|
| Sistema di irrigazione per macchina da taglio e pressione dei bordi | - | ○ | ○ | - | - |
| Spargitore di brecciolino completo, spargitore di precisione | - | ○ | ○ | ○ | ○ |
| Allarme retromarcia con volume regolabile | ● | ● | ● | ● | ● |
| Illuminazione omologata per la circolazione su strada | ● | ● | ● | ● | ● |
| Fari di lavoro su ROPS, quadrupli, LED | ○ | - | - | - | - |
| 4 fari di lavoro su ROPS, alogeni | - | ○ | ○ | ○ | ○ |
| Lampeggiante su ROPS | ● | ● | ● | ● | ● |
| Insonorizzazione | ○ | ○ | ○ | ○ | ○ |
| Valvola equilibratrice del flusso | - | ○ | ○ | ○ | ○ |
| Collaudo TÜV | ○ | ○ | ○ | ○ | ○ |

Rullo vibrante per scavi.

| | RTX-SC3 |
|------------------|---------|
| Tamburi lisci | ○ |
| Raschietto lungo | ○ |
| Raschietto corto | ● |

Spiegazione della nomenclatura

○ = Rullo oscillante

◻ = Rullo combinato

Rulli monotamburo.

| | Unità di misura | RC50 | RC50p | RC70 | RC70p | RC70vo |
|--|-----------------|---------------------------------|-----------------|-------------------|-----------------|-------------------|
| Peso d'esercizio max. | kg | 5.710 | 5.530 | 7.580 | 6.920 | 6.380 |
| Peso d'esercizio con ROPS | kg | 4.815 | 4.935 | 6.320 | 6.190 | 6.105 |
| Larghezza di lavoro max. | mm | 1.370 | 1.370 | 1.680 | 1.680 | 1.680 |
| Sporgenza laterale sinistra/destra | mm | 65/65 | 65/65 | 80/70 | 80/70 | 80/70 |
| Raggio di sterzata (interno) | mm | 3.375 | 3.375 | 3.310 | 3.310 | 3.310 |
| Tipo di tamburo | - | Liscio/monoblocco | Piede battente | Liscio/monoblocco | Piede battente | Liscio/monoblocco |
| Dimensioni pneumatici posteriori | - | TR 12.4-24 8 PR | TR 12.4-24 8 PR | AW 14.9-24 8 TL | TR 14.9-24 8 TL | AW 14.9-24 8 TL |
| Trazione | - | Motore diesel Kubota V3307-CR-T | | | | |
| Potenza (ISO 14396) | kW | 55,4 | 55,4 | 55,4 | 55,4 | 55,4 |
| Volume serbatoio carburante | l | 123 | 123 | 123 | 123 | 123 |
| Velocità progressiva | km/h | 0-12,5 | 0-12,5 | 0-12,5 | 0-12,5 | 0-12,5 |
| Capacità ascensionale con/senza vibrazione | % | 55/60 | 55/60 | 55/60 | 55/60 | 55/60 |
| Forza centrifuga anteriore I/II | kN | 69 | 69 | 125/95 | 125 | 123 |

Allestimento e opzioni (selezione) per rulli monotamburo.

| | RC50 | RC50p | RC70 | RC70p | RC70vo |
|---|------|-------|------|-------|--------|
| Verniciatura 1 tinta RAL + grigio | ○ | ○ | ○ | ○ | ○ |
| Piantone dello sterzo rigido | ● | ● | ● | ● | ● |
| Piantone dello sterzo inclinabile | ○ | ○ | ○ | ○ | ○ |
| Pneumatici profilati diamantati | ● | ○ | ● | ○ | ● |
| Pneumatici profilati per trattori | ○ | ● | ○ | ● | ○ |
| Conformità CE | ● | ● | ● | ● | ● |
| Segnali di pericolo DIN ISO | ● | ● | ● | ● | ● |
| Raschiatore | ○ | ● | ○ | ● | ○ |
| ROPS rigido, con tetto di protezione | ● | ● | ● | ● | ● |
| Cabina ROPS con riscaldamento, testata FOPS (categoria I), 1 porta di accesso | ○ | ○ | ○ | ○ | ○ |
| Aria condizionata | ○ | ○ | ○ | ○ | ○ |

● Standard ○ Optional – Non disponibile

Tutti i dati si riferiscono alla macchina di base. Con riserva di modifiche.

Il programma di prodotti di Wacker Neuson comprende oltre 300 diversi gruppi di prodotti con le varianti più diverse. Con la scelta di diversi optional, i dati dei prodotti possono variare.

I prodotti Wacker Neuson riprodotti sono esempi e in quanto tali sono oggetti a regolari modifiche: saremo lieti di sottoporre un'offerta su richiesta!

Riproduzione esclusivamente previa autorizzazione scritta di Wacker Neuson.

© Wacker Neuson SE

Possibilità di configurazione.

Rulli monotamburo.

| | RC50 | RC50p | RC70 | RC70p | RC70vo |
|--|----------------|----------------|----------------|----------------|----------------|
| Leva di guida standard | ● | ● | ● | ● | ● |
| Leva di guida con segnale di spinta a scelta | ○ | ○ | ○ | ○ | ○ |
| Sedile dell'operatore similpelle nera | ● | ● | ● | ● | ● |
| Sedile dell'operatore in similpelle nera, con dotazione comfort | ○ | ○ | ○ | ○ | ○ |
| Regolazione del sedile a destra/a sinistra | ○ | ○ | ○ | ○ | ○ |
| Olio idraulico standard | ● | ● | ● | ● | ● |
| Olio idraulico biodegradabile | ○ | ○ | ○ | ○ | ○ |
| Radio | ○ | ○ | ○ | ○ | ○ |
| ROPS, rigido | ○ | ○ | ○ | ○ | ○ |
| Tettuccio di protezione in plastica con FOPS (categoria I) integrato | ○ ¹ | ○ ¹ | ○ ¹ | ○ ¹ | ○ ¹ |
| Segnale di spinta | ○ | ○ | ○ | ○ | – |
| Coperture a piede battente in due parti, non montate | ○ | – | ○ | – | – |
| Pneumatici di riserva profilati per trattori | ○ | ○ | ○ | ○ | ○ |
| Pneumatici di riserva quattro stagioni | ○ | ○ | ○ | ○ | ○ |
| Controllo del compattamento lavori su terreni | ○ | ○ | ○ | ○ | ○ |
| Misuratore di velocità | ○ | ○ | ○ | ○ | ○ |
| Dispositivo automatico di arresto motore | ○ | ○ | ○ | ○ | ○ |
| Vibrazione indicatore di frequenza | ○ | ○ | ○ | ○ | ○ |
| Videocamera per retromarcia | ○ ² | ○ ² | ○ ² | ○ ² | ○ ² |
| Allarme retromarcia con volume regolabile | ● | ● | ● | ● | ● |
| Sistema automatico di vibrazioni | ○ | ○ | ○ | ○ | ○ |
| Illuminazione omologata per la circolazione su strada | ● ³ | ● ³ | ● ³ | ● ³ | ● ³ |
| 4 fari di lavoro alogeni | ○ | ○ | ○ | ○ | ○ |
| 4 fari di lavoro a LED | ○ | ○ | ○ | ○ | ○ |
| Faro rotante | ● | ● | ● | ● | ● |
| Sezionatore batteria elettronico | ○ | ○ | ○ | ○ | ○ |
| Collaudo TÜV | ○ | – | ○ | – | ○ |

● Standard ○ Optional – Non disponibile

¹ Disponibile solo se è selezionata l'opzione "ROPS rigida"

² Non disponibile se è selezionata l'opzione "ROPS rigida"

³ Obbligatorio quando si seleziona "Omologazione TÜV"

Spiegazione della nomenclatura

vo = Vibrazione o oscillazione regolabili

p = Rullo con tamburo a piede battente

Wacker Neuson – all it takes.



Tecnologia del calcestruzzo



Vibrocostipatori



Piastre vibranti



Rulli



Tecnica di demolizione



Gruppi elettrogeni



Illuminazione



Pompe



Escavatori



Pale gommiate



Sollevatori telescopici



Dumper



Finanziamento



Riparazione & Manutenzione



Academy



EquipCare & EquipCare Pro



Noleggio



Specialisti del calcestruzzo



eStore



Parti di ricambio



Macchine usate



ConcreteTec



wackerneuson.com



Instagram
@wackerneuson



Youtube
Wacker Neuson



LinkedIn
Wacker Neuson



TikTok
@wacker.neuson



WN.EMEA.10379.V05.IT

03/2026 IT