



5035

Колесный погрузчик

Практичный. Безопасный.
Интеллектуальный.

Модель 5035 принадлежит к классу компактных машин Kramer и отличается быстротой движения, приемистостью и изящной конструкцией. Благодаря оптимизации веса на единицу мощности, малому транспортному весу и неизменяемой высокой полезной нагрузке, погрузчик будет идеальным помощником на площадке в дорожном, подземном, садовом и ландшафтном строительстве. Кроме того, благодаря своим размерам он предназначен для работы в помещениях с низким проемами и в узких проходах. Благодаря ширине всего 1,26 м проезд по тротуару больше не вызовет сложностей. К тому же, благодаря небольшому транспортировочному весу, машину можно перевозить в прицепе легкового автомобиля, что позволяет легко и быстро ее перемещать между местами использования.

Переднеприводное управление и рулевое управление в режиме «крабьего» хода: Режим «крабьего хода» позволяет не только оптимально преодолевать препятствия, но и сохраняет параллельность при неизменном расстоянии.

Комфортный дизайн кабины: Широкий вход с дополнительной ступенькой обеспечивает удобство, и, самое главное, безопасность при входе в кабину и выходе из нее.

Погрузочное устройство с Z-кинематикой: Z-кинематика обеспечивает высокое подъемное усилие, а также усилие отрыва и точное параллельное движение по всей высоте. Визуальная индикация положения навесного оборудования идеально подойдет для неопытного водителя.

Открывающиеся двери кабины: Большое окно с правой стороны, как и в предыдущих машинах, открывается на 180°. В дополнение к этому двери кабины открываются так же широко.

Эргономичность: Совершенно новая боковая консоль наряду с многочисленными эргономичными функциональными элементами имеет множество отделений для хранения вещей. До всех важных выключателей можно легко дотянуться правой рукой.

Технические характеристики

■ Параметры стандартного двигателя

Производитель двигателя	Yanmar
Мощность двигателя	18,5 кВт
Мощность двигателя	25,2 л. с.
при макс. числе оборотов	2.500 об/мин
Рабочий объем	1.331 см³
Норма токсичности ОГ	V

■ Значения веса

Объем ковша (стандартный ковш)	0,35 м³
Полезная нагрузка (макс.)	570 кг
Рабочий вес	1.700 - 2.200 кг
Полезная нагрузка (S=1,25)	750 кг
Тяговое усилие (макс.)	1.160 даН
Подъемное усилие (макс.)	11,5 кН

Опрокидывающая нагрузка (стандартный ковш)	1.200 кг
Опрокидывающая нагрузка (вилочный захват для поддонов)	930 кг
Опрокидывающая нагрузка (вилочный захват для поддонов)*	1.189 кг

■ Объемы заправки

Объем топливного бака	48 л
Объем бака для гидравлического масла	39 л

■ Привод

Скорость движения, стандартная	0-20 км/ч
--------------------------------	-----------

■ Гидравлическая установка

Рабочая гидравлика, производительность (макс.)	20 л/мин
--	----------

■ Кинематика

Тип кинематики	Z
----------------	---

Приведенные иллюстрации, оснащение и данные могут отличаться от действующей программы поставок в вашей стране. Может быть показано специальное оснащение, за которое взимается дополнительная плата. Права на внесение изменений сохранены.

■ Рулевое управление

Угол поворота колес, макс.	38 градус
----------------------------	-----------

■ Значения шумовых характеристик

Гарантированный уровень звуковой мощности LwA (кабина)	101 дБ(А)
--	-----------

Измеренный уровень звуковой мощности LwA	97,4 дБ(А)
--	------------

Уровень звукового давления у уха водителя	80 дБ(А)
---	----------

Размеры

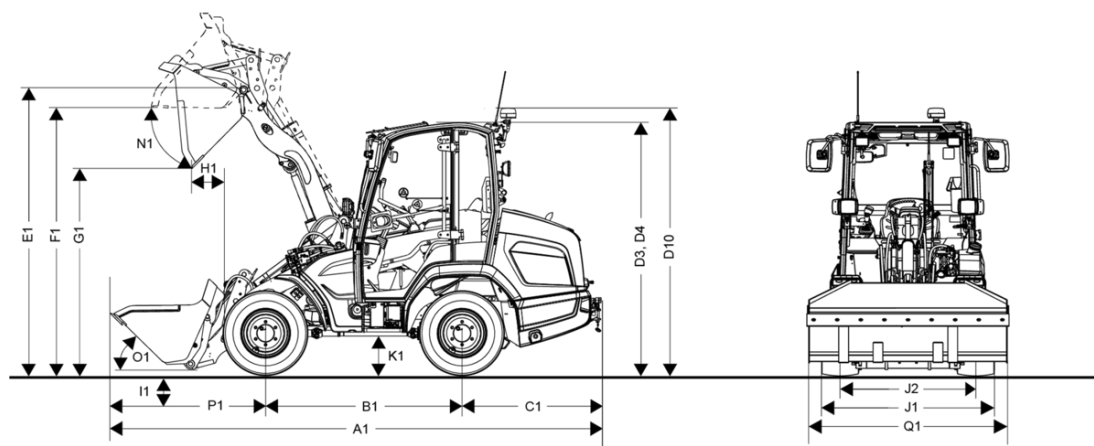

A1	Общая длина со стандартным навесным орудием	4.050 mm
B1	Колесная база (межосевое расстояние)	1.525 mm
C1	Выступ задней части	1.140 mm
D2	Высота с низкой крышей	2.020 mm
D3	Высота с кабиной	2.170 mm
D4	Высота с низкой кабиной	2.020 mm
D10	Общая высота кабины с проблесковым маячком	2.490 mm
E1	Макс. высота точки поворота ковша	2.800 mm
F1	Высота перегрузки	2.680 mm
G1	Высота разгрузки	2.290 mm
I1	Глубина копания	60 mm
J1	Общая ширина	1.240 mm
J2	Ширина гусеничного звена	970 mm
L1	Радиус поворота, внешняя кромка колес	2.000 mm
M1	Угол поворота колес	38 °
M2	Угол качания	14 °
N1	Угол разгрузки при макс. высоте подъема	40 °
O1	Угол запрокидывания на земле	43 °
P1	Расстояние от середины переднего моста до вершины зуба	1.390 mm
Q1	Ширина ковша	1.250 mm
R1	Высота штабелирования	2.630 mm

Стандартная комплектация

Кабина водителя

- Открытая кабина (НИЗКАЯ КРЫША) с задним стеклом с обогревом (отсутствует при оснащении кабиной)
- Джойстик, 3-й контур управления, электрический, с непрерывным режимом, с роликовым выключателем для выбора направления движения
- Сиденье с механической подвеской с обивкой из искусственной кожи (MSG85/721), автоматическим ремнем безопасности, регулировкой по весу, регулировкой наклона спинки и регулировкой в продольном направлении
- Кнопочные панели с цветной маркировкой для управления функциями гидравлики, электрики, движения и обеспечения безопасности
- Ящик для документов (отсутствует при оснащении кабиной)
- Проверено в соответствии с ROPS и FOPS I
- 2 светодиодные фары рабочего освещения Basic спереди, 2 светодиодные фары рабочего освещения Basic сзади (1000 люмен)
- Система освещения согласно Правилам допуска транспортных средств к движению

Трансмиссия

- Балка моста из литой стали с двигателями, установленными в ступицах колес
- Смазочная линия качающегося болта

Гидравлика управления и рабочая гидравлика

- Синхронизация конечных положений
- Гидростатический полный привод с функцией аварийного управления

Кинематика

- Z-кинематикой с оптимизированным параллельным движением
- Гидравлическое быстросменное устройство
- Визуальная индикация положения для ковша и вил

Документация

- Руководство оператора; сервисная книжка

Опциональное оборудование

Пост управления & кабина

- Низкая крыша (серийное оснащение)
 - Возможные варианты сиденья:
 - MSG20 Искусственная кожа
- Низкая кабина с отоплением
 - Возможные варианты сиденья:
 - MSG20 Текстильная обивка
 - MSG20 Искусственная кожа
 - Сиденье водителя с пневматической подвеской, с поясничной опорой и обогревом сиденья (MSG75GL/521)
- Кабина с отоплением
 - Возможные варианты сиденья:
 - Сиденье MSG85/721 (текстильная обивка)
 - Сиденье MSG85/721 (искусственная кожа)
 - Сиденье водителя с пневматической подвеской, с поясничной опорой и обогревом сиденья (MSG75GL/521)
- Обогрев зеркал заднего вида
- Обогрев заднего стекла (серийное оснащение в комплектации с низкой крышей)
- Рулевая колонка с регулируемым углом наклона
- Соединения для радио
- Радио (радио, антенна, динамики)
- Ящик для документов (серийное оснащение в комплектации с низкой крышей)

Системы освещения

- Проблесковый маячок, светодиодный
- Пакет светодиодных фар рабочего освещения, Включает в себя:
 - 2 фары рабочего освещения сзади, светодиодные
 - 2 фары рабочего освещения спереди, светодиодные

Допуск для движения по дорогам

- Освещение номерного знака, вкл. держатель номерного знака
- Подтверждение данных (ABE = правила допуска транспортных средств к эксплуатации) для самоходных рабочих машин (в серийном исполнении) *

* Германия, Люксембург, Нидерланды, Австрия, Словакия, Чешская Республика, Швейцария, Эстония, Латвия, Литва, Венгрия
Приведенные иллюстрации, оснащение и данные могут отличаться от действующей программы поставок в вашей стране. Может быть показано специальное оснащение, за которое взимается дополнительная плата. Права на внесение изменений сохранены.

Привод & мосты

- 3 вида рулевого управления
- Блокировка дифференциала (делитель потока)
- Противоподкатный брус
- Система предварительного подогрева, включает:
 - Система предварительного подогрева гидравлического масла (230 В)
 - Система предварительного подогрева охлаждающей воды (230 В)
 - Система предварительного подогрева топлива (230 В)

Шины

- Mitas TS-05 10.0/75-15.3 — профиль для тяговых работ
- Continental MPT81 315/55R16 — профиль для коммунальных работ
- BKT SkidPower HD 27x10.5-15 — универсальный профиль

Погрузочное устройство & быстросменное устройство

- Стабилизатор нагрузки (амортизатор)
- Плавающее положение
- Гидравлическое быстросменное устройство, европейская система (ISO23206 (EURO) HV)
- Грузовой крюк

Гидравлика

- Заполнение гидравлической установки экологичным биологически разлагаемым гидравлическим маслом

Гидравлика спереди

- Обратная линия, безнапорная, спереди – вкл. линию отвода утечек
- Сброс давления, 3-й контур управления

Электрика

- Розетка для заднего навесного оборудования, 13-контактная
- Розетка для переднего навесного оборудования, 7-контактная (2 положения включения)
- Разъединитель аккумуляторной батареи, разъединяющий плюсовой зажим, расположен снаружи

Опции обеспечения безопасности

- Сигнальное устройство заднего хода (акустическое)
- Защита для подъемного и опрокидывающего цилиндра от разрыва трубопровода
- Иммобилайзер, интегрирован в ключ зажигания
- Dual ID (Access Control (контроль доступа))
- Огнетушитель (2 кг)
- Предупредительные линии, красно-белые (согласно DIN 30710)
- Система предупреждения о необходимости пристегнуть ремень безопасности

Лакокрасочное покрытие

- Специальная окраска, одноцветная по RAL (серые детали не включены) *
- Меры по обеспечению безопасности при использовании в агрессивных средах (работа с солью, реагентами или удобрениями)

*Мы оставляем за собой право отказать в окраске, аналогичной защищенным цветам или цветовым сочетаниям других производителей.

Прочее

- Центральная точка смазки
- Смазочная линия болта маятника на заднем мосту
- Противооткатный упор для колеса

Тягово-сцепные устройства

В сочетании с тягово-сцепным устройством (не маневровая сцепка) нужно всегда выбирать розетку в задней части

- Маневровая сцепка
- Автоматическое тягово-сцепное устройство 38 мм — жесткое

Послегарантийное обслуживание

- Security 24 (2000 ч)
- Security 36 (3000 ч)
- Security 48 (4000 ч)
- Security 60 (5000 ч)