



5045T

Pale gommatae telescopiche

Più sbraccio. Più efficienza.

Il 5045T è il perfetto tuttodfare, che si adatta al vostro lavoro: potente, robusto e affidabile nell'uso quotidiano. Ciò lo rende il modello base ideale nel mondo delle pale gommatae telescopiche. La struttura compatta abbinata a prestazioni impressionanti è ideale per l'uso in spazi angusti: in giardinaggio e paesaggistica oppure nel cantiere. Grazie al potente motore da 33 kW, alla velocità massima di 30 km/h e alla massa totale di oltre 3.000 kg, offre il perfetto equilibrio tra agilità e stabilità.

Sistema di carico telescopico: aumento della produttività grazie a maggiore portata, altezza di impilamento e altezza di scarico, nonché una visibilità ottimale grazie alla struttura compatta a cassa stretta

Salite e subito partite: Anche per gli operatori senza esperienza, la macchina è facile da usare grazie al telaio indiviso della macchina, all'elevata stabilità, alla manovrabilità e al carico utile costante, nonché ai tre tipi di sterzo (trazione a quattro ruote motrici, sterzo posteriore e sterzo anteriore).

Dimensioni compatte: Grazie alle dimensioni compatte con una larghezza del veicolo di 1,32 m, il 5045T è ideale per ambienti di lavoro angusti. Con lo pneumatico massimo opzionale di 400 mm di larghezza, la macchina si distingue per la massima superficie di appoggio e offre quindi una stabilità ottimale nelle applicazioni più impegnative.

Varianti di cabina: due cabine complete per pale gommatae, una cabina comfort (altezza 2,26 m) e una cabina ribassata (altezza 2,11 m), offrono un'eccellente visibilità panoramica e elementi di comando disposti ergonomicamente per una gestione semplice e intuitiva. L'ampio accesso permette di salire comodamente e rapidamente: ideale per l'uso quotidiano.

Piastre di cambio rapido versatili: l' attacco a cambio rapido Smart Attach completamente idraulico è disponibile come opzione e consente di cambiare gli accessori direttamente dall'interno della cabina. Inoltre, sono disponibili piastre di cambio rapido alternative, come il sistema Euro

Dati tecnici

■ Dati del motore standard

Produttore del motore	Yanmar
Potenza motore	33,3 kW
Potenza motore	45 CV
Cilindrata	1.568 cm ³
Normativa gas di scarico	V
Post-trattamento dei gas di scarico	Diesel Oxidationskatalysator (DOC) mit Dieselpartikelfilter (DPF)

■ Peso

Capacità benna (benna standard)	0,45 m ³
Altezza di accatastamento (max.)	3.770 mm
Peso d'esercizio	3.325 - 3.575 kg
Carico utile (S=1,25)	1.240 kg
Carico di ribaltamento (benna standard)	1.910 kg
Carico di ribaltamento (forca per pallet)*	1.550 kg

■ Quantità riempimento

Capacità serbatoio carburante	56 l
Capacità del serbatoio olio idraulico	19 l

■ Trazione

Velocità di marcia standard	0-20 km/h
Velocità di marcia opzione 1	0-30 km/h

■ Sistema idraulico

Portata idraulica di lavoro (max.)	40+37 l/min
------------------------------------	-------------

■ Cinematica

Tipo della cinematica	Z
Sistema di cambio rapido	idraulico

■ Valori caratteristici del rumore

Livello di potenza sonora garantito LwA (cabina)	101 dB(A)
Livello di potenza sonora misurato LwA	99,1 dB(A)
Livello di pressione sonora all'orecchio del conducente	77 dB(A)

Dimensioni

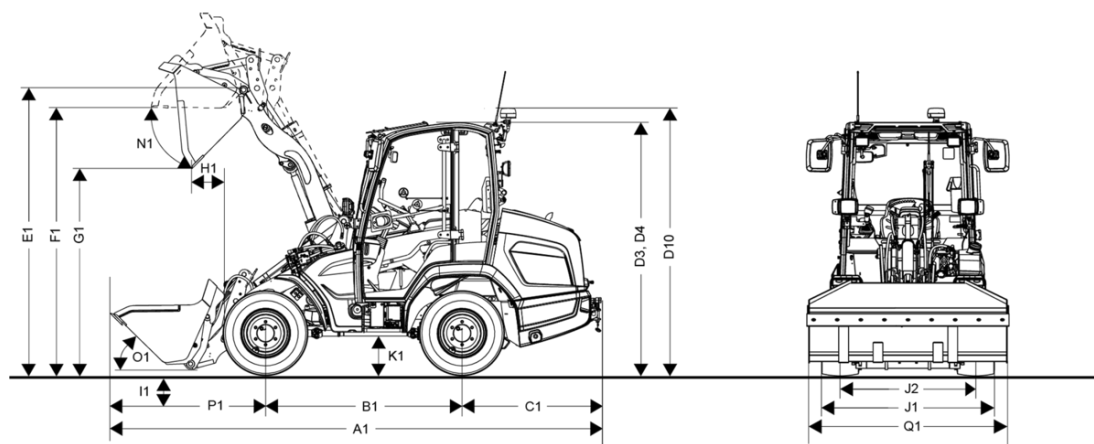

A1	Lunghezza complessiva con accessorio di serie	4.880 mm
B1	Passo delle ruote centrale	1.860 mm
C1	Sporgenza posteriore	1.215 mm
D3	Altezza con cabina	2.260 mm
D4	Altezza con cabina bassa	2.110 mm
D10	Altezza totale con lampeggiante	2.390 mm
E1	Altezza max. punto di rotazione della benna retrato	3.134 mm
E2	Altezza max. punto di rotazione della benna estratto	3.888 mm
F1	Altezza di carico inserito	2.910 mm
F2	Altezza di carico estratto	3.670 mm
G1	Altezza di scarico retrato	2.420 mm
G2	Altezza di scarico estratto	3.170 mm
H1	Distanza di scarico retrato	540 mm
H2	Distanza di scarico estratto	910 mm
I1	Profondità di scavo	55 mm
J1	Larghezza totale	1.320 mm
K1	Distanza da terra	230 mm
L1	Raggio di sterzata bordo esterno degli pneumatici	2.430 mm
M1	Angolo di sterzata	38 °
N1	Angolo di scarico con altezza di sollevamento max. ritratta	40 °
O1	Angolo di ribaltamento a terra	40 °
Q1	Larghezza della benna	1.350 mm
R1	Altezza di sollevamento braccio retrato	3.020 mm
R2	Altezza di sollevamento braccio sfilato	3.770 mm

Dotazione di serie

Cabina

- Cabina standard con riscaldamento
- Specchietto retrovisore in cabina
- Ripristino dell'indicatore
- Tasterini contrassegnati a colori per funzioni idrauliche, elettriche, di guida e di sicurezza
- Sedile dell'operatore in tessuto a sospensione meccanica (MSG85/721), con cintura di sicurezza automatica, regolazione del peso, regolazione dello schienale e regolazione longitudinale
- Certificazione secondo ROPS e FOPS I
- Fari di lavoro 2x LED Basic anteriori, 2x LED Basic posteriori (1000 lumen)
- Illuminazione conforme al codice della strada tedesco StVZO

Trasmissione della potenza

- Tubazione lubrificazione perno oscillante assale posteriore
- Pedale combinato inching/freno
- Freno di stazionamento meccanico
- Dispositivo di bloccaggio differenziale 100% assale anteriore

Idraulica di guida e di lavoro

- Sincronizzazione in posizione finale
- Trazione integrale idrostatica con sterzata di emergenza
- Joystick con 3° circuito di controllo elettrico con funzione permanente, con interruttore per la selezione della direzione di marcia

Cinematica

- Cinematica Z con guida parallela ottimizzata
- Piastra di cambio rapido idraulica

Documentazione

- Istruzioni per l'uso; libretto di servizio

Opzioni

Postazione di guida & Cabina

- Cabina con riscaldamento
 - opzioni di sedile possibili:
 - MSG85/721-Tessuto
 - MSG85/721-Similpelle
 - MSG75GL/521+aria+riscaldamento
- Cabina bassa con riscaldamento
 - opzioni di sedile possibili:
 - MSG20 Sospensioni meccaniche, tessuto
 - MSG20 Sospensioni pneumatiche, similpelle
 - MSG75GL/521+aria+riscaldamento
- Aria condizionata
- Specchietti esterni destro + sinistro riscaldati
- Riscaldamento parabrezza+lunotto
- Colonna dello sterzo regolabile
- Predisposizione per la radio
- Radio con ricezione DAB+

Illuminazione

- Lampeggiante a LED (arancione)
- Fari di lavoro 2x LED Basic anteriori (di serie)
- Fari di lavoro 2x LED Basic posteriori (di serie)
- Pacchetto fari di lavoro LED Performance (4.400 lumen)
 - comprende:
 - Fari di lavoro 2x LED Performance anteriori (4400 lumen)
 - Fari di lavoro 2x LED Performance posteriori (4400 lumen)

Omologazione per traffico stradale

- Illuminazione della targa di immatricolazione con portatarga
- Conferma dei dati (ABE) per macchina da lavoro semovente (serie)*

* Germania, Lussemburgo, Paesi Bassi, Austria, Slovacchia, Repubblica Ceca, Svizzera, Estonia, Lettonia, Lituania, Ungheria.

Trazione & assali

- Cambio del volante; trazione integrale, marcia a granchio e sterzo anteriore
- Dispositivo di bloccaggio differenziale al 100% assale anteriore (serie)
- Dispositivo di marcia lenta CSD e acceleratore manuale
 - comprende:
 - Modalità Power, Eco, Pedale/CSD
 - Velocità di marcia 20 km/h (serie)
 - Velocità di marcia 30 km/h
 - solo insieme a:
 - Cambio del volante; trazione integrale, marcia a granchio e sterzo anteriore
 - Illuminazione della targa di immatricolazione con portatarga
 - Dispositivo antibeccheggio (stabilizzatore del carico) automatico

Pneumatici

- 31x15.5-15 BKT SPHD ET-10
- 10.0/75 15.3 BKT AS 504 ET55 (serie)
- 10.0-16.5 BKT SkidPower ET50
- BKT 31x15.50-15 BKT TR-313 ET-10
- 315/55R16 Conti MPT81 ET40

Sistema di carico & dispositivo di cambio rapido

- Dispositivo antibeccheggio (stabilizzatore del carico) automatico
- Posizione flottante
- Piastra di cambio rapido totalmente idraulica; Sistema Kramer HV/WL - C (standard)
- Smart Attach (piastra di cambio rapido completamente idraulica); Sistema Kramer HV/WL - C
 - solo insieme a:
 - Scarico della pressione del 3° circuito idraulico
- Attacco a cambio rapido ISO23206 (EURO) HV
 - non insieme a:
 - Gancio
- Attacco a cambio rapido Weidemann
 - non insieme a:
 - Gancio
- Gancio
 - non insieme a:
 - Attacco a cambio rapido ISO23206 (EURO) HV
 - Attacco a cambio rapido Weidemann
- Sistema di carico standard (cinematica Z) - (serie)

Sistema idraulico

- Riempimento del sistema idraulico con olio idraulico ecologico e biodegradabile
- Scarico della pressione del 3° circuito idraulico
- Pacchetto di preriscaldamento
 - comprende:
 - Preriscaldamento acqua di raffreddamento 230 V
 - Preriscaldamento carburante
 - Preriscaldamento olio idraulico

Sistema idraulico - Parte anteriore

- Idraulica di potenza High Flow 69 l/min; solo anteriore
 - non insieme a:
 - Linea di ritorno anteriore senza pressione + olio a perdere
- Linea di ritorno anteriore senza pressione + olio a perdere
 - non insieme a:
 - Idraulica di potenza High Flow 69 l/min; solo anteriore
- Valvola di commutazione anteriore 3° circuito idraulico
 - non insieme a:
 - Idraulica di potenza High Flow 69 l/min; solo anteriore
 - Valvola di commutazione posteriore 3° circuito idraulico

Sistema idraulico - Parte posteriore

- Valvola di commutazione posteriore 3° circuito idraulico
 - non insieme a:
 - Valvola di commutazione anteriore 3° circuito idraulico

Impianto elettrico

- Presa posteriore a 13 poli
- Presa frontale a 7 poli
- Sezionatore batteria positivo separato esterno

Opzioni di sicurezza

- Segnalatore acustico di retromarcia
- Valvola di blocco per cilindro di sollevamento e cilindro di ribaltamento (standard)
- Immobilizzatore, integrato nella chiave di avviamento
 - non insieme a:
 - EquipCare + Dual ID
- Avvisatore acustico per allacciamento cintura
 - non insieme a:
 - Cintura di sicurezza arancione
 - MSG75GL/521+aria+riscaldamento
- Cintura di sicurezza arancione
 - non insieme a:
 - Avvisatore acustico per allacciamento cintura
 - MSG75GL/521+aria+riscaldamento
- Estintore (2 kg)
- Strisce di avvertimento rosso / bianco (DIN30710)
- Vernice lubrificante braccio telescopico

Verniciatura

- Verniciatura speciale monocromatica secondo RAL (le parti grigie non sono comprese) *
- Uso del veicolo sostanze aggressive (sale e fertilizzanti)

* Ci riserviamo il diritto di non accettare di eseguire verniciature che presentino somiglianze con colori protetti o combinazioni di colori di altri produttori!

Altro

- Impianto di lubrificazione centralizzata
- Bloccaruote
- EquipCare 36 mesi
- EquipCare + Dual ID
 - non insieme a:
 - Immobilizzatore, integrato nella chiave di avviamento

Ganci di traino

- Attacco di manovra *
- Gancio traino a sfera (K50) - fissato al telaio *

*Se utilizzato in combinazione con un gancio di traino (non gancio di manovra), è necessario scegliere sempre una presa posteriore!

*È possibile montare il gancio a testa sferica / il gancio di manovra solo separatamente sul veicolo!

Proroghe della garanzia

- Security 24 (2000 ore)
- Security 36 (3000 ore)
- Security 48 (4000 ore)
- Security 60 (5000 ore)
- Power-Line (24 mesi o 2000 ore)
- Power-Line (36 mesi o 3000 ore)
- Power-Line (48 mesi o 4000 ore)
- Power-Line (60 mesi o 5000 ore)