



DV125

Dumper Dual View

Dobývanie nových dimenzií

Prvý 12,5-tonový dumper dobýva trh spoľahlivým konceptom otočného sedadla Dual View a vysokou úrovňou sériovej bezpečnostnej výbavy. Vďaka vysokému užitočnému zaťaženiu 12,5 tony sa z hľadiska prepravovaného objemu správa na stavenisku ako nákladné vozidlo. Okrem toho možno využiť výhody dumpra: Ovládateľný, pojazdny v teréne, kompaktný a výkonný. Lomený výkyvný kĺb a hydrostatický pohon všetkých kolies zabezpečujú, že nestráca príľnavosť ani v nezjazdnom teréne a zachováva si ťažnú silu. A všetky tieto výhody dokresľujú vysoké bezpečnostné štandardy stroja, ktoré sú už bez príplatku zabudované do štandardného stroja. Kto napriek tomu chce ísť na istotu, môže si vybrať ďalšie bezpečnostné doplnky.

Najdôležitejšie informácie

- Vysoké užitočné zaťaženie pre maximálnu prekládku materiálu
- Koncept otočného sedadla Dual View
- Vysoké bezpečnostné štandardy
- Kompaktné rozmery a maximálna ovládateľnosť
- Robustná náprava pre vysoké zaťaženie

Technické údaje

■ Hydraulika

Pracovný tlak hydrauliky	241,0 bar
Hydraulické čerpadlo	ZRP
Dopravované množstvo	73,0 l/min
Objem nádrže	55,0 L

■ Mechanické výkonové údaje

Rýchlosť pojazdu	25,0 km/h
------------------	-----------

■ Mechanické údaje

Dĺžka	5.342,0 mm
Šírka	2.540,0 mm
Výška	3.063,0 mm
Užitočné zaťaženie	12.500,0 KG
Korba	Korba s čelným vyklápaním
Objem korby plnej po okraj	5.900,0 L
Objem navršenej korby	7.000,0 L
Objem korby vodná miera	3.700,0 L
Uhol výkyvu max.	11,0 °
Prevádzková hmotnosť (min.-max.)	6.335,0 - 6.585,0 KG

■ Spaľovací motor

Chladienie	Vodné chladienie
Typ motora	Diesellový motor
Valce	4,0
Zdvihový objem	3.621,0 cm ³
Typ paliva	HVO EN15940
Menovitý výkon	100,0 kW
Menovité otáčky	1.600,0 1/min
Hraničné hodnoty výf. plynov	EPA Tier 4 final, EU Stage V
Napätie batérie štartéra	12,0 V
Výrobca motora	Deutz
Označenie motora	TCD3.6 L4

■ Environmentálne parametre

Akustický výkon LWA, zaručený	101,0 dB(A)
-------------------------------	-------------

■ Podvozok

Polomer otáčania	7.188,0 mm
Uhol ohybu	28,0 °
Dopravované množstvo	180,0 l/min
Pneumatiky	600/50-22.5 Alli. Flotation331

■ Preprava a skladovanie

Prepravná hmotnosť

6.376,0 KG

Rozmery

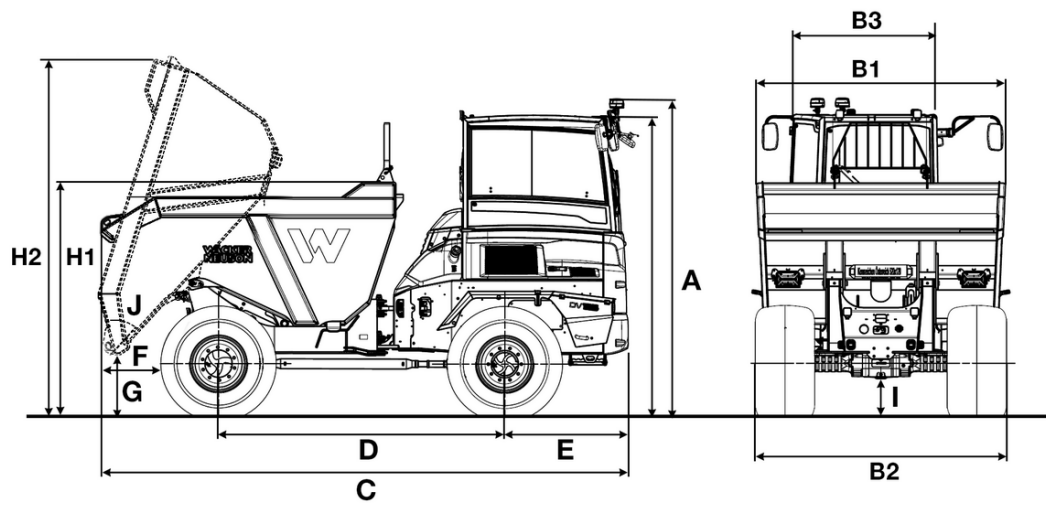

A	Výška s kabínou	3.063 mm
	Výška kabína s otáčavým výstražným svetlom	3.227 mm
B1	Šírka korba	2.519 mm
B2	Šírka vozidlo	2.540 mm
B3	Šírka kabína	1.629 mm
C	Celková dĺžka	5.342 mm
D	Rázvor	2.900 mm
E	Presah zadnej časti	1.252 mm
F	Výsypná vzdialenosť	628 mm
G	Výsypná výška max.	615 mm
H1	Výška korby	2.384 mm
H2	Výška korby sklopená	3.659 mm
I	Svetlá výška	388 mm
J	Uhol vyklopenia	48 °