



KT276

Teleskoplastare

En kompakt multikonsträr

Maskinen drivs av en dieselmotor steg V, med en effekt av 55 kW eller 75 hk. Avgasrening sker med en kombination av DOC och DPF. Ytterst exakta lastarbeten kan utföras med hjälp av de elektroniskt styrda styrspakarna. Arbetshydrauliken drivs av en kraftfull hydraulikpump, som garanterar korta arbetscykler med lastsystemet och möjliggör drift av påbyggnadsredskap via den tredje styrkretsen, vid behov med kontinuerlig funktion.

Tekniska data

■ Motordata, Standard

Motortillverkare	Rehiko
Motoreffekt	55,4 kW
Motoreffekt	75 PS
vid max. varvtal	2.600 U/min
Cylindervolym	2.482 cm ³
Avgaskrav EU steg	V
Avgasefterbehandling	DOC / DPF

■ Vikter

Skopand volym (standardskopa)	0,85 m ³
Nyttolast (max.)	2.700 kg
Nyttolast vid max. räckvidd	1.000 kg
Nyttolast vid max. stapelhöjd	1.800 kg
Staplingshöjd (max.)	5.730 mm
Nyttolast max. (LSP 500 mm)	2.700 kg
Arbetsvikt	4.400 - 5.200 kg
Brytkraft (max.)	44 kN
Lyftkapacitet (max.)	28 kN

■ Volymer

Drivmedeltankens volym	95 l
Hydrauloljetankens volym	130 l

■ Drivsystem

Standard hastighet	0-20 km/h
Körhastighet Tillval 1	0-30 km/h
Körhastighet Tillval 2	0-40 km/h

■ Hydraulsystem

Flöde, arbetssystemets hydraulsystem (max.)	103 l/min
Arbetsstryck, arbetssystemets hydraulsystem (max.)	260 bar

■ Styrning

Styrutslag maximalt	38 Grad
---------------------	---------

■ Karakteristiska bullervärden

Garanterad bullerexponering LwA (förarhytten)	101 dB(A)
Buller, uppmätt, LwA	95,9 dB(A)
Ljudtryck vid förarplats	77 dB(A)

Mått

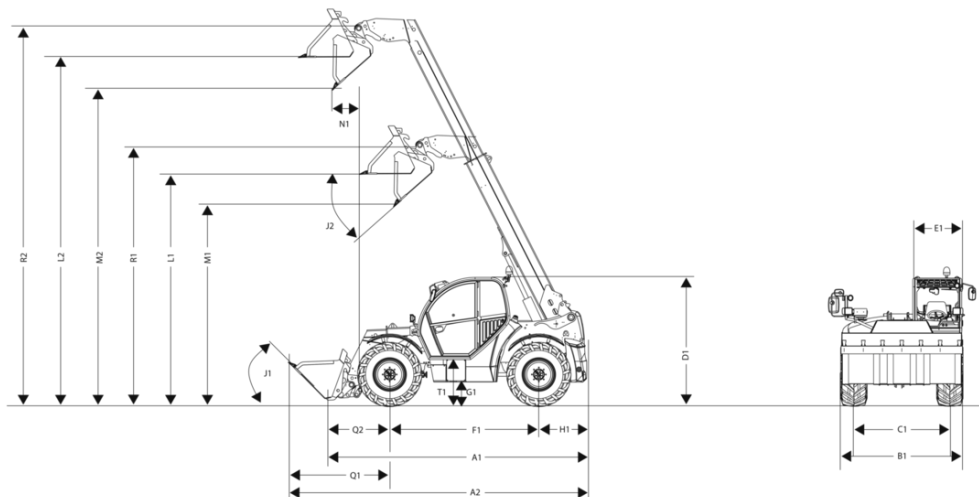

A1	Total längd	4.400 mm
B1	Total bredd utan skopa	1.960 mm
C1	bak	1.660 mm
D3	Total höjd, låg hytt	1.980 mm
D4	Total höjd, hög hytt	2.100 mm
D5	Total höjd, låg hytt med varningsblinkers	2.205 mm
D6	Total höjd, hög hytt med varningsblinkers	2.325 mm
E1	Bredd på förarhytt	825 mm
F1	Hjulbas centrum	2.650 mm
G1	Markfrigång under axel och växellåda, vadringsdjup	300 mm
H1	Avstånd från bakhjulets mitt till bakdelen	730 mm
I1	Bakre färdvinkel (lutningsvinkel)	76 °
J1	Tippningsvinkel	45 °
K1	Max staplingshöjd	5.790 mm
J2	Tippningsvinkel	22 °
L1	Lasthöjd inkörd	3.730 mm
L2	Lasthöjd utmatad	5.600 mm
M1	Dumpningshöjd inkörd	3.450 mm
M2	Dumpningshöjd utmatad	5.280 mm
N1	Tippavstånd utmatad	680 mm
Q1	Avstånd från framhjulets mitt till skopans framkant	1.770 mm
Q2	Avstånd från framhjulslagrets mitt till snabbväxlingsramen	1.030 mm
R1	Skopvridpunkt inkörd	4.210 mm
R2	Skopvridpunkt utmatad	6.080 mm
S1	Vändradie hjulytterkant	3.670 mm
S2	Vändradie skopans ytterkant	4.500 mm
T1	Påstigningshöjd förarhyttsgolv	480 mm

Standardutrustning

Förrhytt

- ROPS/FOPS-testad, bullerisolerad, vibrationsdämpad komforthytt med 360 graders siktområde och hel inglasad.
- Vindrutetorkare fram och bak med intervallfunktion fram, automatisk retur av blinkers
- Strömbrytare i dörr för innerbelysning, delad dörr, övre delen kan öppnas 180° och spärras i två lägen
- Panoramavindruta utan tvärstag för optimerad sikt
- Uppfällbar bakruta
- Hängande pedaler och uttagbar matta
- Grammer mekaniskt fjädrad komfortabel förarstol MSG85/721
- Elektronisk styrspek med multifunktion och integrerad körriktningväljare samt telekoperingsfunktion
- Färgmärkta reglage för hydraulfunktioner, elsystem, kör-, och säkerhetsfunktioner
- Värme med 3-stegs fläkt och 4 defrostermunstycken
- Kontaktdon för 12V
- Flaskhållare, solgardin, förvaringsfack under förarstolen, krok för kläder
- Arbetsstrålkastare, 1x Basic med lysdioder fram (1000 lm), arbetsstrålkastare 1x Basic med lysdioder bak (1000 lm)
- Belysning enligt tyska trafikbestämmelser

Styr- och arbetshydraulik

- Kugghjulspump med lasttryckberoende flödesfördelning (LUDV)
- Tre styrsätt ((fyrhjulstyrning, framaxelstyrning, diagonalstyrning)
- tredje styrkrets och teleskopfunktion med proportionell styrning
- Konstant funktion 3:e styrkrets som kan aktiveras via knappsatsen
- Överbelastnings- och förarassistanssystem Smart Handling (manuellt läge, gräv- och staplingsläge)

Motor

- Grovmaskig kombinationskylare för motorvatten, hydraulolja och laddluft
- Cyklon-luftfilter med integrerad säkerhetspatron och föravskiljare.
- Manuell batterifrånskiljare
- Fyra års eller 4 000 drifttimmars motorgaranti

Färddrivning och axlar

- Steglös, hydrostatisk växellåda med lastberoende, elektronisk transmissionsstyrning
- Temporär backvarnare
- Mekanisk parkeringsbroms

Fordonskonstruktion och kinematik

- Vridstiv stålram av lådprofilstyp
- Teleskoparmen glider på 13 st utifrån inställbara glidelement
- Ändlägesdämpning i teleskopcyklindern

Dokumentation

- Bruksanvisning; servicehäfte

Tillval

Förrplats & Hytt

- Upphöjd förrhytt för optimerad sikt runt om (+120 mm)
- Höger och bakre hyttfönster är uppvärmningsbara med avstängningsautomatik
- Klimatanläggning
- Inre backspegel med hållare för mobiltelefon
- Mekaniskt dämpad förarstol med tygklädsel (MSG85/721) (standard)
- Förlängt ryggstöd för standard förarstol (MSG85/721)
- Luftdämpad förarstol med tygklädsel (MSG95AL/722)
- Rattstång justerbar i höjd och vinkel
- Förberedd för radio (antenn, högtalare)
- Radio DAB+ med BT + handsfree (Radio, antenn, högtalare)
- 7" display (inkl. Justering av oljeflöde, styrspekens känslighet)
- Backkamera
 - endast tillsammans med:
 - 7" display (inkl. Justering av oljeflöde, styrspekens känslighet)
- Översiktskamera höger fram

Belysning

- Roterande varningslampan med lysdioder (orange)
- Arbetsstrålkastare Basic med lysdioder (1000 Lumen) - 1x extra fram, 1x extra bak
- Belysningspaket Basic med lysdioder (1000 Lumen) - 7 extra arbetsstrålkastare - 1x fram, 1x bak, 1x vänster, 2x höger, 2x yttre rör
- Arbetsstrålkastare 2x Basic med lysdioder (1000 Lumen) på teleskoparmens sida (yttre rör)
- Extra belysning Basic med lysdioder baktill (1000 Lumen)

Tillstånd vägtrafik

- Godkänd för användning på allmänna vägar (standard) *
- EG-godkännande som dragfordon (167/2013/EG - Klass T1), utan separat godkännande
- EG-godkännande som dragfordon (167/2013/EG - Klass T1), utan separat godkännande - gäller enbart Tyskland
- Hållare och belysning för registreringsskylt

*Tyskland, Luxemburg, Nederländerna, Österrike, Slovakien, Tjeckien, Schweiz, Estland, Lettland, Litauen, Ungern

Färd drivning och axlar

- Hydrostatisk 20 km/h (standard)
- Tre styrsätt (fyrhjulstyrning, framaxelstyrning, diagonalstyrning) (standard)
- Kör läge Power (standard)
- Hydrostatisk 30 km/h
 - endast tillsammans med:
 - Hållare för registreringsskylt inkl. belysning
- Hydrostatisk 40 km/h
 - endast tillsammans med:
 - Hållare för registreringsskylt inkl. belysning
- Kör läge Power-, Eco-, Pedal-/CSD
 - med:
 - krypkörningsfunktion och handgas
- Vakuumfrånskiljare
- Reverseringsfläkt inkl. automatisk funktion
- 100 % differentialspärr i framaxeln - kan kopplas ur
- Förvärmning kylvatten, bränsle, hydraulolja

Däck

- Mitas 340/80-18 (12.5-18) MPT-01 - Dragkraftsprofil - ET35 (standard)
- Mitas 340/80-18 (12.5-18) MPT-04 - Byggmaskinsprofil - ET35
- Michelin 400/70R20 BIBLOAD - Multiprofil - ET50
- Mitas 405/70-20 MPT 01 - Dragkraftsprofil - ET35
- Michelin 400/70 R20 XMCL - Dragkraftsprofil - ET50
- Alliance 400/70 R20 Multiuse 550 - Kommunalprofil - ET50
- Alliance 33x12-20 "Beefy Baby" - Helgummi - ET35
 - Maximalt tillåten hastighet 17 km/h
- Mitas 340/80-20 (12.5 - 20) MPT-01 Dragkraftsprofil - ET58
- Alliance 10-16.5 12PR Primex - ET5
 - Observera - Standard maxhastighet 16 km/h!
 - endast tillsammans med:
 - Översiktscamera höger fram
- Firestone 400/70 R20 Duraforce Utility - Multiprofil - ET50

Lastsystem & snabbväxlingsplattor

- Laststabilisering (vibrationsdämpare) inkl. automatisk funktion
- Automatisk skopretur (SRA) inkl. skakningsfunktion tippcylinder
- Tippcylinderspärr
- Smutsavdragare för teleskoparmen
- Mekanisk snabbväxlingsanordning, system Kramer (Teleskop "liten" - vridvinkel 132°) (standard)
- Hydraulisk snabbväxlingsanordning, system Kramer (Teleskop "liten" - vridvinkel 132°)
- Hydraulisk snabbväxlingsanordning, system Kramer (Teleskop "liten" - vridvinkel 150°)
- Smart Attach (helt hydraulisk snabbväxlingsanordning); system Kramer (Teleskop "liten" - vridvinkel 150°)
 - endast tillsammans med:
 - Tryckavlastad tredje styrkrets
- Hydraulisk snabbväxlingsanordning, system Weidemann (vridvinkel 150°)
- Hydraulisk snabbväxlingsanordning, system EURO (vridvinkel 150°)
- Hydraulisk snabbväxlingsanordning, system Manitou (vridvinkel 150°)
- Hydraulisk snabbväxlingsanordning, system Matbro / John Deere (vridvinkel 150°)
- Hydraulisk snabbväxlingsplatta SkidSteer (vridvinkel 150°)
- Vinkelvisning på teleskoparm (för Aus / NZ)
- Utkörningsvisning på teleskoparm (för Aus / NZ)

De visade illustrationerna, utrustningarna och data kan avvika från aktuellt leveransprogrammet i respektive land. Det kan hända att illustrationerna är specialutrustningar till extra kostnad. Ändringar förbehålls.

Hydraulik

- Hydraulsystemet är fyllt med miljövänlig och biologiskt nedbrytbar hydraulolja
- Oljenivåjustering för hydrauliska extra styrkretsar
 - ingår i:
 - 7"-display (inkl. oljemängdsjustering, känslighet joystick)
- Tryckavlastning i tredje styrkrets
- Backventil tryckfri, på utvändig arm - inkl. läckoljeledning
- Omkopplingsventil fram för tredje styrkrets
- Tippvagnsanslutning
- Trepunktsfäste kategori II
- Kraftuttag bak 540 varv/min
 - endast tillsammans med:
 - Trepunktsfäste kategori II
 - Automatisk släpvagnskoppling 38 mm - fäst i ramen
- Kraftuttag bak 540 varv/min
 - endast tillsammans med:
 - trepunktsfäste kategori II
 - Automatisk släpvagnskoppling 32 mm - fäst i ramen
- styrkrets bakmontering, dubbelverkande
 - endast tillsammans med:
 - Tippvagnskoppling

EI

- Uttag för frontmonterade redskap, 7 poligt
- Kontaktdon för bakmonterade redskap, 7 stift

Säkerhetstillval

- Temporär backvarnare (standard)
- Backvarnare (akustisk)
- Kåpa över drivaxel
- Underredsskydd
 - endast tillsammans med:
 - Kåpa över drivaxel
- Startspärr, integrerad i tändningsnyckeln
- Vakt för sökerhetsbälte
- Brandsläckare (2 kg)
- Skyddsgaller framruta, kan demonteras
 - ej godkänd för trafik på allmän väg!
 - inte tillsammans med:
 - Varningsrand röd/vit (enligt DIN 30710)
- Varningsrand röd/vit (enligt DIN 30710)
 - Ej med:
 - Skyddsgaller framruta, kan demonteras (ej tillåten för trafik på allmän väg!)
- CESAR DataTag-ID - Endast för länder, som använder systemet för sina rättsinstanser, exempelvis Storbritannien

Övrigt

- Speciallackering - en RAL-färg (grå delar ingår ej)*
- Skyddsåtgärder för användning av aggressiva material (salt och gödsel)
 - endast tillsammans med:
 - Torrsmörjning (glidlack) teleskoparm
 - Smutsavdragare för teleskoparmen
 - Skydd för drivlinan
- Torrsmörjning (glidlack) teleskoparm (ej för AUS/NZ)

*Vi förbehåller oss rätten att vågra lacka färger som liknar skyddade färger eller färgkombinationer från andra tillverkare!

- Centralsmörjning (helautomatisk)
- Förberedelse centralsmörjning (smörjledning inlagd i armen)
- EquipCare Dual ID

Dragkrokar

- Automatisk draganordning 38 mm - fäst i ramen
- Växlingsdrag
- Draganordning Auto-Hitch (inkl. hydraulisk styrning tippvagnsanslutning)
- Mekanisk draganordning 32 mm - fäst i ramen
- Fäste för draganordning, justerbar i höjd (Krävs för draganordning som är justerbar i höjd)
- Automatisk 38 mm draganordning som är justerbar i höjd för användning med släpfordon
- Användning av dragkula (K50), justerbar i höjd, förlängd fäste
- Användning av mekanisk draganordning för fäste som kan justeras i höjd - 32 mm
- Användning av automatisk draganordning för fäste som kan justeras i höjd - 32 mm
- Användning av Piton-Fix för höj- och sänkbart dragfäste
- Spegel för draganordning
- Hydraulventil för släpvnagsbroms (tvåkretssystem)

Garantiförlängning

- Security 24 (2000 h)
- Security 36 (3000 h)
- Security 48 (4000 h)
- Security 60 (5000 h)
- Power-Line (24 månader eller 2000 h)
- Power-Line (36 månader eller 3000 h)
- Power-Line (48 månader eller 4000 h)
- Power-Line (60 månader eller 5000 h)