



T4512e

Chariots télescopiques



Caractéristiques techniques

■ Moteur électrique

Transmission du moteur (ECE R085)	33,1 kW
Système hydraulique de travail du moteur (ECE R085)	21,2 kW

■ Système électrique

Tension de service	12 V
--------------------	------

■ Poids

Charge utile (max.)	1.250 kg
Poid de fonctionnement	2.750 - 3.100 kg

■ Cabine de conduite

Cabine de conduite	Cabine
--------------------	--------

■ Capacité

Capacité du réseau d'huile hydraulique	36 l
--	------

■ Transmission

Type de transmission	électrique
Système d'entraînement	Arbre de transmission
Gammes de vitesse	2
Essieu	PAL1165
Vitesse d'avancement standard	0-15 km/h
Vitesse d'avancement Option 1	0-20 km/h
Vitesse d'avancement Option 2	0-25 km/h
Frein de service	Frein à disque à commande hydraulique
Frein de stationnement	Frein de stationnement électrique avec fonction Hill-Hold
Blocage du différentiel	100 % Essieux AV + AR (option)

■ Système hydraulique

Débit du système hydraulique de travail (max.)	41,6 l/min
Pression de travail du système hydraulique de travail (max.)	220 bar

■ Cinématique

Vérin(s) de levage	1
--------------------	---

Vérin de cavage	1
Système de changement rapide	mécanique (hydraulique)

■ Direction

Mode de direction	Direction hydraulique quatre roues directrices avec synchronisation automatique en fin de course
Vérins de direction	2
Angle de braquage max.	2x38 degré
Débattement du pont arrière	± 7 degré

■ Valeurs des caractéristiques du bruit

Niveau de puissance acoustique moyen LwA (cabine)	85,7 dB (A)
Niveau de puissance acoustique garanti LwA (cabine)	87 dB (A)
Niveau de pression acoustique déclaré LpA (cabine)	73 dB (A)

■ Batterie standard

Technologie de batterie	lithium-ion
Classe de tension de batterie	96 V
Capacité de batterie	18,0 kWh
Poids de la batterie	186 kg
Capacité de chargement onboard (max.)	6 kW
Temps de chargement (0-100%)	3,2 - 7,5* h
Temps de chargement (20-80%)	1,8* h
Durée de service jusqu'à	3,1** h

■ Batterie Option 1

Technologie de batterie	lithium-ion
Classe de tension de batterie	96 V
Capacité de batterie	28,0 kWh
Poids de la batterie	244 kg
Capacité de chargement onboard (max.)	6 kW
Temps de chargement (0-100%)	5,5 - 11,5* h

Temps de chargement (20-80%) 2,7* h

Durée de service jusqu'à 5,2** h

Dimensions

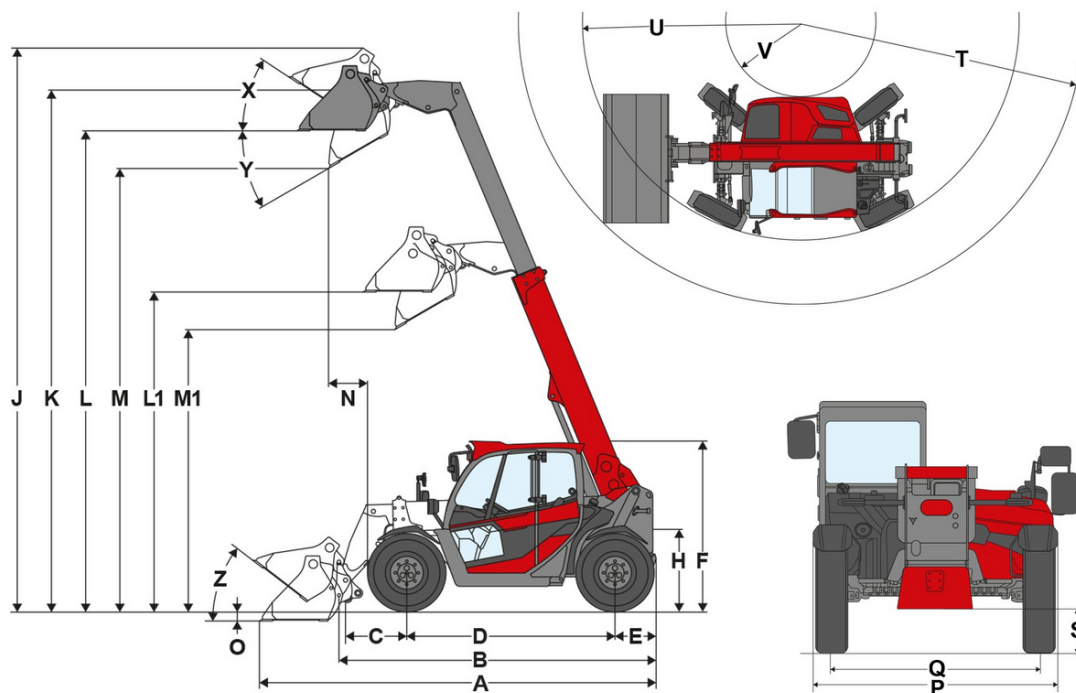

A	Longueur totale	3.944 mm
B	Longueur totale sans godet	2.991 mm
C	Axe du godet (jusqu'au centre de l'axe)	450 mm
D	Empattement	1.922 mm
E	Déport arrière	427 mm
F	Hauteur avec cabine	1.995 mm
H	Hauteur siège conducteur	983 mm
J	Hauteur de travail totale	5.280 mm
K	Axe du godet (hauteur de levage max.)	4.537 mm
L1	Hauteur de franchissement bras télescopique rentré	2.949 mm
L	Hauteur de franchissement bras télescopique sorti	4.163 mm
M1	Hauteur de déversement bras télescopique rentré	2.415 mm
M	Hauteur de déversement bras télescopique sorti	3.630 mm
N	Portée (à M)	557 mm
O	Profondeur de décapage	91 mm
P	Largeur totale	1.564 mm
Q	Largeur des chenilles	1.245 mm
T	Rayon maximal	3.506 mm
U	Rayon au bord extérieur	2.695 mm
V	Rayon intérieur	951 mm
X	Angle de rappel à la hauteur de levage max.	52 °
Y	Angle de déversement	31 °
Z	Angle de rappel au sol	44 °

Équipement de série

Transmission & Batterie

- Batterie (lithium-ions), 96 V, capacité de la batterie (brute) 18 kWh
- Chargeur intégré 3 kW, Connecteur de type 2, Câble de chargement Schuko 230 V / 10 A
- Moteur Système hydraulique de translation (ECE R085) 33,1 kW
- Moteur Système hydraulique de travail (ECE R085) 21,2 kW

Direction

- Direction hydraulique quatre roues directrices avec synchronisation automatique en fin de course
- Rayon de braquage max. 38°
- Débattement du pont arrière 7°
- Vérins de direction : 2

Poste de conduite

- Cabine avec chauffage et ventilation certifiée ROPS/FOPS avec vitre de sécurité VSG à droite
- Essuie-glace à l'avant, à l'arrière et sur la vitre de voit
- Pare-brise, vitre de droite et vitre arrière chauffante
- Affichage d'inclinaison
- Accoudoir avec compartiment de rangement
- Store solaire
- Porte-bouteille
- Filet de rangement

Siège conducteur

- Siège confort avec ceinture de sécurité

Éclairage

- Projecteurs de travail LED, 1 à l'avant, 1 à l'arrière sur le toit de la cabine

Transmission & Essieux

- Essieu : Essieu directeur à réducteurs planétaires PAL1165
- Propulsion : Propulsion électrique, récupération d'énergie pendant la décélération, sens de marche sélectionnable par joystick
- Batterie : Chauffage de batterie interne, temps de charge de 20 % à 80 % SOC 1,8 h, interrupteur d'autorisation de charge
- Vitesse : 15 km/h (en option 20 / 25)
- Réglages de la vitesse : 2
- Frein de service : Frein à disque hydraulique sur l'essieu avant et par l'intermédiaire de l'arbre de transmission sur l'essieu arrière
- Frein de stationnement : Frein de stationnement électrique avec fonction Hill-hold (En cas d'immobilisation en montée, le moteur électrique retient la machine)

Pneumatiques

- 10.0/75-15.3 (255/75-15.3) AS ET-40 Starco

Installation de chargement

- Bras télescopique, hauteur de levage 4537 mm
- Dispositif d'attache rapide (Weidemann MV/TH- C) mécanique
- Vérin de levage : 1
- Vérin de cavage : 1

Système hydraulique

- Joystick à commande mécanique avec sélecteur de sens de marche et fonction télescopique proportionnelle
- 3ème circuit hydraulique avant via levier
- Raccords Flatface taille 2
- vls (Vertical Lift System)
- Radiateur d'huile hydraulique

Divers

- Avertisseur de marche arrière (sonore)

EquipCare (télématique)

- EquipCare 36 mois (avec appli & Manager)

Options

Poste de conduite & Cabine

- Grille de protection pour le pare-brise, démontable
- Siège similicuir ; suspension pneumatique
- Siège textile ; suspension pneumatique
- Siège habillage textile ; suspension pneumatique ; chauffage de siège
- Panneau de chauffage de toit
- Préparation de la radio FM (antenne, haut-parleurs)
- Préparation de la radio DAB+ (antenne, haut-parleurs)
- Équipement radio complet DAB+
- 2X ports USB
- Colonne de direction réglable (hauteur et inclinaison)

Éclairage

- Éclairage conforme au code de la route allemand
- Éclairage LED conforme au code de la route allemand
- Phare de travail LED (1000 lm) sur le toit de la cabine, 2 à l'avant, 1 à l'arrière
- Phare de travail LED Performance (2000 lm) sur le toit de la cabine, 2 à l'avant, 1 à l'arrière
- Phare de travail LED (1000 lm) sur le bras télescopique, 1 à l'avant
- Phare de travail LED Performance (2000 lm) sur le bras télescopique, 1 à l'avant
- Gyrophare à LED (jaune), Les directives nationales doivent être respectées

Homologation & Conduite sur route

- Autorisation individuelle d'exploitation < 25 km/h
- Supports de plaque d'immatriculation à l'avant et à l'arrière
- Marquages de signalisation, Les dispositions nationales doivent être respectées !

Transmission & Essieux

- Accélérateur manuel
- Réglage modes directionnel

Ponts

- Essieu PA1165, Quatre roues motrices électriques avec verrouillage ;, boîte de transfert, arbre de transmission, blocage de différentiel 100 %

Vitesse d'avancement

- 20 km/h (accélération)
- 25 km/h (accélération)

Pneumatiques

- 31x15.50-15 AS ET0 BKT TR-313 (Profil AS, largeur 1 564 mm, hauteur 1 992 mm)
- 31x15.50-15 (400/50-15) AS ET0 Starco (Profil AS, largeur 1 564 mm, hauteur 1 997 mm)
- 270/65-16.5 EM Kenda PowerGr ET-40 (Profil EM, largeur 1 564 mm, hauteur 2 000 mm)
- 400/50-15 RP Starco Turf Tech ET0 (Profil RP, largeur 1 564 mm, hauteur 1 992 mm)
- 270/65-16.5 EM Kenda RockGr ET-40 (Profil SureTrax, largeur 1 564 mm, hauteur 2 000 mm)
- 315/55 R16 ET-30 Continental MPT81 (Profil MPT, largeur 1 564 mm, hauteur 1 990 mm)

Installation de chargement

Plaques d'attache rapide

- Weidemann HV/TH - C (hydraulique)
- Weidemann HV/TH - C - ECS (hydraulique - easy coupler system)
- Euro (hydraulique - ISO23206 EURO HV) (y compris deux raccords SVK taille 3)
- SkidSteer (hydraulique - SAEJ2513 SSL HV)
- SMS HV (hydraulique)
- Kramer HV/TH - C (hydraulique)

Système hydraulique

- Réglage quantité d'huile du 3ème circuit hydraulique
- Huile hydraulique biodégradable Shell PANOLIN S4 HLP Synth 46
- Huile hydraulique - Préchauffage

Hydraulique à l'avant

- 3. Circuit hydraulique proportionnel avec fonction continue par commutateur (Commande : via molette de commande à l'avant sur le Joystick)
- vls (vertical lift system) avec mode manuel supplémentaire
- Ligne de retour dépressurisée à l'avant (1 x Flatface taille 3, connecteur) avec conduite de fuite d'huile (1 x Flatface taille 2, connecteur)
- Raccord rapide Faster 2x - côté machine
- Raccord rapide Faster 2x - côté machine + côté équipement
- Raccord rapide Faster 2x 2x - côté machine
- Raccord rapide Faster 2x 2x - côté machine + équipement
- Soupape d'inversion à l'avant sur le 3e Circuit hydraulique (3e circuit hydraulique avec 4 raccords Flatface taille 2), (commande : sélection via commutateur (0 - 1))
- Décompression du 3e circuit hydraulique à l'avant sur le bras télescopique

Hydraulique à l'arrière

- Raccord hydraulique à l'arrière à double effet via l'électrovanne (deux raccords SVK taille 3), (3e Circuit hydraulique à l'avant ou à l'arrière), commande : par commutateur (0 - 1) + 3. circuit hydraulique

Système électrique

- Batterie Li-Ion 28,0 kWh 96 V
- Chargeur intégré jusqu'à 6 kW (AC)

Câble de raccordement de charge (côté machine, type 2, sélection multiple possible)

- Contact de protection connecteur réseau (Schuko) 230V/10A (présélectionné, peut être désélectionné si aucun câble de charge ou un autre câble de charge est nécessaire)
- CEE, 3 pôles 230 V/16 A (bleu)
- CEE, 5 pôles 400 V/16 A (bleu)
- Type 2 (IEC 62196)
- Kit d'adaptateur UE (Schuko, CEE 3 pôles, CEE 5 pôles)

Autorisation de charge de la batterie

- Autorisation de charge verrouillable

avant

- Prise à l'avant 13 pôles, (2x fonctions électriques E1/ E2 et éclairage), Commande : Via 2 boutons sur le joystick ; 1re Fonction à touche, 2e Fonction à bascule
- Prise à l'avant 13 pôles, (2x fonctions électriques E1/ E2 et éclairage), Commande : Via 2 boutons sur le joystick ; 1re Fonction à bascule, 2e Fonction à touche
- Prise à l'avant 13 pôles, (2x fonctions électriques E1/ E2 et éclairage), Commande : Via 2 boutons sur le joystick ; 1re Fonction à touche, 2e Fonction à touche
- Prise à l'avant 13 pôles, (2x fonctions électriques E1/ E2 et éclairage), Commande : Via 2 boutons sur le joystick ; 1re Fonction à bascule, 2e Fonction à bascule

arrière

- Prise de courant arrière à 3 pôles; (2x fonctions électriques E3/E4, commutables sur la prise avant), Commande : par commutateur ; 1re Fonction à bascule, 2e Fonction à bascule
- Prise de courant à l'arrière, 7 pôles pour l'éclairage des équipements arrière

Options de sécurité

- Blue Safety Light arrière
- Dispositif anti-démarrage KAT, Commande : Via contacteur à clé codé

Peinture spéciale

- Peinture spéciale unicolore RAL - au lieu du rouge Weidemann
- Peinture spéciale RAL (plusieurs couleurs)

Divers

- Grande boîte à outils (compartiment pour câble de chargement) avec kit d'outils et pompe à graisse manuelle
- Sac Sécurité (triangle de signalisation / trousse de premier secours)
- Graissage centralisé entièrement automatique

Extension de la garantie

- Economy 24 mois (2500 h)
- Economy 36 mois (3000 h)
- Economy 48 mois (3500 h)
- Economy 60 mois (4000 h)
- Premium 24 mois (3000 h)
- Premium 36 mois (4000 h)
- Premium 48 mois (5000 h)
- Premium 60 mois (6000 h)

Dispositifs d'attelage et de dépannage

- Crochet de remorquage (non autorisé pour une exploitation de remorque !)
- Attelage de remorque automatique (non autorisé pour une utilisation de remorque !)
- Dispositif d'attelage à boule K50
- Dispositif d'attelage automatique
- Attelage de remorque automatique + Dispositif d'attelage à boule K50
- Dispositif d'attelage automatique + Dispositif d'attelage à boule K50

Les illustrations, équipements et caractéristiques indiqués peuvent être différents du programme de livraison applicable à votre pays. Dans certains cas, des équipements spéciaux soumis à un supplément sont représentés sur les illustrations. Sous réserve de modifications.

Machine de travail automotrice avec dispositif d'attelage

- Dispositif d'attelage automatique