



1390e Hoftrac

Dati tecnici

■ Batteria standard

Tecnologia delle batterie	ioni di litio
Classe della tensione della batteria	96 V
Capacità della batteria	14,1 kWh
Peso della batteria	153 kg
Potenza di carica a bordo (max.)	3 kW
Tempo di caricamento (0-100%)	4,7 - 6 h
Tempo di caricamento (20-80%)	2,9 h
Autonomia fino a	2,5 h

■ Batteria opzione 1

Tecnologia delle batterie	ioni di litio
Classe della tensione della batteria	96 V
Capacità della batteria	18,0 kWh
Peso della batteria	186 kg
Potenza di carica a bordo (max.)	6 kW
Tempo di caricamento (0-100%)	3,2 - 7,5 h
Tempo di caricamento (20-80%)	1,8 h
Autonomia fino a	3,5 h

■ Batteria opzione 2

Tecnologia delle batterie	ioni di litio
Classe della tensione della batteria	96 V
Capacità della batteria	28,0 kWh
Peso della batteria	244 kg
Potenza di carica a bordo (max.)	6 kW
Tempo di caricamento (0-100%)	5,5 - 11,5 h
Tempo di caricamento (20-80%)	2,7 h
Autonomia fino a	5,3 h

■ Motore elettrico

Motore sistema idraulico di trazione (ECE R085)	33,1 kW
Motore sistema idraulico di lavoro (ECE R085)	21,2 kW

■ Impianto elettrico

Tensione d'esercizio	12 V
----------------------	------

■ Peso

Peso d'esercizio	2.730 - 3.130 kg
Forza di strappo (max.)	2.158 - 3.492 daN
Forza di sollevamento (max.)	2.448 - 3.592 daN
Carico di ribaltamento con benna - macchina in posizione diritta, braccio orizzontale	1.670 - 2.110 kg
Carico di ribaltamento con benna - macchina in posizione articolata, braccio orizzontale	1.410 - 1.820 kg
Carico ribaltabile con benna - macchina dritta, braccio nella posizione più bassa	2.470 - 3.350 kg
Carico ribaltabile con benna - macchina a gomito, braccio nella posizione più bassa	2.090 - 2.880 kg
Carico di ribaltamento con forca per pallet - macchina in posizione diritta, braccio orizzontale	1.370 - 1.960 kg
Carico di ribaltamento con forca per pallet - macchina in posizione articolata, braccio orizzontale	1.160 - 1.710 kg
Carico ribaltabile con forca per pallet - macchina in posizione diritta, posizione di trasporto	1.610 - 2.220 kg
Carico ribaltabile con forca per pallet - macchina in posizione articolata, posizione di trasporto	1.370 - 1.930 kg

■ Cabina di guida

Cabina di guida	FSD (eps, cabina)
-----------------	-------------------

■ Quantità riempimento

Capacità del serbatoio olio idraulico	30 l
---------------------------------------	------

■ Trazione

Tipo di trazione	Elettrico
Trazione	Albero cardanico
Marce	2
Asse	PA940
Velocità di marcia standard	0-15 km/h
Velocità di marcia opzione 1	0-20 km/h
Velocità di marcia opzione 2	0-25 km/h

Freno a mano	Freno a disco sull'assale anteriore, che agisce sull'assale posteriore tramite albero cardanico
Freno di stazionamento	Freno di stazionamento elettrico con funzione Hill-hold
Blocco differenziale	100% assale anteriore + assale posteriore (opzione)

■ Sistema idraulico

Portata idraulica di lavoro (max.)	44 l/min
Pressione di esercizio idraulica di lavoro (max.)	210 bar

■ Cinematica

Tipo della cinematica	P (PZ)
Cilindri di sollevamento	2
Cilindri di ribaltamento	1
Sistema di cambio rapido	idraulico

■ Sterzo

Tipo di sterzo	Giunto articolato idraulico
Cilindro sterzante	1
Angolo di oscillazione	± 8 Grado

■ Valori caratteristici del rumore

Livello di potenza sonora medio LwA (tetto di protezione del guidatore)	83,9 dB(A)
Livello di potenza sonora garantito LwA (tetto di protezione del guidatore)	85 dB(A)
Livello di pressione sonora dichiarato LpA (tetto di protezione del guidatore)	60 dB(A)
Livello di potenza sonora medio LwA (cabina)	83,9 dB(A)
Livello di potenza sonora garantito LwA (cabina)	85 dB(A)
Livello di pressione sonora dichiarato LpA (cabina)	64 dB(A)

■ Altre informazioni

FSD = tetto di protezione del guidatore
 eps = Easy Protection System (tettuccio di protezione del conducente ribaltabile)
 Carico di ribaltamento calcolato secondo la norma ISO 14397
 *Il tempo di ricarica dipende dalle varie opzioni di ricarica. Caricabatterie di bordo da 3 kW (standard), con caricabatterie di bordo supplementare per un totale di 6 kW (opzione). Sono disponibili le seguenti prese di ricarica: 230 V / 10 A Schuko, 230 V / 16 A CEE (blu, a 3 poli), 400 V / 16 A CEE (rosso, corrente trifase, a 5 poli), 400 V / 16 A (connettore wallbox tipo 2, IEC 62196) e altri adattatori.
 **L'autonomia della batteria dipende dalle rispettive condizioni operative, dal compito lavorativo e dallo stile di guida. Ciò significa che è possibile raggiungere un'autonomia più lunga. Tuttavia i tempi di funzionamento indicati possono anche essere inferiori in casi estremi. L'autonomia indicata fa riferimento al funzionamento senza interruzioni durante il lavoro con la macchina.

Dimensioni

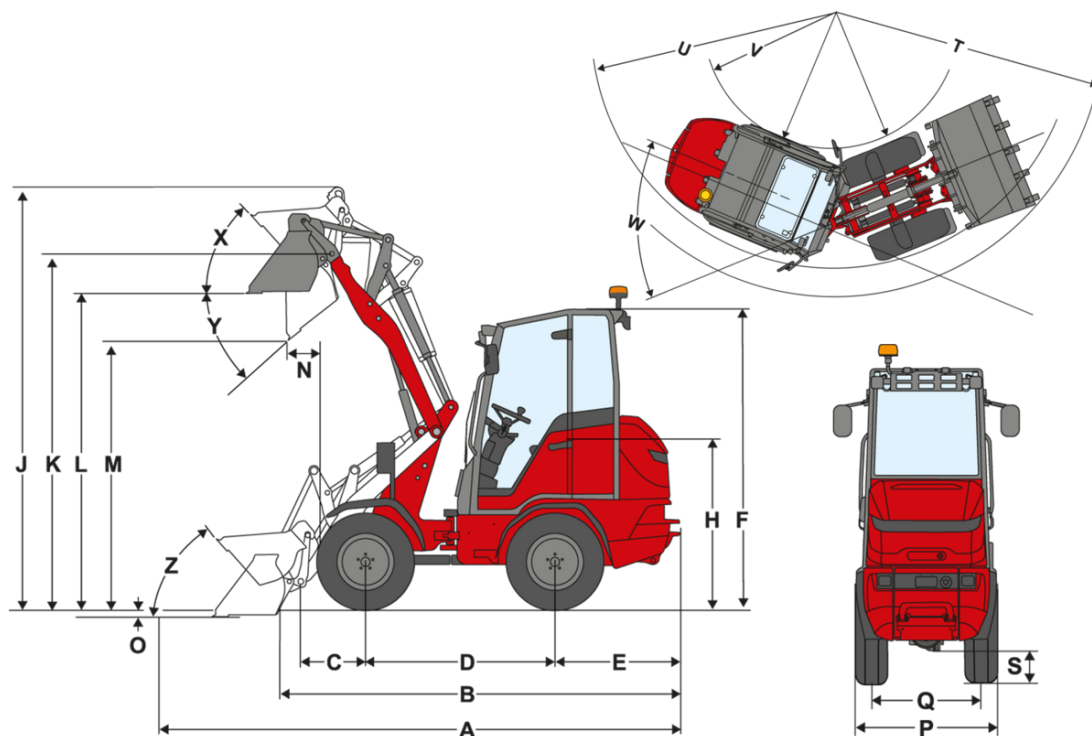

		Cinematica P (standard)	Cinematica P (lunga)	Cinematica PZ
	Dotazione di serie	10.0/75 - 15.3 AS ET40	10.0/75 - 15.3 AS ET40	10.0/75 - 15.3 AS ET40
A	Lunghezza complessiva	4.475 mm	4.820 mm	4.630 mm
B	Lunghezza complessiva senza benna	3.635 mm	3.980 mm	3.795 mm
C	Punto di rotazione della benna (al centro dell'assale)	600 mm	905 mm	720 mm
D	Passo delle ruote	1.732 mm	1.732 mm	1.732 mm
E	Sporgenza posteriore	1.232 mm	1.232 mm	1.232 mm
F	Altezza con tetto di protezione del guidatore fisso	2.340 mm	2.340 mm	2.340 mm
	Altezza con tetto di protezione del guidatore ribaltabile (eps)	2.395 mm	2.395 mm	2.395 mm
	Altezza con tetto di protezione del guidatore ribaltabile, ribaltato (eps)	1.910 mm	1.910 mm	1.910 mm
	Altezza con cabina	2.340 mm	2.340 mm	2.340 mm
H	Altezza della seduta	1.350 mm	1.350 mm	1.350 mm
J	Altezza operativa totale	3.680 mm	3.950 mm	3.850 mm
K	Punto di rotazione della benna (altezza di sollevamento max.)	3.024 mm	3.220 mm	3.220 mm
L	Altezza di carico	2.700 mm	2.905 mm	2.905 mm
M	Altezza di scarico	2.140 mm	2.350 mm	2.400 mm
N	Sbraccio (nel caso di M)		490 mm	400 mm
O	Profondità di scavo	60 mm	110 mm	107 mm
P	Larghezza totale	1.124 mm	1.124 mm	1.124 mm
Q	Larghezza cingolo	860 mm	860 mm	860 mm
S	Distanza da terra			
T	Raggio max	3.000 mm	3.150 mm	3.340 mm
U	Raggio sul bordo esterno	2.730 mm	2.730 mm	3.005 mm
V	Raggio interno	1.526 mm	1.526 mm	1.815 mm
W	Angolo di piega	45 °	45 °	40 °
X	Angolo di rollback con altezza di sollevamento max.	42 °	65 °	57 °
Y	Angolo di scarico	43 °	42 °	37 °
Z	Angolo di rollback a terra	51 °	56 °	50 °

Dotazione di serie

Trazione & batteria

- Batteria (ioni di litio), 96 V, capacità della batteria (lorda) 14,1 kWh
- Caricabatterie a bordo da 3 kW, e presa tipo 2, cavo di ricarica Schuko, 230 V/10 A
- Motore idraulica di marcia (ECE R085) 33,1 kW
- Motore idraulica di lavoro (ECE R085) 21,2 kW

Sterzo

- Giunto articolato idraulico, angolo di oscillazione: $\pm 8^\circ$
- Cilindro sterzante: 1

Postazione di guida

- Tetto di protezione del guidatore con sistema di ritenuta omologato ROPS/FOPS
- Ampio spazio in tutte le cabine di guida
- Salita ergonomicamente spaziosa
- Piantone dello sterzo regolabile (inclinazione e altezza)

Sedile dell'operatore

- Comodo sedile con cintura di sicurezza completamente molleggiato, regolazione del peso, dello schienale e regolazione longitudinale

Illuminazione

- Proiettori di lavoro a LED, 2 anteriori e 1 posteriori al tettuccio di protezione per il conducente

Trazione & assali

- Asse: asse planetario PA940
- Trazione: Trazione elettrica, recupero di energia durante la decelerazione, direzione di marcia selezionabile tramite joystick, modalità Auto/Eco
- Batteria: riscaldamento interno della batteria, tempo di ricarica dal 20% all'80% SOC 2,9 ore, interruttore di attivazione della carica
- Velocità: 15 km/h (opzionale 20 / 25)
- Marce: 2
- Freno a mano: Freno multidisco sull'assale anteriore agente sull'assale posteriore tramite albero cardanico
- Freno di stazionamento: Freno di stazionamento elettrico con funzione Hill-hold (in caso di arresto su un pendio, il motore elettrico tiene ferma la macchina)

Pneumatici

- 10,0 / 75 - 15.3 AS ET40

Sistema di carico

- Braccio caricatore altezza di sollevamento 3040 mm
- Dispositivo di cambio rapido (Weidemann HV/HT - C) idraulico
- Cinematica: P
- Cilindro di sollevamento: 2
- Cilindro di ribaltamento: 1
- Posizione flottante per cilindro di sollevamento e di ribaltamento

Sistema idraulico

- Joystick a comando meccanico con interruttore di direzione di marcia
- 3° circuito idraulico frontale tramite leva con fermo singolo per funzionamento permanente

Altro

- Peso posteriore fuso

EquipCare (Telematic)

- EquipCare 36 mesi (incl. App & Manager)

Opzioni

Postazione di guida

- Tetto del guidatore ribaltabile eps omologato ROPS / FOPS
- Cabina: 2 porte monopezzo, compresi finestrini riscaldati nella parte anteriore e posteriore
- Cabina: porte a 2 pezzi, compresi finestrini riscaldati nella parte anteriore e posteriore
- Parabrezza e lunotto con tergicristalli anteriori e posteriori
- Sedile in ecopelle, molleggiato ad aria (MSG 93)
- Sedile in ecopelle, molleggiato ad aria; sedile riscaldato (MSG 93)

Le immagini, le attrezzature e i dati mostrati potrebbero differire dal programma di consegna attuale nel vostro paese. Potrebbe essere mostrato allestimento facoltativo, che è soggetto ad un aumento di prezzo. Con riserva di modifiche.

- Sedile in stoffa (di serie con cabina) (MSG 83)
- Sedile in stoffa, molleggiato ad aria (MSG 93)
- Sedile in stoffa, molleggiato ad aria; sedile riscaldato (MSG 93)
- Pannello di riscaldamento sul tetto
- Predisposizione radio FM (antenna, altoparlanti)
- Predisposizione radio DAB+ (antenna, altoparlanti)
- Radio DAB+ completa
- Parasolare

Illuminazione

- Impianto di illuminazione conforme al codice stradale StVZO
- Illuminazione conforme al codice per la circolazione stradale
- Fari di lavoro a LED Performance (2000 lm) sul tetto, 2 anteriori, 2 posteriori
- Predisposizione lampeggiante
- Lampeggiante a LED (giallo), Osservare le normative nazionali!
- Lampeggiante (giallo) con base magnetica Osservare le normative nazionali!

Omologazione & Traffico stradale

- Omologazione singola < 25 km/h
- Portatarga anteriore e posteriore
- Segnale di avvertimento triangolare

Trazione & assali

- Acceleratore manuale

Assali

- Assale planetario PA940, trazione integrale elettrica con bloccaggio, meccanismo di distribuzione, albero cardanico, dispositivo di bloccaggio differenziale 100%

Velocità di marcia

- 20 km/h (aumento della velocità)
- 25 km/h (aumento della velocità)

Pneumatici

- 11.5/80-15.3 AS ET40 (profilo AS, larghezza 1.150 mm (rivoltati 1.340 mm), altezza 2.364 mm)
- 31x15.50-15 AS ET0 Starco (profilo AS, larghezza 1.320 mm, altezza 2.320 mm)
- 31x15.50-15 AS ET-37 Starco (profilo AS, larghezza 1.394 mm, altezza 2.320 mm)
- 15.0/55-17 AS ET0 (profilo AS, larghezza 1.310 mm, altezza 2.375 mm)
- 15.0/55-17 AS ET-40 (profilo AS, larghezza 1.400 mm, altezza 2.375 mm)
- 425/55 R 17 AS ET-40 Alliance 570 (profilo AS, larghezza 1.445 mm, altezza 2.375 mm)
- 31x15.50-15 EM ET0 (profilo EM, larghezza 1.340 mm, altezza 2.325 mm)
- 31x15.50-15 EM ET-37 (profilo EM, larghezza 1.414 mm, altezza 2.325 mm)
- 12-16,5 EM ET0 (profilo EM, larghezza 1.250 mm, altezza 2.341 mm)
- 425/40 B17 ET0 PR14 Delcora GSP+ (profilo EM, larghezza 1.365 mm, altezza 2.329 mm)
- 31x15,5-15 BKT TracMaster ET 0 (profilo RP, larghezza 1.345 mm, altezza 2.335 mm)
- 33x15,5-15 BKT TracMaster ET-37 (profilo RP, larghezza 1.424 mm, altezza 2.363 mm)
- 10-16.5 Sure Trax ET40 BKT (profilo SureTrax, larghezza 1.128 mm (rivoltati 1.300 mm), altezza 2.323 mm)
- 12-16,5 Sure Trax ET45 BKT (profilo SureTrax, larghezza 1.175 mm (rivoltati 1.370 mm), altezza 2.358 mm)
- 315/55R16 Conti MPT81 ET-30 (Profilo MPT, larghezza 1.302 mm, altezza 2.305 mm)

Sistema di carico

- Cinematica P LS921 altezza di sollevamento (3.200 mm)
- Cinematica PZ LS937 altezza di sollevamento (3.200 mm)

Piastre di cambio rapido

- Weidemann HV/HT - C - ECS (idraulico - easy coupler system)
- Euro (idraulico - ISO23206 EURO HV) (incl. due innesti SVK dim. 3)
- SkidSteer (idraulico - SAEJ2513 SSL HV)
- SMS HV (idraulico)
- Kramer HV/WL - C (idraulico)

- Valvola anticaduta (in caso di rottura dei tubi del cilindro di sollevamento e di ribaltamento) incl. Posizione flottante
- Ammortizzatore sul braccio di carico
- Indicatore di livello della benna

Sistema idraulico

- Regolazione portata olio 3° circuito idraulico
- Radiatore dell'olio idraulico aggiuntivo
- Shell PANOLIN S4 HLP Synth 46 (olio idraulico biologico)
- Olio idraulico - preriscaldamento

Sistema idraulico anteriore

- 3° circuito idraulico proporzionale incl. Funzione permanente mediante interruttore, scarico della pressione 3° circuito idraulico anteriore del sistema di caricamento, regolazione della quantità di olio (comando: mediante rotella di controllo nella parte anteriore del joystick)
- Ritorno senza pressione parte anteriore (1 x Flatface dim. 3, connettore) inclusa tubazione perdita d'olio (1 x Flatface dim. 2, connettore)
- Attacco rapido Faster a 2 vie - lato macchina
- Attacco rapido Faster a 2 vie - lato macchina + lato attrezzo

Sistema idraulico posteriore

- Un collegamento idraulico posteriore, a doppio effetto tramite valvola di commutazione (due innesti SVK dim. 3), (3° circuito di comando anteriore o posteriore), comando: con interruttore (0 - 1) + 3° circuito di comando
- Ritorno senza pressione anteriore (1 x Flatface dim. 3, spina) inclusa tubazione dell'olio di perdita (1 x Flatface dim. 2, spina)

Impianto elettrico

- Batteria Li-Ion 18,0 kWh 96V
- Batteria Li-Ion 28,0 kWh 96V
- Caricabatterie integrato fino a 6 kW (c.a.)

Cavo di collegamento per la ricarica (tipo 2 sul lato macchina, possibilità di scelta multipla)

- Presa di rete con contatto di protezione (Schuko) 230 V/10 A (preselezionato, è possibile deseleggerlo se non è necessario il cavo di ricarica o un altro cavo di ricarica)
- CEE, 3 poli 230 V/16 A (blu)
- CEE, 5 poli 400 V/16 A (rosso)
- Tipo 2 (IEC 62196)
- Set adattatori UE (Schuko, CEE a 3 poli, CEE a 5 poli)

Attivazione della carica batteria

- Attivazione della carica bloccabile

parte anteriore

- Presa frontale a 13 poli (2x funzioni elettriche E1/ E2 e illuminazione), comando: con 2 pulsanti sul joystick; 1° funzione instabile, 2° funzione stabile
- Presa frontale a 13 poli (2x funzioni elettriche E1/ E2 e illuminazione), comando: con 2 pulsanti sul joystick; 1° funzione stabile, 2° funzione instabile
- Presa frontale a 13 poli (2x funzioni elettriche E1/ E2 e illuminazione), comando: con 2 pulsanti sul joystick; 1° funzione instabile, 2° funzione instabile
- Presa frontale a 13 poli (2x funzioni elettriche E1/ E2 e illuminazione), comando: con 2 pulsanti sul joystick; 1° funzione stabile, 2° funzione stabile

parte posteriore

- Presa posteriore a 3 poli (2x funzioni elettriche E3/E4, commutabile su presa anteriore), (comando: con interruttore; 1° funzione stabile, 2° funzione stabile)
- Presa anteriore, a 7 poli per l'illuminazione degli attrezzi posteriori

Opzioni di sicurezza

- Segnalatore (acustico) di retromarcia
- Blue Safety Light posteriore
- Immobilizzatore CAT comando: con chiave di accensione codificata

Verniciatura speciale

- Vernice speciale RAL monocromatica - al posto di rosso Weidemann
- Vernice speciale RAL in più colori

Altro

- Contrappeso piastra base (100 kg)
- Cassetta degli attrezzi, incl. kit utensili e ingrassatore a siringa manuale
- Cassetta combinata (per vano multifunzione)
- Custodia combinata (triangolo di segnalazione / cassetta di pronto soccorso)
- Impianto di lubrificazione centralizzata completamente automatico

Estensione della garanzia

- Economy 24 mesi (2500 h)
- Economy 36 mesi (3000 h)
- Economy 48 mesi (3500 h)
- Economy 60 mesi (4000 h)
- Premium 24 mesi (3000 h)
- Premium 36 mesi (4000 h)
- Premium 48 mesi (5000 h)
- Premium 60 mesi (6000 h)

Dispositivi di rimorchio e salvataggio

- Testa a sfera per gancio di traino K50
- Aggancio automatico

Macchine semoventi da lavoro con gancio di traino

- Aggancio automatico