



3090T

Телескопические колесные погрузчики

Технические характеристики

■ Электрооборудование

Рабочее напряжение	12 В
Аккумулятор	100 А·ч
генератор	120 А

■ Значения веса

Рабочий вес	5.730 - 5.980 кг
Тяговое усилие (макс.)	5.000 - 5.200 даН
Сила черпания (макс.)	4.470 даН
Подъемное усилие (макс.)	4.620 даН
Опрокидывающая нагрузка с ковшом – прямая машина, подъемная рама горизонтальный	3.450 - 3.610 кг
Опрокидывающая нагрузка с ковшом – машина со сложным шарнирным сочленением, подъемная рама горизонтальный	3.010 - 3.170 кг
Опрокидывающая нагрузка с ковшом – прямая машина (выдвинутое положение)	1.910 - 2.010 кг
Опрокидывающая нагрузка с ковшом – машина со сложным шарнирным сочленением (выдвинутое положение)	1.650 - 1.750 кг
Опрокидывающая нагрузка с ковшом – машина прямая, подъемная рама в самой нижней позиции	4.630 - 4.840 кг
Опрокидывающая нагрузка с ковшом – со сложным шарнирным сочленением, подъемная рама в самой нижней позиции	4.050 - 4.260 кг
Опрокидывающая нагрузка с вилочным захватом для поддонов – прямая машина, подъемная рама горизонтальный	3.110 - 3.250 кг
Опрокидывающая нагрузка с вилочным захватом для поддонов – машина со сложным шарнирным сочленением, подъемная рама горизонтальный	2.730 - 2.870 кг

Опрокидывающая нагрузка с вилочным захватом для поддонов – прямая машина (выдвинутое положение)	1.870 - 1.960 кг
---	------------------

Опрокидывающая нагрузка с вилочным захватом для поддонов – машина со сложным шарнирным сочленением (выдвинутое положение)	1.630 - 1.720 кг
---	------------------

Опрокидывающая нагрузка с вилочным захватом для поддонов – прямая машина, транспортное положение	3.650 - 3.810 кг
--	------------------

Опрокидывающая нагрузка с вилочным захватом для поддонов – машина со сложным шарнирным сочленением, транспортное положение	3.210 - 3.360 кг
--	------------------

■ Кабина водителя

Кабина водителя	Кабина
-----------------	--------

■ Объемы заправки

Объем топливного бака	80 л
Объем бака для гидравлического масла	32 л

■ Привод

Тип привода	ecDrive (Electronic Controlled Drive)
привод ходовой части	Гидростатический через раздаточную коробку и карданный вал
Ступени переключения скорости	2
ось	РА 1422
Скорость движения, стандартная	0-20 км/ч
Скорость движения, опция 1	0-30 км/ч
Скорость движения, опция 2	0-40 км/ч
Рабочий тормоз	Барабанный тормоз (опционально: дисковый тормоз)
Стояночный тормоз	Барабанный тормоз (опционально: дисковый тормоз)
Блокировка дифференциала	100 %, передний мост + задний мост

Приведенные иллюстрации, оснащение и данные могут отличаться от действующей программы поставок в вашей стране. Может быть показано специальное оснащение, за которое взимается дополнительная плата. Права на внесение изменений сохранены.

■ Гидравлическая установка

Ходовая гидравлика, рабочее давление (макс.)	500 бар
Рабочая гидравлика, производительность (макс.)	93 (95-101) л/мин
Рабочая гидравлика, рабочее давление (макс.)	235 бар

■ Кинематика

Тип кинематики	Teleskoparm (Z-Kinematik)
Подъемный цилиндр	1
Опрокидывающий цилиндр	1
Система быстрой замены	Гидравлический

■ Рулевое управление

Вид управления	Гидравлическое управление шарнирным сочленением
Цилиндр рулевого привода	1
Угол качения	± 10 градус

■ Значения шумовых характеристик

Средний уровень звуковой мощности LwA (кабина)	99,5 дБ(А)
--	------------

Гарантированный уровень звуковой мощности LwA (кабина) 101 дБ(А)

Заявленный уровень звукового давления LpA (кабина) 71 дБ(А)

■ Параметры стандартного двигателя

Производитель двигателя	Rehko
Тип двигателя	KDI 2504 TCR
Цилиндры	4
Мощность двигателя	55,4 кВт
Мощность двигателя	75 л. с.
при макс. числе оборотов	2.300 об/мин
Крутящий момент, макс.	310 Nm
Рабочий объем	2.482 см ³
Тип охлаждающей жидкости	Вода
Норма токсичности ОГ	V
Дополнительная обработка ОГ	DOC/DPF

Размеры

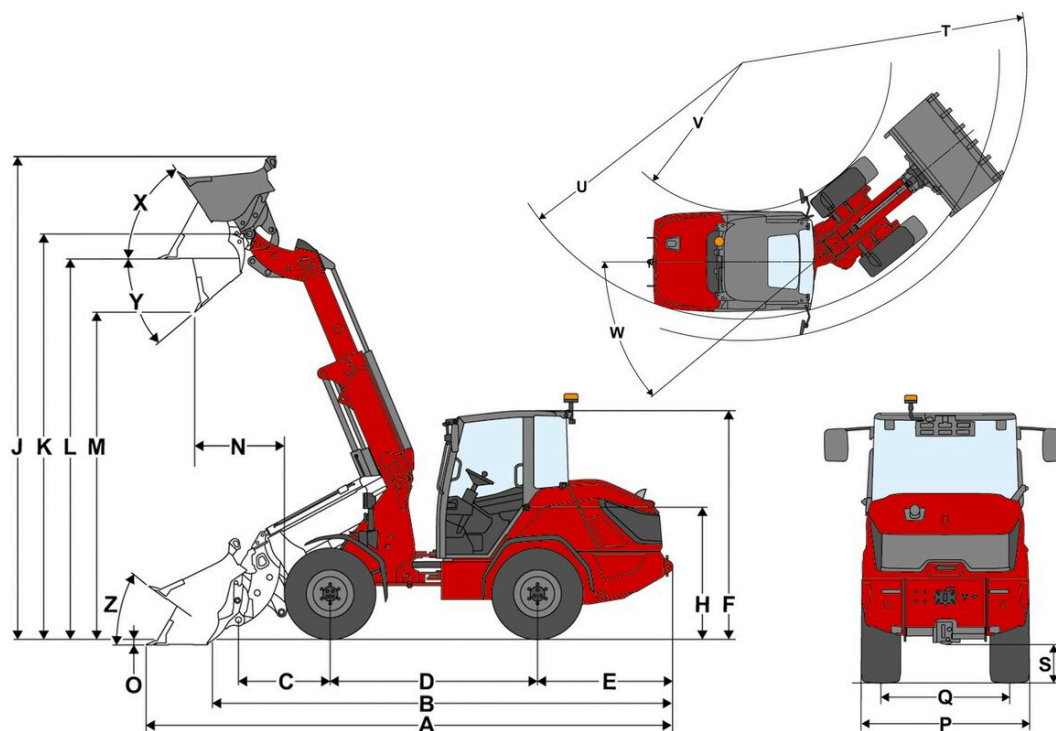

A	Общая длина	6.030 mm
B	Общая длина без ковша	5.160 mm
C	Точка поворота ковша (до середины моста)	1.210 mm
D	Колесная база	2.325 mm
E	Выступ задней части	1.435 mm
F	Высота с кабиной	2.545 mm
H	Высота сиденья	1.520 mm
J	Общая рабочая высота	5.875 mm
K	Точка поворота ковша (макс. высота хода)	4.985 mm
L	Высота перегрузки	4.695 mm
M	Высота разгрузки	4.085 mm
N	Рабочий диапазон (при M)	960 mm
O	Глубина копания	110 mm
P	Общая ширина	1.800 mm
Q	Ширина гусеничного звена	1.440 mm
S	Дорожный просвет	335 mm
T	Радиус макс., внешний	4.675 mm
U	Радиус у внешнего края	4.235 mm
V	Внутренний радиус	2.295 mm
W	Угол изгиба	40 °
X	Угол заднего крена при макс. высоте подъема	56 °
Y	Максимальный Угол разгрузки	40 °
Z	Угол заднего крена на грунте	39 °

Стандартная комплектация

Двигатель

- Rehlko KDI 2504 TCR, 55,4 kW / 75 PS (DOC/DPF), EC: Stage V или LRC

Рулевое управление

- Гидравлическое управление шарнирным сочленением
- Цилиндр рулевого привода: 1

Кабина водителя

- Кабина 1-дверная, вкл. систему отопления и вентиляции
- Просторные места водителя
- Зеркало заднего вида (слева и справа)
- Эргономичный просторный вход
- 7-дюймовый дисплей с управлением с помощью Jog-Dial
- Регулируемая рулевая колонка (наклон и высота)
- Подлокотник справа
- Обогрев стекол сзади
- 1 розетка: 3-контактная, 12 В

Сиденье

- Сиденье с механической подвеской с текстильной обивкой, ремнем безопасности, регулировкой по весу, регулировкой наклона спинки и регулировкой в продольном направлении

Системы освещения

- Система освещения в соответствии с Правилами допуска транспортных средств к движению StVZO (галогенная)
- Светодиодные задние фонари
- Светодиодные фары рабочего освещения, 2 спереди, 2 сзади (1000 лм)

Привод & мосты

- Мост: Ось планетарных шестерен PA1422
- Привод: Гидростатический полный привод, с электронным управлением, ecDrive (Electronic Controlled Drive)
- Режимы движения: Режим авто; режим ECO (уменьшение частоты вращения двигателя при достижении заданной скорости)
- Механизм блокировки дифференциала: 100-процентная блокировка, электрогидравлическое подключение к переднему и заднему мосту
- Скорость: 20 km/h
- Ступени переключения скорости: 2 | 10 km/h / 20 km/h
- Рабочий тормоз: барабанный тормоз на переднем мосту воздействует посредством карданного вала на задний мост
- Парковочный тормоз: барабанный тормоз — активация посредством рычага ручного тормоза на переднем мосту, посредством карданного вала действует на задний мост

Шины

- 365 / 70 R 18 BKT Multimax MP 513 ET-10

Погрузочное устройство

- Телескопическая стрела — погрузочное устройство LS999
- Быстросменное устройство (Weidemann HV/HT - C), гидравлическое
- Кинематика: Z
- Подъемный цилиндр: 1
- Опрокидывающий цилиндр: 1
- Плавающее положение для подъемных цилиндров

Гидравлика

- Электрически управляемый джойстик с переключателем направления движения и встроенной кнопкой механизма блокировки дифференциала, а также функцией управления телескопической стрелой
- 3-й контур управления спереди, электрический, пропорциональный (Flow-Sharing), посредством джойстика, вкл. непрерывный режим
- Регулирование объема масла, 3-й контур управления с помощью Jog-Dial на дисплее
- Сброс давления, 3-й контур управления спереди на погрузочном устройстве
- Регулировка характеристик джойстика (регулировка чувствительности погрузочного устройства по 3-х ступеням) с помощью Jog-Dial на дисплее
- Радиатор охлаждения гидравлического масла

Прочее

- Разъединитель аккумуляторной батареи снаружи — механическое разъединение
- Патрубок топливного бака в направлении движения справа

Приведенные иллюстрации, оснащение и данные могут отличаться от действующей программы поставок в вашей стране. Может быть показано специальное оснащение, за которое взимается дополнительная плата. Права на внесение изменений сохранены.

EquipCare (Telematic)

- EquipCare 36 месяцев

Опциональное оборудование

Пост управления & кабина

- Состоящая из двух частей дверь кабины
- Зеркало заднего вида, широкоугольное (слева и справа)
- Зеркало заднего вида, широкоугольное (слева и справа) с электрической регулировкой и обогревом
- Сиденье с текстильной обивкой; пневматическая подвеска; MSG297A/722
- Сиденье с текстильной обивкой; пневматическая подвеска; вентиляция сиденья MSG297A/722 Premium
- Подлокотник справа + слева
- Подголовник — сиденье водителя
- Кондиционер
- Комплект для подключения радиоприемника DAB+ (антенна, динамики)
- Радио DAB+ в сборе
- 2 розетки: 2xUSB / 3-конт.
- Панорамное зеркало внутри
- Солнцезащитная шторка

Системы освещения

- Светодиодная система освещения согласно Правилам допуска транспортных средств к движению
- Светодиодные фары рабочего освещения Performance (2000 лм) на крыше, 4 спереди, 2 сзади, на телескопической стреле, 2 спереди
- Активное рабочее освещение
- Проблесковый маячок светодиодный (оранжевый), необходимо соблюдать национальные предписания!

Допуск & движение по дорогам

- Индивидуальное разрешение на эксплуатацию < 25 km/h
- Индивидуальное разрешение на эксплуатацию > 25 km/h
- Держатель номерного знака спереди и сзади
- Предупреждающий знак, треугольный

Привод & мосты

- Ручка акселератора
- Предварительный прогрев: охлаждающая жидкость, гидравлическое масло; 115 В, штекер типа В
- Предварительный прогрев: охлаждающая жидкость, гидравлическое масло; 230 В, штекер типа E/F
- Предварительный прогрев: охлаждающая жидкость, гидравлическое масло; 230 В, штекер типа J (страна: Швейцария)

Режим движения

- Режим движения: авто / Eco / навесное оборудование
- Режим движения авто / Eco / M-Drive

Скорость движения

- 30 km/h
- 40 km/h Power Drive
- Пропорциональное устройство ограничения скорости (устройство для медленного движения)
- Ограничение тягового усилия

Тормозная система

- Электрогидравлический дисковый тормоз с пружинным энергоаккумулятором на переднем мосту, действующий посредством карданного вала на задний мост, включая функцию удержания на склоне Hill-Hold

Шины

- 405 / 70 R 20 BKT Multimax MP 513 ET30, профиль AS, ширина 1767 mm, высота 2599 mm, 20/30/40 km/h
- 400 / 70 R 20 Trelleborg TH400 ET0, профиль AS, ширина 1844 mm, высота 2593 mm, 20/30/40 km/h
- 550 / 45 - 22.5 Alliance 331 ET-50, профиль AS, ширина 2070 mm, высота 2596 mm, 20/30/40 km/h
- 400 / 70 R 18 Alliance 585 ET0, профиль EM, ширина 1824 mm, высота 2569 mm, 20/30 km/h
- 445 / 70 R 19,5 Alliance 624 ET0, профиль EM, ширина 1865 mm, высота 2613 mm, 20/30/40 km/h
- 440 / 50 R 17 BKT TracSuper ET0, профиль RP, ширина 1861 mm, высота 2496 mm, 20 km/h

Погрузочное устройство

- Гашение колебаний при загрузке
- Пакет вспомогательных функций погрузочного устройства (система автоматического возврата ковша, ограничение высоты подъема, функция вибрации, система Tilt-in-Assist)
- Блокировка опрокидывающего цилиндра и дроссель опускания (рабочая площадка)

Быстросменные плиты

- Euro (гидравлическая система — ISO23206 EURO HV) (включая 2 SVK разм. 3)
- SMS HV (гидравлическая система)
- Matbro (гидравлическая система)

Гидравлика

- Shell Panolin S4 HLP Synth46 (гидравлическое биомасло)

Гидравлика спереди

- Переключающий клапан спереди на 3-м контуре управления (3-й контур управления с 4 муфтами)
- Load Sensing — высокомогущая гидросистема 45 куб. см (101 l/min)
- High Flow — высокомогущая гидросистема простого действия (101 l/min)
- Отвод без давления спереди (1 Flatface разм. 3, штекер), включая линию отвода утечек масла (1 Flatface разм. 2, штекер)
- Соединительная муфта спереди, 4-й контур управления (Flatface разм. 2)
- Соединительная муфта спереди, 3-й контур управления (SVK разм. 3)
- Соединительная муфта спереди, 4-й контур управления (SVK разм. 3)

Гидравлика сзади

- Гидравлическое соединение сзади, двойного действия (2 SVK, разм. 3), управление: посредством переключателя (0-1)+ 3-й контура управления
- Гидравлическое соединение сзади, двойного действия посредством переключающего клапана (2 SVK разм. 3), управление: посредством переключателя (0-1)+ 3-й контура управления
- Гидравлическое соединение сзади, двойного действия (2 SVK разм. 3) + двойного действия посредством переключающего клапана (2 SVK разм. 3)
- Отвод без давления сзади (1 SVK разм. 3, штекер), включая линию отвода утечек масла (1 Flatface разм. 2, штекер)

Электрические разъемы сзади

- 3-контактная розетка сзади, управление: посредством переключателя; 1-я функция с фиксацией, 2-я функция с фиксацией

Электрика

Прерыватель цепи акб

- Прерыватель цепи акб, место водителя — разделение реле
- Прерыватель цепи акб, 2 переключающих контура (разделение бортовой электросети и генератора посредством 2 ходов контактов аккумулятора)

Опции обеспечения безопасности

- Сигнализатор заднего хода (акустический)
- Контроль окружающей обстановки сзади
- Контроль ремня безопасности
- камера заднего вида
- Имобилайзер, замок зажигания, управление: посредством закодированного ключа зажигания

Специальное лакокрасочное покрытие

- Специальное лакировочное покрытие RAL, одноцветное – вместо красного Weidemann
- Специальное лакокрасочное покрытие RAL, многоцветное

Прочее

- Ящик с инструментами, вкл. набор инструментов
- Комбинированный набор (знак аварийной остановки/аптечка)
- Полностью автоматическая централизованная система смазки

Продление гарантийного срока

- Economy 24 месяцев (2500 ч)
- Economy 36 месяцев (3000 ч)
- Economy 48 месяцев (3500 ч)
- Economy 60 месяцев (4000 ч)
- Premium 24 месяца (3000 ч)
- Premium 36 месяца (4000 ч)
- Premium 48 месяца (5000 ч)
- Premium 60 месяца (6000 ч)

Сцепные устройства и устройства для эвакуации

- Тягово-сцепное устройство 38 mm, автоматическое
- Маневровая сцепка (без допуска для использования с прицепом!)